







SD-G テールユニットセット SD-G tail unit set

0412-260

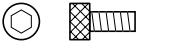
このたびはヒロボー製品をお買い上げいただき、ありがとうございます。
Thank you for purchasing a Hirobo product.

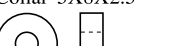
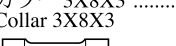
-  M3X10CS 2
-  M3X8CS 2
-  M3X5CS 7
-  M2.6X6CS 4
-  カラー 5X8X2.5 1
Collar 5X8X2.5
-  カラー 3X8X3 2
Collar 3X8X3
-  M3X14クロスメンバー 1
M3X14 cross member
-  FW ø5Xø7X0.1T 2
-  ボタンボルト M4X4 1
Button bolt M4X4

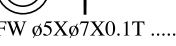
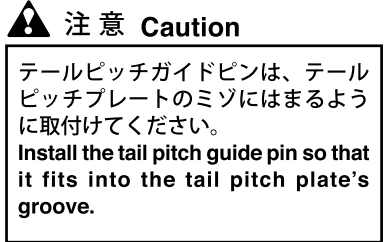
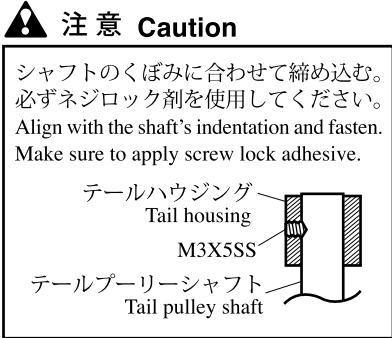
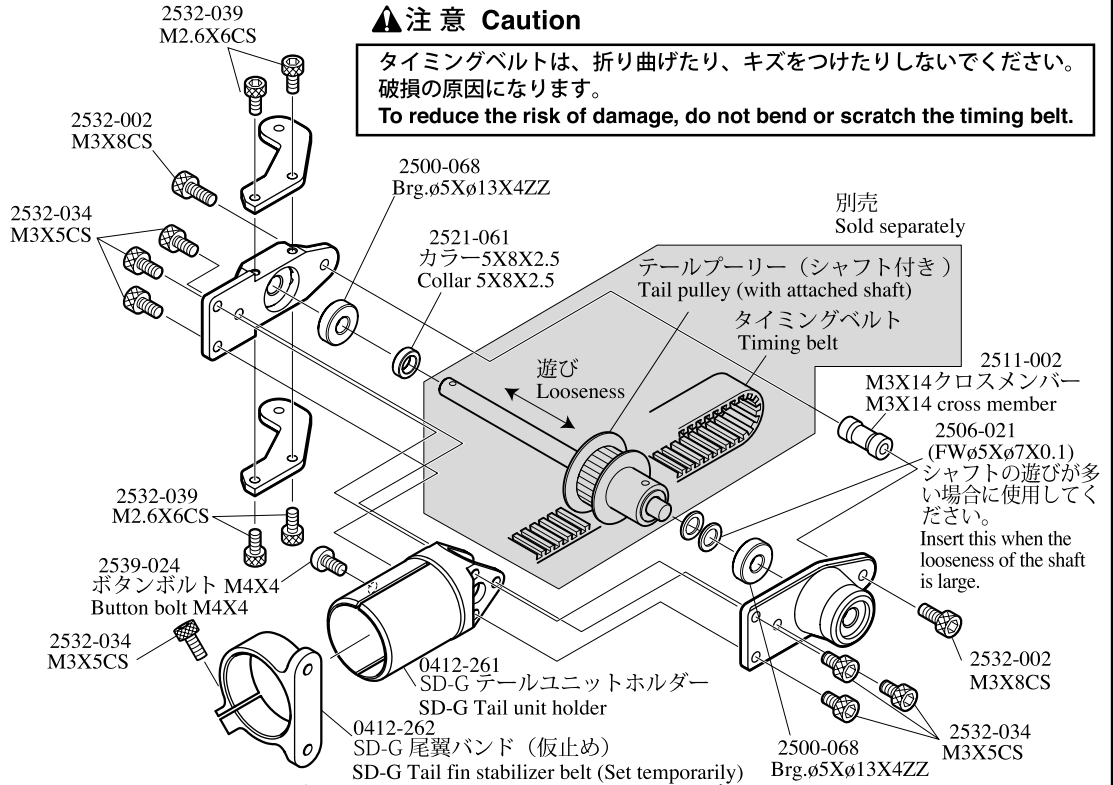

ポイント Point

カーボンパイプは図のようにテーパがかかっており両端の直径がわずかに異なります。カーボンパイプの両方をテールユニットホルダーに差し込んで確認し、入りやすい方を取り付けてください。

As illustrated, the carbon pipe is tapered at one end, hence the diameters of both ends are slightly different. Install the carbon pipe so that the tapered end is inserted in the tail unit holder. Preliminarily try both ends to find the correct tapered end.

細い ← → 太い
Thin ← → Thick

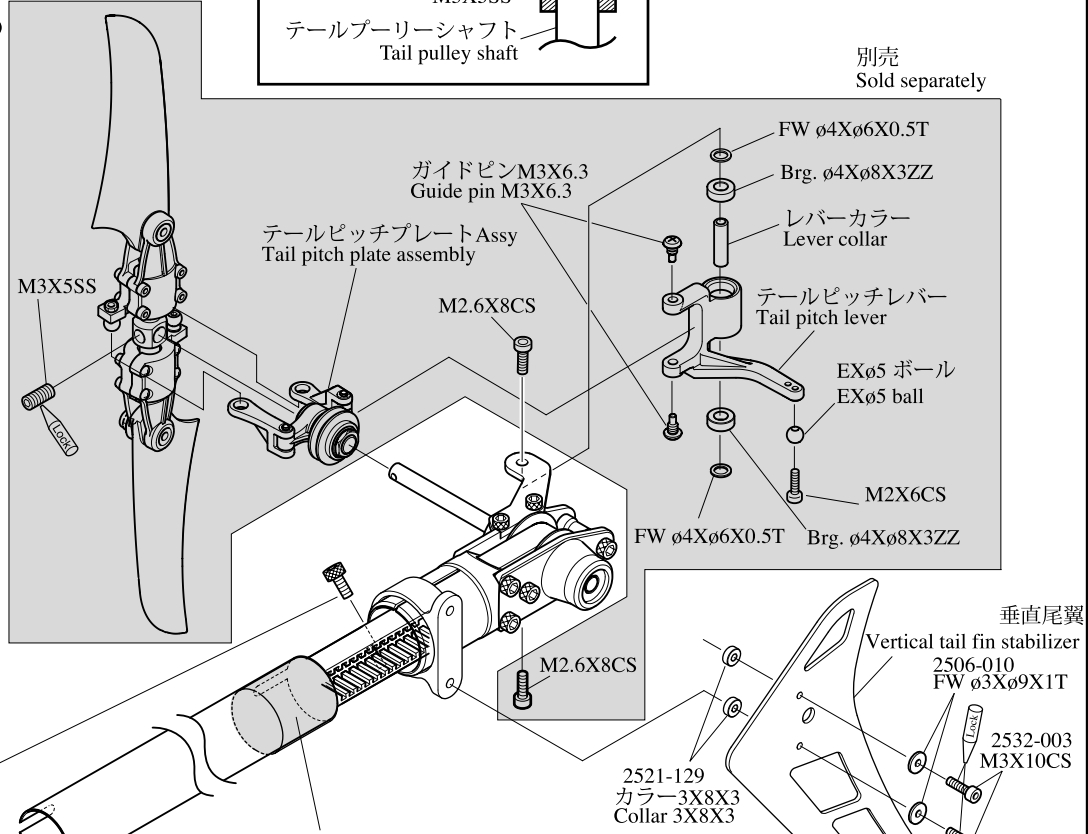

テールパイプ挿入後本締め
After inserting the tail pipe, fasten completely.

テールブームパイプL=695 (別売)
Tail boom pipe L=695 (Sold separately)

尾翼バンドを締めても、テールブームパイプとSD-G テールユニットがしっかり固定できないときは、デカールの余り等をテールブームパイプに巻き付けて調整してください。
If the tail boom pipe and the SD-G tail unit cannot be fixed after the tail fin stabilizer belt is fastened, wind the remaining decal on the tail boom pipe for fixing.

*The prices in parentheses are the prices excluding consumption tax.

コード No. Code No.	品 名 Name	入数 Qty	税込価格 (税抜価格) 円 Price (Yen)	備 考 Remarks
0412-261	SD-G テールユニットホルダー SD-G tail unit holder	1	3,990 (3,800)	
0412-262	SD-G 尾翼バンド SD-G tail fin band	1	2,625 (2,500)	
2500-068	Brg. ø5Xø13X4ZZ	2	1,260 (1,200)	
2506-010	FW3X9X1	20	105 (100)	
2511-002	クロスメンバー M3X14 Cross member M3X14	2	525 (500)	
2521-061	カラー 5X8X2.5 Collar 5X8X2.5	2	315 (300)	
2521-129	カラー 3X8X3 Collar 3X8X3	2	525 (500)	
2532-002	キャップスクリュー M3X8 Cap screw M3X8	10	420 (400)	
2532-003	キャップスクリュー M3X10 Cap screw M3X10	10	420 (400)	
2532-034	キャップスクリュー M3X5 Cap screw M3X5	10	420 (400)	
2532-039	キャップスクリュー M2.6X6 Cap screw M2.6X6	10	420 (400)	
2539-024	ボタンボルト M4X4 Button bolt M4X4	2	525 (500)	



技術で拓く真心のクオリティー
ヒロボ株式会社
 広島県府中市桜が丘3-3-1 〒726-0006
 TEL : (0847) 40-0088 (代) FAX : 47-6108 (代)
<http://model.hirobo.co.jp/>

HIROBO LIMITED
 3-3-1 SAKURAGAOKA, FUCHU-SHI,
 HIROSHIMA-PREF., JAPAN. 〒726-0006
 TEL:0847-40-0088 FAX:0847-47-6108
<http://model.hirobo.co.jp/english/>