

# 正誤表及び追加説明文

## The Correction and the Addition

1

### 水平尾翼の取付け Attaching the horizontal stabilizer

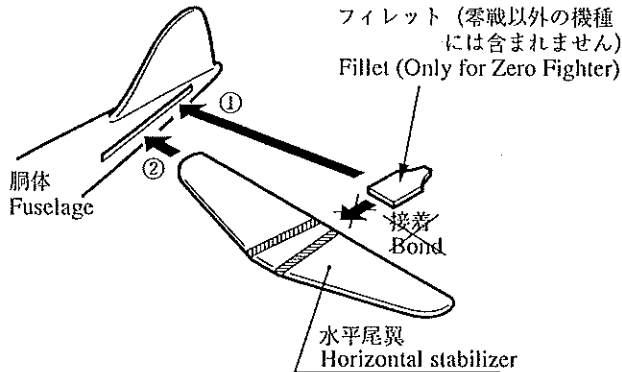

- ① ゼロ戦の場合、フィレットを胴体に接着します。
- ② ~~×~~ 水平尾翼を胴体のスリットへ差し込みます。この時、尾翼が入りにくい場合や主翼との位置関係を修正する場合、ヤスリなどでスリット穴を削って下さい。
- ③ ~~×~~ 取付部(斜線部)は、接着しやすいようにサンドペーパーなどで表面を粗して下さい。

#### 注意

図は零戦の場合を示しています。

- ① In case of Zero Fighter, bond the fillet to the fuselage.
- ② ~~×~~ Insert the horizontal stabilizer into the slit of the fuselage. If it is difficult to insert, or if its position with the main wing has to be adjusted, smooth or enlarge the slit using a file.
- ③ ~~×~~ Using sandpaper, rough the mounting surfaces (shaded) for bonding.

#### Caution

The illustrations show Zero Fighter parts.

3

### エンジンの取付け Attaching the engine

- 零戦の場合
- Zero Fighter

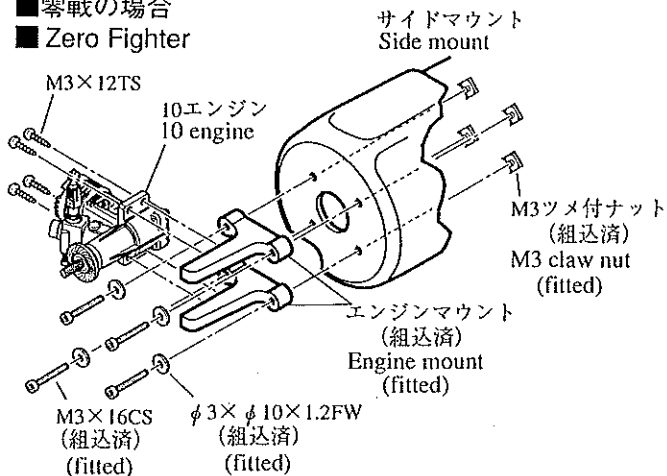

- ① エンジンマウントをM3×16CSとM3ツメ付ナットを使用して、胴体にしっかりと固定して下さい。
- ② ~~×~~ 10エンジンをM3×12TSでエンジンマウントへ固定して下さい。

① Using M3×16CS and M3-claw nut, attach the engine mount firmly to the fuselage.

- ② ~~×~~ Using M3×12TS, attach the 10 engine to its mount.

4

### 燃料タンクの組込 Installing the fuel tank

- (2) 燃料タンクの組込
- (2) Installing the fuel tank

- 零戦/スピットファイヤーの場合
- Zero Fighter/Spitfire

- ① キャップが上向きの方で胴体へ組み込みます。
- ① Install it in the fuselage with the cap facing up.

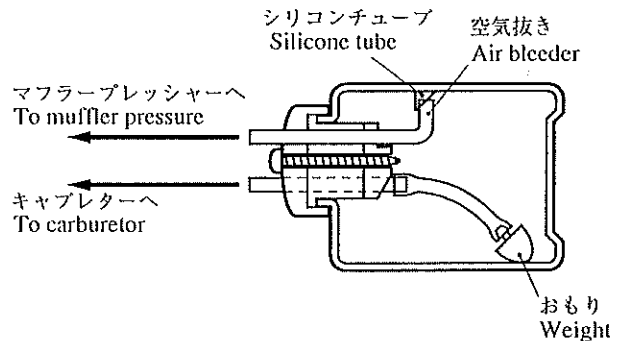
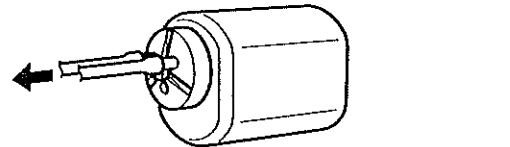

- ムスタング/スピットファイヤーの場合
- Mustang / Spitfire

- ① キャップが下向きの方で胴体へ組み込みます。
- ① Install it in the fuselage with the cap facing down.

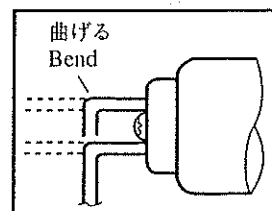
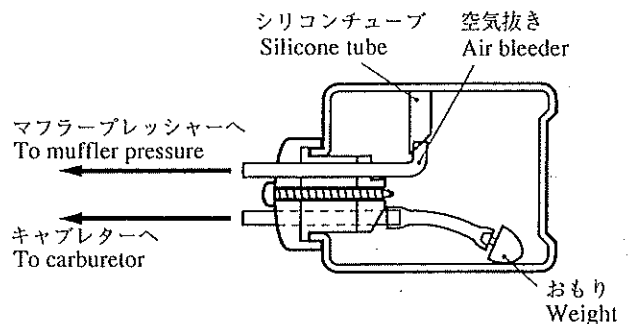
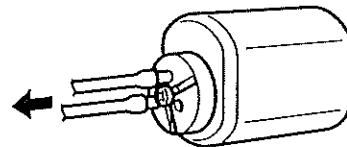

エンジンに当たらないよう曲げ、加工してください。  
Bend so as not to touch the engine.

# 5

## サーボの取付け Attaching the servo

- サーボの取付の前に各プロポの説明書に従って、サーボがニュートラル(中立の位置)にあることを確認して下さい。
- Before attaching, refer to the Instruction Manual for each proportional transmitter and confirm that the servo is in NEUTRAL.

### (1) エルロン・サーボの取付 (1) Attaching the aileron servo

- 零戦/ムスタングの場合  
■Zero Fighter / Mustang

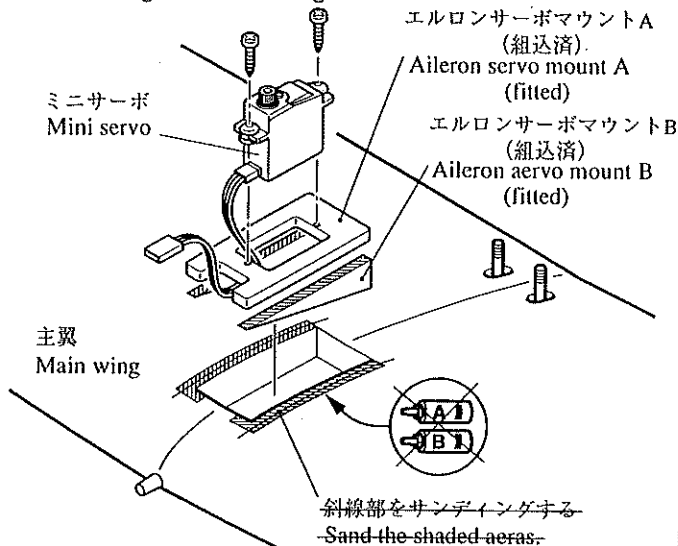

- ① ミニサーボに合わせてサーボマウントA,Bを仮組みし、取付位置を確認して下さい。
- ② 位置が決まったら、サーボマウントをエポキシ接着剤で主翼に接着して下さい。
- ③ サーマウントを接着し、乾燥後サーボを仮組みします。
- ① ⊗ サーボの取付穴に合わせて四ツ目キリなどで下穴を開けた後、ネジを締めるようにします。  
(サーボ付属のネジを使用して下さい。)
- ① Assemble servo mounts A and B temporarily to fit the mini servo and confirm where to mount them.
- ② When the mounting locations have been determined, bond the servo mounts to the main wing using epoxy adhesive.
- ③ After the adhesive applied to the servo mounts is cured, mount the servos temporarily.
- ① ⊗ Using a square cross gimlet or the like, open holes which match the servo-mounting holes, then turn in the screws.  
(Use the screws furnished with the servos.)

- スピットファイヤーの場合  
■Spitfire

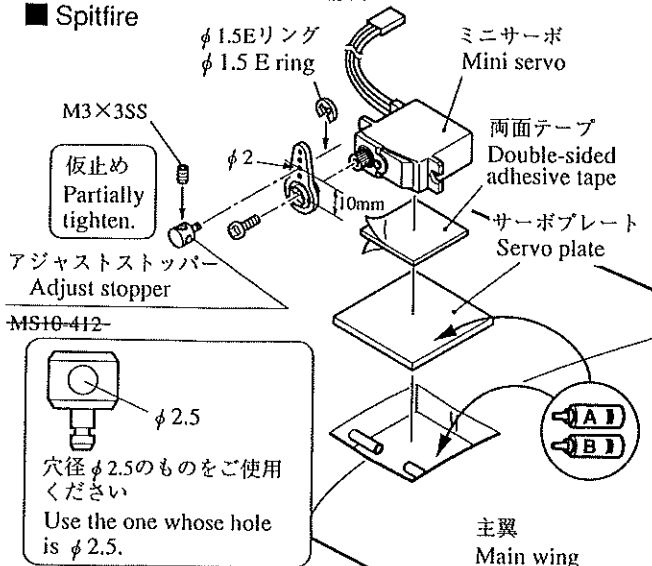

### (2) エルロンのリンケージ (2) Aileron linkage

- 零戦/ムスタングの場合  
■Zero Fighter / Mustang

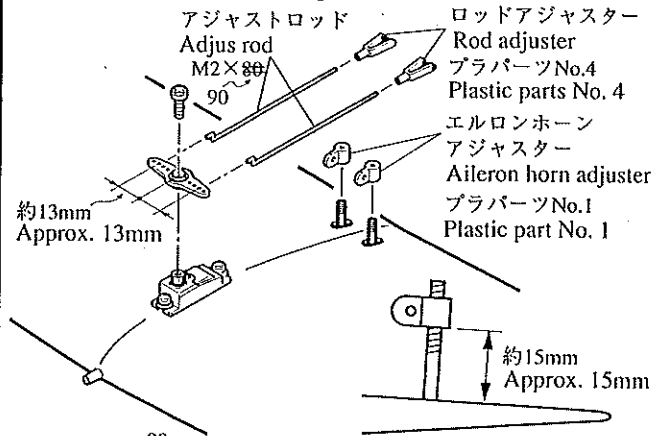

- ① エルロンホーンアジャスターをエルロンホーンにねじ込みます。
- ② M2x80アジャストロッドにロッドアジャスターをねじ込みます。
- ③ サーマウントにアジャストロッドを通してエルロンホーンにつなぎます。
- ① Turn the aileron horn adjuster onto the aileron horn.
- ② Turn the rod adjuster onto the M2x80 adjust rod.
- ③ Pass the adjust rod through the servo horn and link it with the aileron horn.

- スピットファイヤーの場合  
■Spitfire

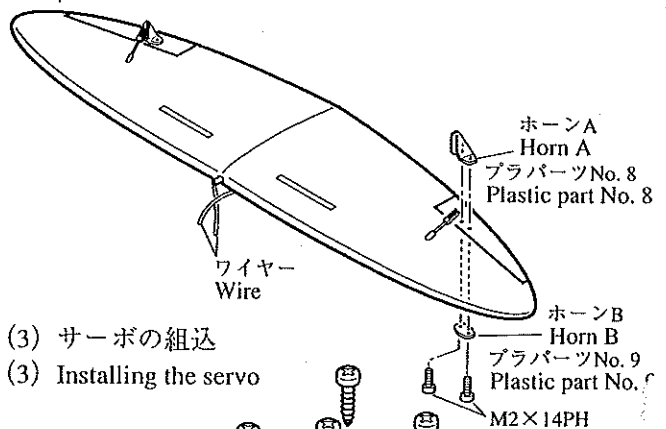

### (3) サーボの組込 (3) Installing the servo

- ① サーボ取付用の穴をサーボに合わせて四ツ目キリで下穴を開けます。
- ② サーボはサーボ付属のネジで取り付けて下さい。  
グロメット、ハトメ
- ① Using a cross gimlet, open the servo-attaching holes that match the servo screw holes.
- ② In attaching the servo, use the screws furnished with the servo.  
grommet, and eyelets