



Instruction Manual

取扱説明書

2009年 F3C世界選手権出場機レプリカモデル
A model replica of a helicopter used by a participant in the 2009 F3C World Championship

SST-EAGLE3-WCV PUS (SSZ-V)

■ 組立前に必ずこの説明書を最後まで、よくお読みになり、正しくお使いください。特に、「1.組立を始める前にお読みください」は、組立前及び飛行前に必ずお読みください。

■ この説明書は、大切にお手元に保管してください。

※ 製品改良のため、予告なく仕様を変更する場合があります。

■ Before assembly, make sure to completely read this instruction manual. In particular, make sure to read the "1.Read before assembly" section before assembly and operating the unit.

■ Keep this instruction manual in a handy, safe place.

※ In order to make improvements to this product, specifications may be altered without prior notice.

別売品 Sold separately

- 90クラスヘリコプター用エンジン Engine for 90 class helicopter
- マフラー Muffler
- プロポセット:ヘリ用送信機 Transmitter set: A transmitter for a helicopter
- 5サーボ+ラダージャイロ・ラダーサーボ 5 servos + rudder gyro and rudder servo

主要諸元

- 全備重量
- エンジン
- ギヤ比

SPEC

Overall weight: 4,700g
Engine: 90 size
Gear ratio: 7.92:1:4.77

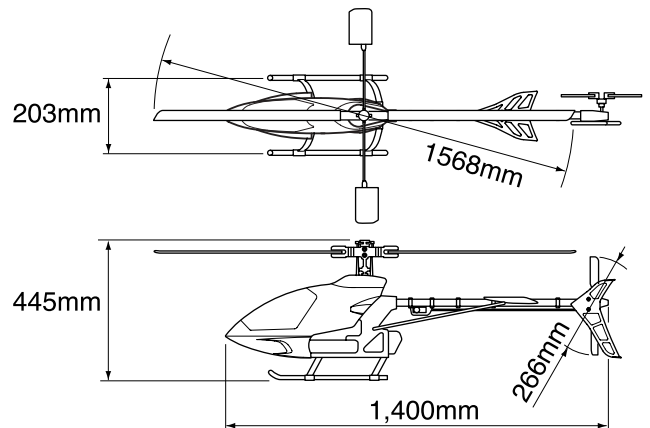

目次 Table of Contents

1. 組立を始める前に必ずお読みください 1	1. Read before assembly 1
・ネジの種類とサイズの見方 8	・ Screws and measurements 8
・キット以外に必要なもの 9	・ Necessary items not included in this kit 9
2. 組立編 11	2. Assembly 11
3. 補修パーツについて 50	3. Repair Parts 50
パーツリスト 51	Parts list 51
データシート 63	Data sheet 63

1. 組立を始める前に必ずお読みください Read before assembly

組立を始める前に安全のために必ずお守りください。

For safety reasons, observe the following precautions before assembly.

このたびは、ヒロボー製品をお買い上げいただき、ありがとうございます。

安全にお使いいただくために、飛行前にこの取扱説明書を最後までよくお読みください。

飛行上の注意事項、本機的能力、飛行方法などを十分にご理解のうえ正しく、安全にルールやマナーを守って飛行くださるようお願いいたします。

Thank you very much for purchasing a Hirobo product. In order to be able to use this product safely, please read this manual before flying the helicopter. Please fly the helicopter safely observing all rules and manners after having fully understood the flight precautions, the unit's capabilities, and the best way to fly it.



『シンボルとシグナル用語』の意味について

注意文の頭部に表示の「シンボルとシグナル用語」の意味を説明します。



なお、**▲ 注意**に記載した事項でも、状況によっては重大な結果に結びつく可能性があります。

The meaning of symbols and signal words

The meaning of symbols and signal words at the head of cautionary notes are as explained below. Even comments marked with **▲ CAUTION** may result in serious harm depending on the circumstances.

 警告	誤った取扱をしたときに、死亡や重傷等の重大な結果に結びつく可能性が大きいもの。
 注意	誤った取扱をしたときに、状況によっては重大な結果に結びつく可能性があるもの。
 禁止	絶対に行わないでください。

(注)：製品の組立、操作、メンテナンスに関する重要なお注意。

 WARNING	Mishandling due to failure to follow these instructions may result in severe injury or death.
 CAUTION	Mishandling due to failure to follow these instructions may result in serious harm.
 FORBIDDEN	Do not attempt under any circumstances.

(NOTE)： Implies important information regarding this product's assembly, operation, or maintenance.

1. 組立る前に説明書を良く読んで、おおよその構造及び組立手順を理解してから組立に入ってください。
2. 組立る前に、部品の数・内容をお確かめください。パック開封の後には、部品の交換、返品等については応じかねます。万一部品の不足・不良があった場合には、お手数ですが、愛用者カードに販売店の印をもらい、ヒロボー株式会社・営業部まで、部品名と内容を明記の上ご連絡ください。

1. Before assembly, read the instruction manual thoroughly familiarizing yourself with the unit's structure and assembly procedures.
2. Before assembly, check the quantity of parts and their descriptions. After the packaging has been opened, parts cannot be exchanged or returned. In the event of any missing or defective parts, have the store from where you purchased the product stamp your user's card and send it with the name and description of the part(s) to Hirobo's Sales Department.



警告

WARNING

エンジン始動の前に

Before starting the engine

1. 可能な限り、飛行場を清掃してください。
 - ◆ 小石、ガラス、くぎ、針金、ひも、浮遊物等の異物を飛行場から取除いてください。
 2. 周囲の状況を考慮してください。
 - ◆ 強風、雨のとき、及び夜間は飛行させないでください。
 - ◆ 人が多い場所では飛行させないでください。
 - ◆ 家、学校、病院などの近くでは飛行させないでください。
 - ◆ 道路、線路、電線などの近くでは飛行させないでください。
 - ◆ 同じ周波数の無線操縦模型が近くににいる時は飛行させないでください。
 3. 次のような人、または状況下では飛行させないでください。
 - ◆ 子供。
 - ◆ 妊娠中の人。
 - ◆ 疲れている時、病気の時、酔っている時。
 - ◆ 薬物の影響、その他の理由で正常な操作ができない人。
 - ◆ 初心者の方や、他人の機材を借りる場合、あらかじめ模型を良く知っている人から安全指導を受けてから始めてください。
 4. 無理して使用しないでください。
 - ◆ 機能に適さない改造や加工をしないでください。
 - ◆ 使用限界が示されている物は、必ずその範囲で使用してください。
 - ◆ 空中撮影や農薬散布には使用しないでください。
 5. きちんとした服装ではじめてください。
 - ◆ 長そで、長ズボンを着用してください。
 - ◆ 宝石や、物に引っ掛かりやすいものは、身につけないでください。
 - ◆ 長い髪は、肩までの長さに結わえてください。
 - ◆ 足下保護のため、必ず靴を着用してください。
 - ◆ 高温部に触る場合等は、必要に応じて手袋をしてください。
 6. ドライバーやレンチ等の工具は取外してください。
 - ◆ 始動する前に組立、取付、整備等に用いた工具類が取外してあることを確認してください。
 7. 各部の点検をしてください。
 - ◆ 始動前に、各部品に損傷がないか十分点検し、正常に作動するか、また所定の機能を発揮するか確認してください。
 - ◆ 可動部分の位置調整、及び各部のボルト、ナットの締付状態、部品の損傷、取付状態、その他飛行に影響を及ぼす全ての箇所に異常がないか確認してください。
 - ◆ 無線機器の電源電圧(電池の量)は十分か確認してください。
 - ◆ 損傷した部品、その他部品交換や修理は、説明書の指示に従ってください。説明書に指示されていない場合は、お買上げ販売店、またはヒロボ(株)営業本部エンジニアリングサービスで修理を行ってください。
 - ◆ 始動前に、必ず各部のネジがゆるんでいないか、指定部への給油(オイル/グリス)、送・受信機用バッテリーが十分に充電されているかを点検してください。
 8. 純正部品を使用してください。
 - ◆ 本説明書、及びヒロボカタログに記載されている、純正部品以外のものを使用しないでください。事故やけがの原因となる恐れがあります。
 9. エンジンを回さないで、各部の操作方法を練習してください。
 - ◆ エンジンを始動させる前に、各部の操作方法を練習してください。
 - ◆ 操作を十分に修得するまではエンジンを始動させないでください。
 - ◆ 機械の動きに異常がみられる場合もエンジンを始動させないでください。
1. Clear as much debris from the airfield as possible.
 - ◆ Clear away pebbles, glass, nails, wire, rope, floating objects, or other trash from the airfield.
 2. Consider the circumstances of the surrounding area.
 - ◆ Do not fly in strong winds, rain, or at night.
 - ◆ Do not fly in a crowded area.
 - ◆ Do not fly near homes, schools, or hospitals.
 - ◆ Do not fly near roads, railways, or power lines.
 - ◆ Do not fly near another radio controlled unit that uses the same frequency.
 3. This unit must not be operated by:
 - ◆ Children.
 - ◆ Pregnant women.
 - ◆ Tired, sick, or inebriated individuals.
 - ◆ Individuals under the influence of drugs or for some other reason incapable of operating the unit normally.
 - ◆ Beginners or individuals operating a borrowed unit should proceed only after having received safety instructions from someone familiar with the model.
 4. Do not use the unit improperly.
 - ◆ Do not perform any remodeling or configuration unsuitable for the unit's functions.
 - ◆ Make sure to use within the range of the limitations indicated for the unit.
 - ◆ Do not use for aerial photography or crop dusting.
 5. Wear appropriate clothing.
 - ◆ Wear a long-sleeve top and trousers.
 - ◆ Do not wear jewelry or objects that may get easily entangled.
 - ◆ Long hair should be bound to shoulder length.
 - ◆ Wear shoes for solid footing.
 - ◆ Wear gloves should it become necessary to touch hot components.
 6. Put away screwdrivers, wrenches, or other tools.
 - ◆ Before starting the engine, check that any tools used in the assembly, installation, or maintenance of the unit have been put away.
 7. Inspect each part.
 - ◆ Before starting the engine, check for any damaged parts and make sure that the unit operates normally with all its functions in order.
 - ◆ Adjust the positioning of moveable parts and check that all nuts and bolts are fastened, that there are no damaged or improperly installed parts, and that there are no abnormalities that would adversely affect the flight of the unit.
 - ◆ Check that the power supply voltage (charge of the batteries) in the remote control is sufficient.
 - ◆ The exchange or repair of damaged parts should be performed according to the instruction manual. In the event that the desired operation is not indicated in the manual, ask for repair service at the store from where you purchased the product or at the engineering services section of Hirobo's Sales Department.
 - ◆ Before starting the engine, make sure that there are no loose screws, that all specified locations are properly lubricated with grease or oil, and that the transmitter and receiver batteries are properly charged.
 8. Use genuine parts.
 - ◆ To reduce the risk of accidents and injuries, do not use parts other than those shown in this instruction manual or in Hirobo catalogs.
 9. With the engine off, practice how to operate each part.
 - ◆ Before starting the engine, practice how to operate each part.
 - ◆ Do not start the engine before having acquired sufficient handling skill.
 - ◆ Do not start the engine in the event that any abnormalities are noticed in the movement of the mechanisms.

**警告****WARNING****燃料について****Fuel**

1. 模型用エンジンは模型専用のグロー燃料が必要です。
 - ◆ ガソリンや灯油は使用できません。
 - ◆ グロー燃料は揮発性が高く引火しやすいので取扱いには十分注意してください。
 - ◆ エンジンのタイプ(ABC又はリング付/用途別)により使い分けをしてください。
 2. ガソリンエンジンの場合は、ガソリン25に対し2サイクルエンジンオイル1の割合で混合させたものを、必ず使用してください。
 3. 燃料を補給するときは、必ずエンジンを停止させて、十分冷えてから行なってください。
 4. 火気の近くでは、絶対に燃料補給しないでください。特にタバコを吸いながらの作業は行なわないでください。
 - ◆ 燃料はこぼさないように補給し、こぼれた時は必ず拭き取ってください。
 - ◆ 燃料の蒸気、排気ガスは有害ですので、必ず屋外で取扱ってください。
 - ◆ 空缶は火中には投入しないでください。爆発の恐れがあります。
 5. 燃料は間違えて、飲んだり目に入ると有害です。
 - ◆ 万一事故が起きた場合には、吐かせる、洗眼するなどをした後すぐに医師の診察をうけてください。
 6. 給油後は、給油場所から3m以上離れて、エンジンを始動してください。
 7. 燃料はキャップをしっかりとめ、幼児の手の届かない冷暗所に保管してください。
1. Only use GLOW fuel for model engines.
 - ◆ Gasoline or kerosene cannot be used.
 - ◆ GLOW fuel is highly volatile and flammable. Handle with care.
 - ◆ Use properly in accordance with the type of engine. (ABC or ring fitted)
 2. If the engine uses gasoline, make sure to use a 1:25 mixture of 2-cycle engine oil and gasoline.
 3. Stop the engine and let it cool down sufficiently before refueling.
 4. Do not refuel near a naked flame and especially not while smoking.
 - ◆ Refuel in a way as to prevent spilling and make sure to wipe up any spilled fuel.
 - ◆ Because fuel vapors and exhaust gas are hazardous, make sure to use the product outdoors.
 - ◆ To reduce the risk of explosions, do not incinerate empty fuel cans.
 5. It is harmful to drink the fuel or get it in the eyes.
 - ◆ In the event of an accident, induce vomiting or thoroughly wash out the eyes and see a doctor immediately.
 6. After refueling, start the engine at a distance of 3m or more away from where the refueling took place.
 7. Fasten the fuel can cap tightly and keep it in a cool, dark place out of the reach of children.

飛行中は**While in flight**

1. 無理な姿勢で操縦しないでください。
 - ◆ 寝転んだり、座り込んだりした姿勢で操縦しないでください。
 - ◆ 傾斜地は、滑りやすいので足下に十分注意してください。
 2. 次の場合は、エンジンを停止させてください。
 - ◆ 機体の調整および、送信機の調整を行なうとき。
 - ◆ 付属品および部品を交換するとき。
 - ◆ 機体の調子が悪かったり、異常音や異常振動が発生したとき。
 - ◆ その他危険が予想されるとき。
 3. エンジンを始動するときは、次のことに注意してください。
 - ◆ 周囲に人、動物、障害物がないか十分に確認してから始動してください。
 - ◆ しっかりと機体を固定または保持してください。
 - ◆ 送信機のスロットルのスティック位置及び、エンジンのキャブレター開度が、最スローの位置(アイドリング状態)にあることを確認してください。
 4. 怪我の恐れがありますので回転部分に手や物を入れないでください。
 5. 飛行はゆとりとマナーを守ってお楽しみください。
 - ◆ 一度に長時間の操縦や、連続して長時間の操縦は、疲労により判断力を鈍らせ、思わぬ事故の原因となりますので、適度に休憩を取るようにしてください。
 - ◆ 操縦しているときは、あまり機体に近づかないでください。
 - ◆ 本人の技量にあった飛行をしてください。無理な飛行は思わぬ事故や怪我につながります。
 6. エンジン始動後はもとより停止直後は、マフラーやエンジン本体は高温となっております。火傷防止のためマフラーやエンジンに触れないようにしてください。
1. Do not operate in an awkward posture.
 - ◆ Do not operate seated or lying down.
 - ◆ Because slopes are slippery, exercise caution so as to not lose your footing.
 2. Stop the engine in the following situations:
 - ◆ When adjusting the unit's body or the transmitter.
 - ◆ When replacing accessories or parts.
 - ◆ When the body of the unit is out of alignment or when abnormal noises or vibrations occur.
 - ◆ Whenever some kind of danger is anticipated.
 3. Exercise the following precautions when starting the engine.
 - ◆ Check that there are no people, animals, or obstructions in the surrounding area.
 - ◆ Hold the unit securely.
 - ◆ Check that the position of the transmitter's throttle stick and the engine carburetor are at their lowest positions (idling).
 4. To reduce the risk of injury, do not insert hands or objects in rotating parts.
 5. Enjoy the flight while observing safety rules and manners.
 - ◆ Fatigue brought upon by continuous operation for long periods at a time may result in impaired judgment or accidents. Be sure to take sufficient rests.
 - ◆ When operating, do not get too close to the unit.
 - ◆ Operate the unit within the limits of your ability. Operating the unit improperly increases the risk of accidents or injury.
 6. The engine and muffler become very hot after starting the engine and remain hot immediately after shutdown. To prevent burns, do not touch the engine or muffler.

**警告****WARNING****飛行後は****After a flight**

1. 注意深く点検をしてください。
 - ◆ すぐに各部の点検を行ない、ネジのゆるみや脱落があれば必ず補修してください。
 - ◆ 油、よごれ、水滴等はすぐに拭き取ってください。
 - ◆ 長時間保管する場合には燃料タンク、キャブレター内の燃料をすべて抜き取ってください。
 - ◆ 注油や部品の交換は、説明書に従ってください。
 2. きちんと保管してください。
 - ◆ 乾燥した場所で、幼児の手の届かないところに保管してください。
 3. 修理は、お買上げの販売店、またはヒロボー株式会社 モデルエンタープライズカンパニー メンテナンス係にお申し付けください。
 - ◆ 修理の知識のない方や専用工具を持っていない方が修理をすると、十分な性能を発揮しないだけでなく、事故や怪我の原因となります。
 - ◆ 修理、調整をするときは、エンジンを停止して行なってください。
 - ◆ 損傷、故障箇所がある場合には、修理してから保管してください。この場合、部品は、指定の純正部品を必ず使用してください。
 - ◆ 本体及び周辺機器の加工や改造は、本来の性能を発揮できなくなる場合がありますので行なわないでください。
 - ◆ 保管時や輸送時は、燃料の損失、破損や怪我を防ぐため、機体をしっかりと固定してください。
1. Conduct a thorough inspection.
 - ◆ Immediately inspect each part and retighten or replace any screws that may have become loose or fallen out.
 - ◆ Wipe away any oil, dirt, or water.
 - ◆ If storing for an extended period of time, completely remove the fuel from the tank and carburetor.
 - ◆ Lubricate or replace parts according to the instruction manual.
 2. Store the unit properly.
 - ◆ Store in a dry place out of the reach of children.
 3. Repairs are provided at the store where you purchased the product or at the maintenance service section of Hirobo Model Enterprise Company.
 - ◆ Individuals lacking proper knowledge or tools necessary for repairs may not only impair the performance of the unit but may also increase the risk of accidents or injury.
 - ◆ Turn off the engine before performing any repairs or adjustments.
 - ◆ Repair all damaged parts before storage. Make sure to use only designated, genuine parts.
 - ◆ Do not perform any remodeling or reconfiguration of the unit's body or peripheral equipment. Doing so may impair the unit's performance.
 - ◆ When storing or transporting the unit, secure it firmly so as to prevent fuel loss, damage, or injury.

騒音について

飛行に際し、周囲に迷惑をかけないように十分に消音効果のあるマフラー(サイレンサー)を必ず装着してください。

Noise

When flying the unit be sure have the muffler (silencer) attached in order to avoid disturbing people in the surrounding area.

無線操縦ヘリコプターを安全に お取り扱いいただくために

For safe handling of the radio controlled helicopter

先に、無線操縦エンジン模型として共通の注意事項を述べましたが、ヘリコプターの場合、さらに次に述べる注意事項を守ってください。

In addition to the standard precautions previously mentioned regarding radio controlled engines, please observe also the following precautionary items which are specific to helicopters.



警告

WARNING

実機の場合、飛行前には厳しい点検が義務付けられています。無線操縦(R/C)ヘリコプターは小型で手軽に飛行させることができますが、空を飛ぶことは実機と何ら変わりはありません。万一、人や車などにぶつかれば、大げや破損につながり、多大な迷惑を与えます。

飛行中の事故は操縦者が責任者扱われる場合がありますので、必ずラジコン保険に加入してください。詳しくは本機をお買い求めになった販売店へお問合せください。

飛行の前や異常が発生した時には、必ず点検をしてください。飛行中に、メインブレードで地面をたたいた場合、何も損傷がないようでも、各部に微細な亀裂やゆるみが発生していることがあります。そのまま飛行していると、メインブレードの亀裂が大きくなり、毎分1200～2000回転前後の高速回転をしているメインブレードの内部からウエイトが飛び出したり、メインブレードがブレードホルダーから抜けたりする大事故になります。

少しでも疑わしい状態が発生したら、すぐに部品交換をしてください。部品は必ず純正部品を使用してください。

For real aircraft, strict pre-flight inspections are mandatory. The radio controlled helicopter when in flight is essentially no different from a real aircraft even though it is small and can be flown easily. It may be a great nuisance to others and, should it strike a person or vehicle, may cause severe injury or damage.

The operator of a radio controlled unit may be held liable for accidents occurring during flight. For this reason, inquire at the store of purchase about special insurance that may be taken out for radio controlled devices.

Make sure to inspect the unit thoroughly before flight and in the case of any abnormality. If the main blades should strike the ground during flight, there may be tiny cracks or loosening in various places even though there may not be any visible damage. If flown in this condition, the cracks may increase in size and cause severe accidents such as the weight flying off from the main blade's interior or the main blade itself, which spins at a speed of 1200~2000 rpm, may fly off from the blade holder.

If in doubt about the condition of any part, replace it immediately using only genuine parts.

フライト前の始業点検

Pre-flight inspection

1. 初心者の方は、指導できる方から安全及び技術指導を受けてください。独学は非常に危険です。
2. 各部のナットやボルトにゆるみ、脱落がないか確認してください。
3. リンケージのロッドやロッドエンドにガタやゆるみがないか確認してください。
4. エンジンマウントのボルトにゆるみがないか確認してください。
5. メインブレードに傷や亀裂がないか、ブレードホルダー周辺は入念に確認してください。
6. メインブレードのウエイトは安全に固定されているか確認してください。
7. 送信機、受信機、スターター、プラグヒート用のバッテリー容量は十分か確認してください。
8. 燃料及び配管の状態を確認してください。燃料チューブの折れ曲がりやフィルターが目づまり、又、特に古くなった燃料等は始動性が悪いばかりではなく、飛行中のエンジン停止から墜落事故につながる場合があります。
9. グロープラグの状態を確認してください。特に古くなったプラグは始動性が悪いばかりではなく、飛行中のエンジン停止から墜落事故につながる場合があります。
10. 電波の届く距離を確認してください。
11. 全てのサーボがスムーズに動作するか確認してください。誤動作やムリな動作は操縦不能の原因となり、たいへん危険です。
12. ジャイロは正しく作動するか確認してください。特に初期状態においては動作方向を確認してください。
13. テールブレード駆動用のタイミングベルトのテンションは適当か確認してください。
14. 機体各部の潤滑油の給油を確認してください。

1. Beginners should have safety and technical guidance from an experienced individual. Teaching yourself is extremely dangerous.
2. Check that there are no missing or loose nuts or bolts.
3. Check that there is no rattle or loosening in the linkage rods or rod ends.
4. Check that there are no loose bolts in the engine mount.
5. Carefully check that the main blades are not damaged or cracked, especially in the vicinity of the blade holder.
6. Check that the main blade weight is safely fastened.
7. Check that the batteries for the transmitter, receiver, starter, and the plug heat are sufficiently charged.
8. Check the condition of the fuel and fuel line. Bent tubes, clogged filters, and especially old fuel may not only render the engine difficult to start but may also cause it to stall mid-flight resulting in crashes.
9. Check the condition of the glow plugs. Old plugs may not only render the engine difficult to start but may also cause it to stall mid-flight resulting in crashes.
10. Check the reach of the radio waves.
11. Check that the servos operate smoothly. Their malfunction may cause a loss of control and increase the risk of danger.
12. Check that the gyro is operating properly and, especially, in the right direction while starting the engine.
13. Make sure that the tension of the timing belt for the tail blade drive is appropriate.
14. Check that each part of the unit's body is sufficiently lubricated.

**警告****WARNING****フライト中の安全確認****In-flight safety check**

1. エンジンを始動するときは周辺に当たるものや、巻き込まれそうなものがないか確認してください。
 2. 周囲に同じ周波数の使用者がないことを確認して、送信機→受信機の順番にスイッチを入れ、送信機のスロットルスティック及びトリムをエンジン始動の位置にセットしてください。このとき送信機によっては、アイドルアップ/スロットルホールド/フライトモード等のスイッチ位置によりキャブレターの開度がエンジン始動位置にない場合がありますので、必ず始動位置に戻してください。
 3. エンジン始動には、必ずローターヘッドをしっかりと回転しないように手で押さえてください。
 4. エンジン始動後は、エンジン及びマフラー部が高温になりますので、火傷に注意してください。
 5. 飛行をはじめのヘリコプターの位置は、エンジン始動位置および、操縦者より15m以上離れた場所で行なってください。また、周囲の状況を十分把握し、飛行場内に他の人や危険物、障害物がないか確認してください。
 6. 機体が浮かび上がる直前に、トラッキング(各メインブレードの軌跡)調整を行なってください。トラッキングを確認する場合でも、機体から5m以内に近づかないでください。
 7. 飛行中に異常な振動や、異常な音が発生した場合、すぐに着陸させ、エンジンを停止させ原因を確認してください。
 8. 無理な飛行や無謀な操縦は、事故や怪我の原因となりますので、ルールやマナーを守り、安全に責任をもってお楽しみください。
1. Check that there are no objects in the surrounding area that may get entangled or struck by the unit.
 2. Check that there are no other operators in the surrounding area using the same frequency and, after turning on first the transmitter and then the receiver consecutively, set the transmitter's throttle stick and trim to their engine start-up positions. Depending on the transmitter unit, the carburetor may not be in its engine start-up position due to the positioning of the idle-up, throttle-hold, or flight-mode switches. Make sure to return them to their start-up positions.
 3. When starting the engine, make sure to hold the rotor head firmly by hand so as to not let it rotate.
 4. Because the engine and muffler become hot immediately after the engine is started, exercise caution so as to prevent burns.
 5. When taking off, the unit should be positioned 15 meters or more away from the operator. Be aware of the conditions of the surrounding area and check that there are no other people or dangerous obstacles.
 6. Just before take off, adjust the tracking (each main blade's track). Even when checking the tracking, do not get nearer than 5 meters from the unit.
 7. In the event that abnormal noises or vibrations should occur, land the unit immediately, stop the engine, and check the cause of the problem.
 8. Because operating the unit improperly or recklessly may cause accidents or injury, observe all safety rules and manners and enjoy operating the unit safely and responsibly.

フライト後の安全点検**After-flight safety inspection**

1. 飛行が終わったら、すぐに各部の点検を行ってください。ネジのゆるみや脱落があれば、必ず補修してください。各部に傷や破損があれば、交換してください。
 2. 油汚れ等をきれいに拭き取ってください。
 3. 長時間(期間)飛行させない場合は、燃料タンク及びキャブレター内の燃料を抜き取ってください。
1. Immediately inspect each part after every flight. Be sure to replace or retighten missing or loose screws and replace any damaged parts.
 2. Wipe away any oil or dirt.
 3. If the unit will not be flown for a long period of time, empty the fuel from the tank and carburetor.

保管場所**Storage area**

1. 直射日光のあたる場所、高温になる場所(車内等)に放置しないでください。必ず風通しのよい日陰で保管してください。
 2. タンクに燃料を補給したままヘリコプターを保管しないでください。
1. Do not store in an area exposed to direct sunlight or where temperatures may rise (i.e. in a car). Instead, store it in a shaded, well ventilated area.
 2. Do not store the unit with fuel in its tank.

**注意****CAUTION**

1. エンジン始動後は、必ず送信機のスロットルトリム最スローの位置でエンジン停止が行なえることを確認してください。
 2. エンジンのスロー絞りの調整をアイドリング中に行なう場合は、必ずローターヘッドが回転しないようにしっかりと押さえて、行なってください。また、排気ガスには十分注意してください。
1. After starting the engine, check if the engine stalls when the transmitter's throttle trim is at its lowest position.
 2. When adjusting the engine's low throttle speed while idling, be sure to hold down the rotor head firmly so as to prevent it from rotating. Be careful of exhaust fumes.

組立前の注意

Pre-assembly precautions

1. 組立る前に説明書を良く読んで、おおよその構造及び組立手順を理解してから組立に入ってください。正しい組立を行わないと、本来の性能を発揮できなくなるばかりでなく、大変危険です。
2. 組立てる前に、部品の数・内容をお確かめください。バック開封後は、部品の交換、返品等については応じかねます。万一部品の不足・不良があった場合には、お手数ですが、部品名と内容をヒロボ-株式会社モデルエンタープライズカンパニーまでご連絡ください。

1. Before assembly, read the instruction manual thoroughly and familiarize yourself with the unit's structure and assembly procedures. Failure to assemble the unit properly may not only result in impaired performance but may also increase the risk of danger.
2. Before assembly, check the quantity of parts and their descriptions. After the packaging has been opened, parts cannot be exchanged or returned. If you find any parts missing or being defective, please inform the Hirobo Model Enterprise Company of the name of the parts and the description of the problem.

- ①  のマークがある箇所は、ネジロック剤を使用してください。
- ② 説明書の左欄を参考にして、小物類の数量チェックを行ってください。



- ① Apply thread locking agent at each location indicated with .
- ② In the instruction manual, refer to the column on the left-hand side to check the type and quantity of small parts.

10

スワッシュプレートの組立
Swash plate assembly

○ スワッシュプレート本体に図の様にピボットボルト及びEX ø5ボール台付を取付けます。

○ Attach pivot bolts and EX ø5 ball with stands to the swash plate assembly as shown in the diagram below.

	ピボットボルト (D)..... 3 Pivot bolt (D)
	M2X6CS 4
	EX ø5ボール台付 4 EX ø5 ball with stand

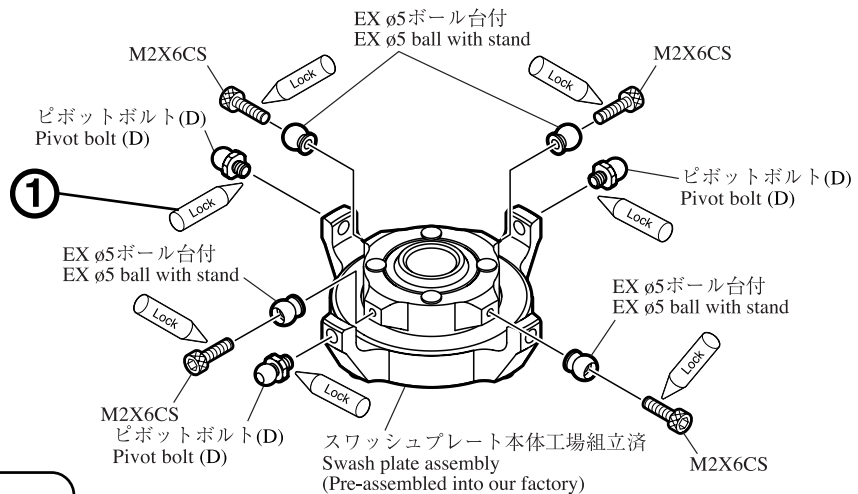

② 小物部品の名前、原寸図、使用数
Part name, full-scale illustration, and quantity.

 警告

 WARNING

他社よりオプションパーツなどが販売されている場合がございますが、弊社では安全性や耐久性の確認を行っておりません。ヒロボ-純正品以外のご使用やお客様自身の改造により発生したすべての損害につきまして当社では責任を負いかねます。また、修理対応やイベントへの参加をお断りする場合がありますので、あらかじめご了承ください。



We do not guarantee the safety or the durability of any kind of optional parts or other accessories manufactured by third parties. We assume no responsibility for any damage caused by using non-genuine products or by the remodeling of our products. Please note that we may refuse to repair or to join an event when non-genuine products or remodeling are involved.

ネジの種類とサイズの見方

How to read part types and sizes

本説明書の文中に記載している記号は、次の約束になっています。
● 単位はミリメートルです。

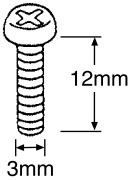
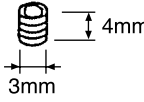
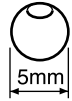
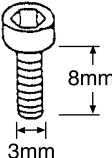
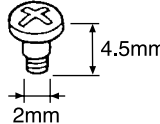
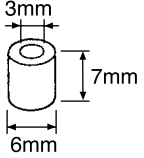
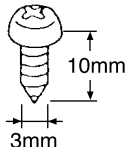
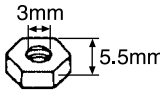
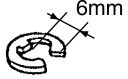
The symbols shown in this instruction manual are shown as below:
● The unit of measurement is the millimeter.

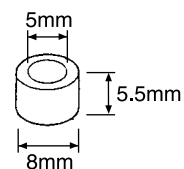
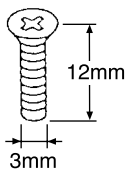
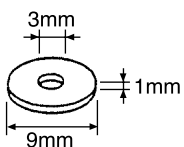
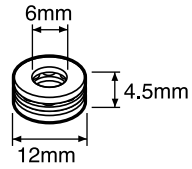
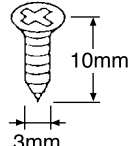
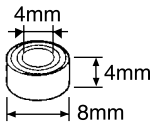
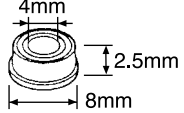
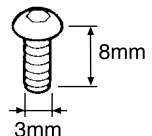
ナベ頭ビス Pan-head screw		セットスクリュー Set screw		φ5ボール φ5 ball	
M3X12PH		M3X4SS		φ5ボール φ5 ball	
キャップスクリュー Cap screw		段付ビス Shoulder screw		メタル Bushing	
M3X8CS		M2X4.5段付 M2X4.5 shoulder screw		カラー3X6X7 Collar 3X6X7	
タッピングビス1種 Tapping screw 1		ナット Nut		Eリング E-ring	
M3X10TS-1		M3 ナット M3 nut		φ6 Eリング φ6 e-ring	
タッピングビス2種 Tapping screw 2	 ミゾ付 Grooved	ナイロンナット Nylon nut		カラー Collar	
M3X8TS-2		M3 ナylonナット M3 nylon nut		カラー5X8X5.5 Collar 5X8X5.5	
皿ビス Countersunk screw		フラットワッシャー Flat washer		スラストベアリング Thrust bearing	
M3X12皿ビス M3X12 countersunk screw		FW 3X9X1T		Brg. φ6Xφ12X4.5H	
皿タッピングビス Countersunk tapping screw		ベアリング Bearing	 	ボタンボルト Button bolt	
M3X10皿TS-1 M3X10 countersunk TS-1		Brg. φ4Xφ8X4ZZ Brg. φ4Xφ8X2.5F ZZ		M3X8ボタンボルト M3X8 button bolt	

タッピングビスは、部品にネジを切りながら締付けるビスです。締めこみが強い場合がありますが、部品が確実に固定されるまで締めこんでください。ただし、締めすぎるとネジがきかなくなりますので、部品が変形するまで締めないでください。
Tapping screws cut threads in the holes of the parts. When screws are difficult to tighten, fasten the screw until the part is properly set. However, do not over-tighten the screw to the point of stripping the threads or warping the part.

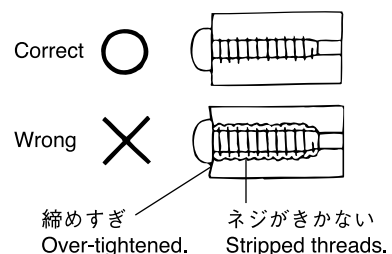

フライトするためにキット以外に必要なもの (別売)





Items necessary for flying this model not included in this kit (Sold separately)

当機を楽しむためには、以下のものがが必要です。(別売)

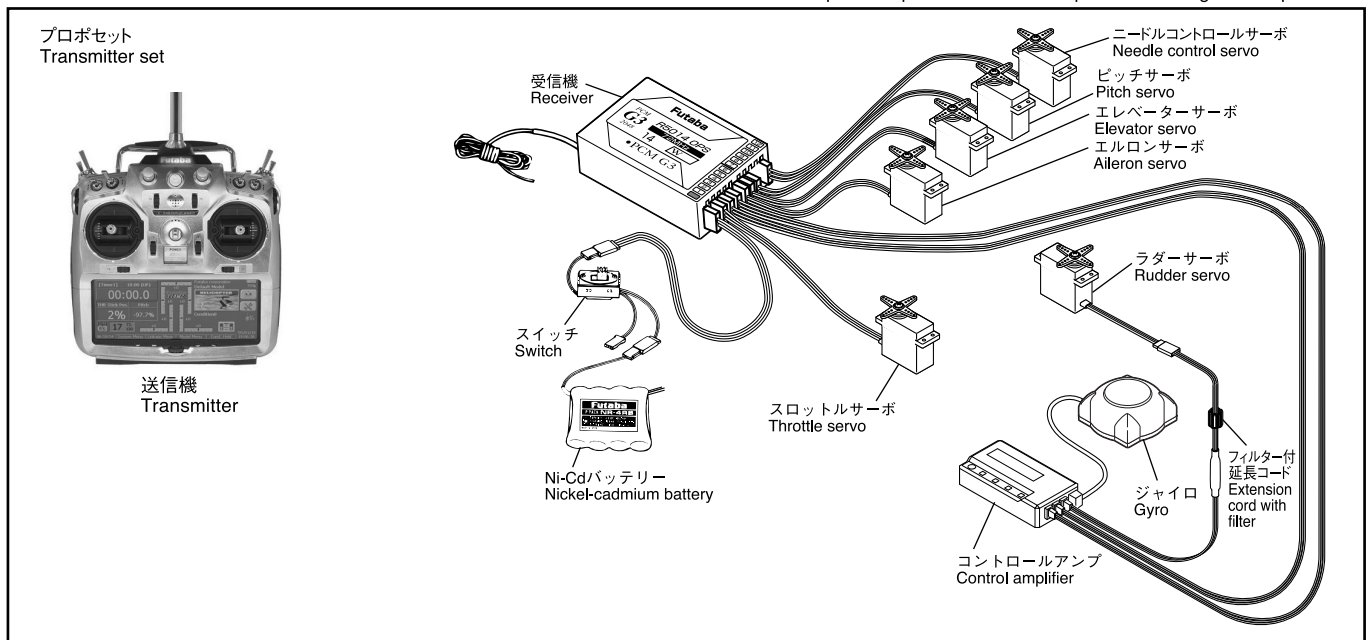
The following items are necessary in order to use the unit. (sold separately)

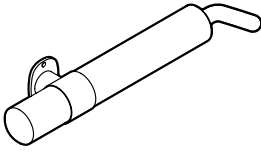
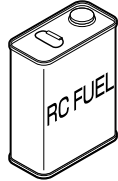
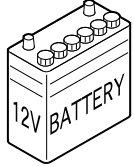
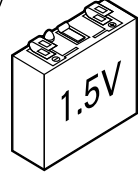
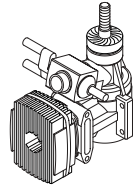
¥税込価格 (税抜価格) * The prices in parentheses are the prices excluding consumption tax.

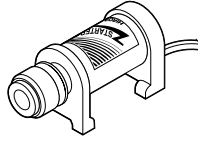
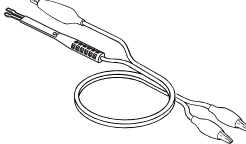

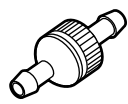
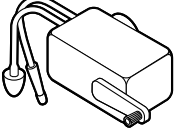





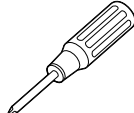
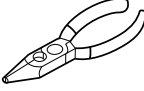
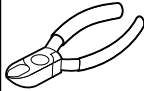
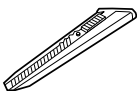
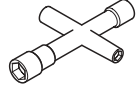

<p>90クラスエンジン用マフラー Muffler for 90 class engine</p> 	<p>模型用燃料 R/C fuel</p> 	<p>エンジンスターター用 バッテリー12V 12V engine starter battery</p> 	<p>エンジンプラグヒート用 バッテリー Engine plug heating battery</p>  <p>※1 2401-011 ¥1,470 (1,400)</p>	<p>エンジン90クラス Engine 90 class</p> 	<p>ピッチゲージ Pitch gauge</p>  <p>2513-040 ¥2,940 (2,800)</p>
<p>スターシャフト (ワンウェイ ベアリング入り) Starter shaft (With one-way bearing)</p>  <p>2513-053 ¥3,990 (3,800)</p>	<p>エンジン始動用スターター Engine starter</p>  <p>2513-070 ¥9,240 (8,800)</p>	<p>グロープラグコード Booster cables</p>  <p>2513-066 ¥1,050 (1,000)</p>	<p>シリコンパイプ 2.5 X 5 X 1000 Silicon pipe</p>  <p>2513-072 ¥525 (500)</p>	<p>燃料フィルター Fuel filter</p>  <p>2513-038 ¥315 (300)</p>	<p>燃料ポンプ Fuel pump</p> 

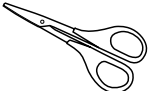
組立に必要な工具

Tools necessary for assembly

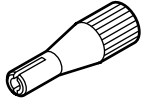
¥税込価格 (税抜価格) * The prices in parentheses are the prices excluding consumption tax.

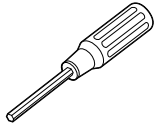
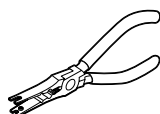
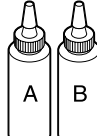
<p>十ドライバー 大・小 Large and small Phillips screwdrivers</p> 	<p>ラジオベンチ Long-nose pliers</p> 	<p>ニッパー Nipper</p> 	<p>カッターナイフ Cutter knife</p> 	<p>十字レンチ Cross wrench</p>  <p>2513-044 ¥315 (300)</p>	<p>ホビーオイル Hobby oil</p>  <p>※ 2515-003 ¥315 (300)</p>	<p>ハサミ Scissors</p> 
<p>RCグリススプレー R/C grease spray</p>  <p>※ 2515-123 ¥840 (800)</p>	<p>瞬間接着剤 Instant adhesive</p>  <p>※ 耐衝撃/耐熱用 (低粘度) 2515-148 For impact/heat resistance (low viscosity) 2515-148 ¥1,575 (1,500) 耐衝撃/耐熱用 (中粘度) 2515-149 For impact/heat resistance (medium viscosity) 2515-149 ¥1,575 (1,500)</p>	<p>ネジロック剤 Thread locking agent</p>  <p>※1 242 (中強度) 2515-150 242 (medium strength) 2515-150 ¥945 (900) 262 (高強度) 2515-151 262 (high strength) 2515-151 ¥945 (900)</p>	<p>ロッドエンドドライバー Rod-end (ball link) driver</p>  <p>2513-024 ¥630 (600)</p>	<p>ピンドライバー Pin driver ø1.2, ø1.8, ø2.0</p>  <p>2513-042 ¥840 (800)</p>	<p>六角レンチ Allen hex socket driver 1.5mm 2mm 2.5mm 3mm</p> 	
			<p>ロッドエンドベンチ Rod-end (ball link) pliers</p>  <p>2513-041 ¥3,675 (3,500)</p>	<p>エポキシ接着剤 Epoxy adhesive</p> 		

※ 国内販売に限ります。These items are not available for export.

あると便利な周辺用具

Useful tools

¥税込価格 (税抜価格) * The prices in parentheses are the prices excluding consumption tax.

プラグレンチ
Plug wrench

2513-025
¥2,625 (2,500)

2513-026
¥1,050 (1,000)

フライホイールレンチ
Fly wheel wrench

2513-035 ¥1,029 (980)

ブレードサポート
Blade support

2513-039 ¥525 (500)

RC メカクッションパッド
RC mechanical cushion pad

2513-052 (ピンク/Pink) ¥525 (500)
2513-062 (キイロ/Yellow) ¥525 (500)

プーラーII
Puller II

2513-103 ¥2,205 (2,100)

バッテリーチェッカー
Battery checker

2410-003 ¥3,465 (3,300)

RC メカクッションバンド
RC mechanical cushion band

2513-098 ¥840 (800)

Below items are not available for export.

コード Code	品名 Name	税込価格 (税抜価格) 円 Unit price in yen	備考 Remarks
2515-219	RC グラスター ※ R/C Glaster	945 (900)	汚れの除去とつや出しが一度にできるワックス入りクリーナー A cleaner that includes wax that lets you wash off the dirt and polish all at once
2515-120	RC アルコールドレスプレー ※ R/C Alcohol Spray	1,260 (1,200)	グローエンジン内部及びシリコン部品にも使用出来ます (飲用不可) Can be used inside the glow engine and on silicon components. (Not fit for drinking.)
2515-121	RC ぼこりとばしスプレー ※ R/C Dust Blower Spray	1,890 (1,800)	強力エアでぼこりを一発除去 A strong jet of air that blows away dust in a single shot.
2515-123	RC グリススプレー ※ R/C Grease Spray	840 (800)	たれ落ちないグリス、垂直面にもOK! Grease that doesn't drip. Great for vertical surfaces too!

※ 国内販売に限ります。These items are not available for export.

各部の名称

Names of each component

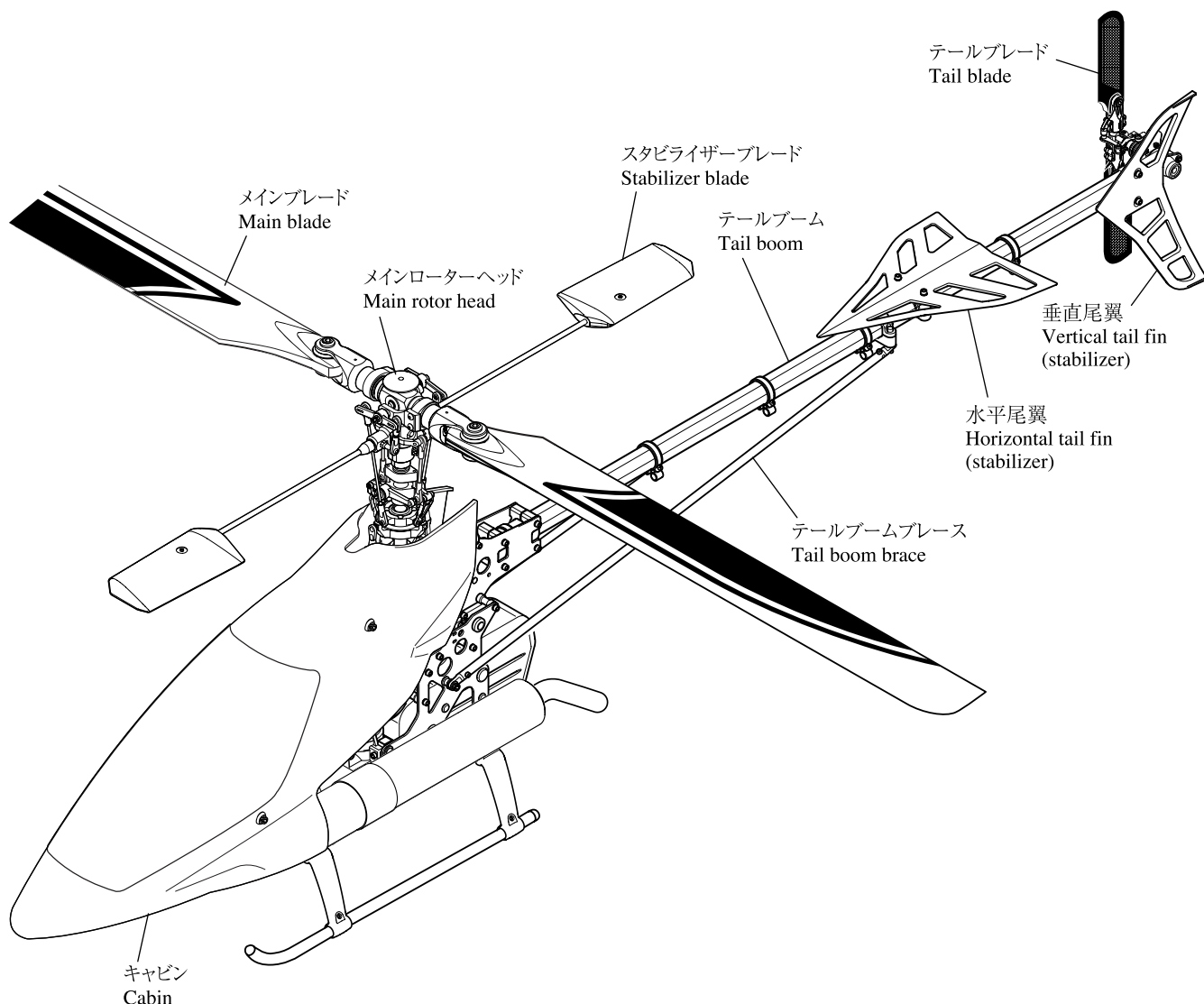

2. 組立編 Assembly

1

エレベーターレバーの組立 Elevator lever assembly

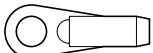

M2 ロッドエンド 2
M2 rod end



M2X15CS 2

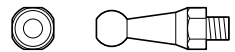

ピボットボルトφ5X12.5XM3 2
Pivot bolt φ5X12.5XM3

- ① エレベーターレバー Assy に M2X15CS を取付けます。
- ② ロッドエンドをネジ込みます。
(注：完全にねじ込んでください)
- ① Attach M2 ball links and arm bosses to the elevator lever with M2X15CS.
- ② Screw in the ball links.

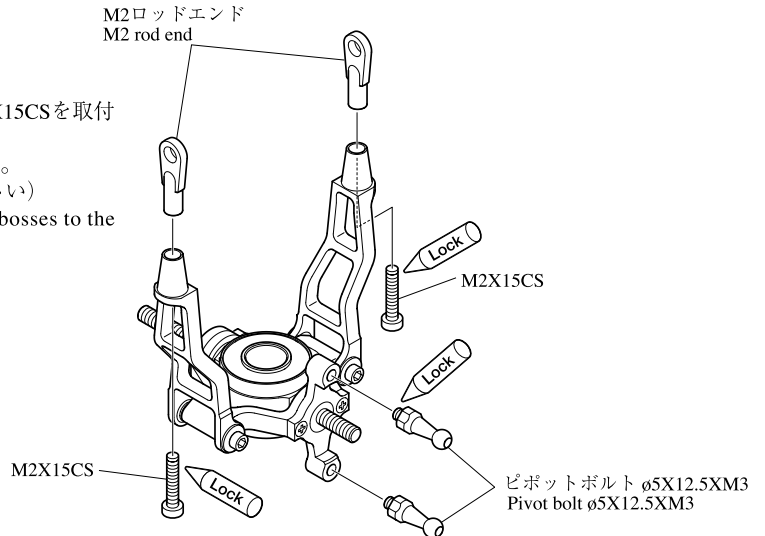

2

燃料タンクの組立 Fuel tank assembly

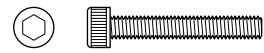

M3X20CS 1



燃料タンクオモリ(大) 1
Fuel tank weight

燃料タンク(上面より見て)
Fuel tank (Top view)

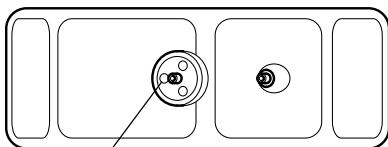

燃料タンクオモリのついたチューブの
取出口。
Connection opening for the tube with the
fuel tank weight

注意 Caution

抜け防止のためA側のシリコンチューブを6mm程使用してカバーする。
Use about 6mm of the silicon tube to cover the pipe at the A side to prevent detachment.

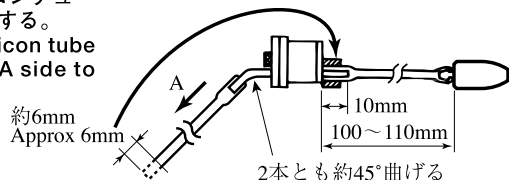

約6mm
Approx 6mm

10mm
100~110mm

2本とも約45°曲げる
Both of them should be bent approximately 45°.

SUSパイプ
SUS pipe

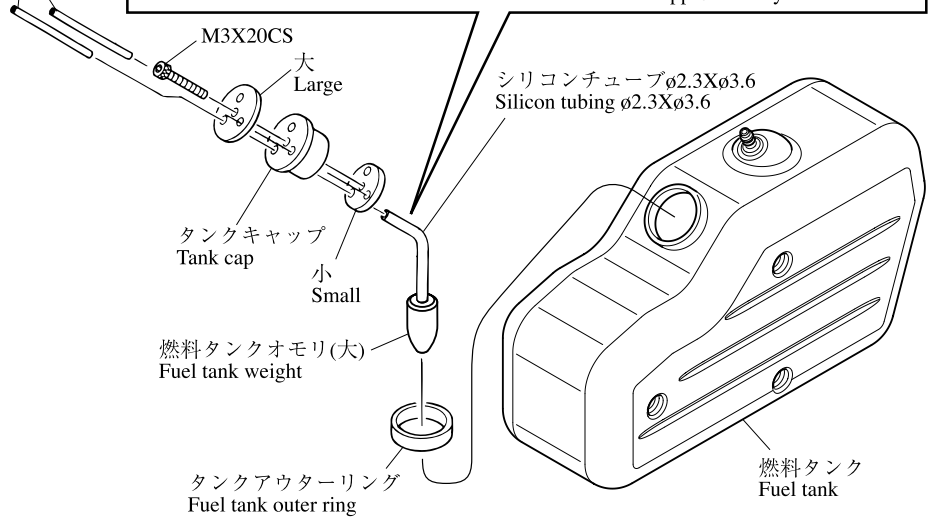

タンクアウターリング
Fuel tank outer ring

燃料タンク
Fuel tank

ワンポイント One point

燃料パイプの配管はエンジンの種類及びマフラープレッシャーの使用、不使用によっても異なります。各エンジンの説明書をよく読んで行ってください。

The connection of the fuel tubing to the fuel tank may differ depending on the kind of engine and/or use of muffler pressure. **Please carefully read the instruction manual of each engine.**

*The prices in parentheses are the prices excluding consumption tax.

コードNo. Code No.	品名 Name	入数 Qty	税込価格 (税抜価格)円 Price (Yen)
2513-072	シリコンチューブφ2.5Xφ5X1000 Silicon tubing φ2.5Xφ5X1000	1	525 (500)
2513-073	シリコンチューブφ2.3Xφ3.6X1000 Silicon tubing φ2.3Xφ3.6X1000	1	525 (500)

シリコンチューブφ2.5Xφ5 (別売)
Silicon tubing φ2.5Xφ5 (sold separately)

市販のキャップ等で栓をしてください。
Seal here with a cap etc. available at stores.

マフラーのプレッシャーへ
To the muffler pressure

燃料フィルター (別売) または市販のT字ジョイント等を使用し、給油口を作ってください。
Make a fuel filler opening using our fuel filter (sold separately) or T-joint hose etc. available at stores.

市販の燃料ストッパーなど
Fuel stopper etc. available at stores.

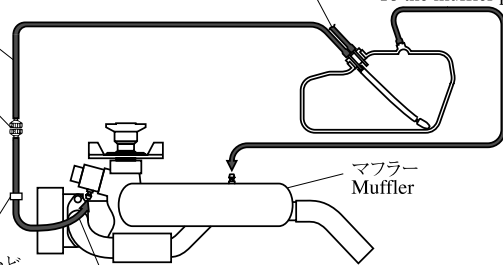

マフラー
Muffler

エンジンのキャブレターへ
To the engine carburetor

お知らせ Information

エンジン周辺部品の着脱に便利な下記の工具を取り揃えております。是非ご利用ください。

Hirobo highly recommends the tools listed below for easy attachment and removal of the fan hub assembly. Please check with your local distributor for price and availability.

税込価格（税抜価格）

* The prices in parentheses are the prices excluding consumption tax.

2513-035

フライホイールレンチ Flywheel wrench

¥1,029
(¥980)

フライホイールレンチはエンジンのドライブナットを取付け、及び取外しするための工具です。

30～90クラスのヒロボー製ヘリコプターでご使用頂けます。

The Flywheel wrench is used to safely and easily hold the flywheel during tightening and loosening of the engine drive (prop) nut. This wrench will fit all Hirobo 30-90 class helis.

[使用例] 60～90クラス
[Usage] 60-90 class example

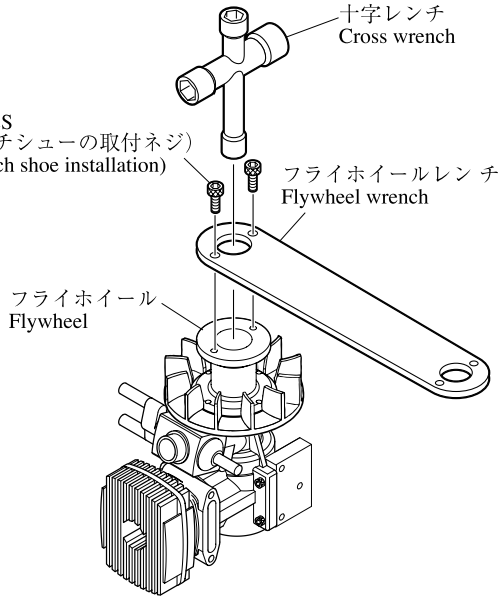

- ① クラッチシューを固定していたネジを使って、本品をフライホイールに取付けます。
- ② 十字レンチ等を使って、ドライブナットを取付け(取外し)ます。
- ① Using clutch shoe screws, attach the flywheel wrench to the flywheel. In this example use the 4mm holes and wider bolt spacing.
- ② Hold the flywheel wrench with one hand and tighten (or loosen) the drive nut using a cross wrench or similar as illustrated above. Tip: wrap the flywheel wrench with a shop towel or rag to cushion your hand.

2513-103

プーラーⅡ PullerⅡ

¥2,205
(¥2,100)

プーラーはフライホイールをエンジンから取外す際に使用します。30～90クラスヒロボー製ヘリコプターでご使用頂けます。

The puller is for safe and easy removal of the flywheel from the engine. This tool fits all Hirobo 30-90 class helis.

[使用例] 60～90クラス
[Usage] 60-90 class example

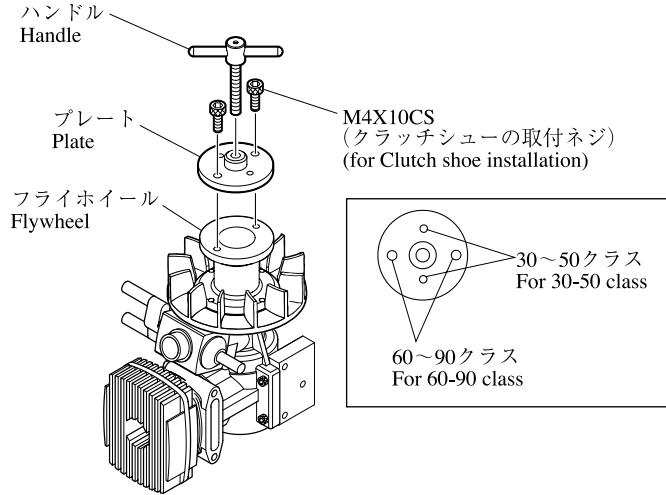

- ① クラッチシューを固定していたネジを使って、プレートをフライホイールに取付けます。
- ② ちょうボルトをねじ込んで、フライホイールをはずします。
(注：手で回しきれない時は、ペンチ等ではさんで回してください。)
- ① Attach the puller's plate onto the flywheel using clutch attachment screws.
- ② Turn the handle clockwise until the flywheel pops loose.
(Note: If the handle gets too tight for hand use, use pliers or similar to grip the handle and turn carefully.)

ポイント Point

フライホイール及びクラッチシューは、エンジンの軸に対して偏芯しないようにまっすぐに組立てることがポイントです。

組立後、手でフライホイールを回してみて、クラッチ軸の中心が振れていなければOKです。

参考値：ダイヤルゲージ等で振れを測定した場合、図の矢印の箇所がそれぞれ0.05mm以下であれば問題ありません。振れが大きい場合、いったんクラッチシューを外し、180度回転させたところで組み合わせると振れが少ない場合があります。実際に組み合わせてみて振れの少ない方を選択してください。

It is important that the flywheel and clutch shoe are precisely assembled centered and straight on the rotation axis of the engine's crankshaft.

After assembling the flywheel and clutch components onto the engine, using a dial indicator, rotate the flywheel and measure the flywheel's, the base of the clutch shaft's and tip of the clutch shaft's run out as indicated in the adjacent diagram.

The acceptable run out tolerance is 0.05mm or better at all 3 points indicated.

If the tolerances are off, start with the flywheel. First remove the clutch and flywheel and rotate the flywheel 90 degrees on the collet and reassemble. If you get the tolerance, re-install the clutch and re-measure the base of the clutch shaft.

If you do not get the tolerance at this point, rotate the clutch shoe and look for an improvement. Take the better measurement of the two positions and install the clutch shoe. Make sure when installing the clutch shoe, the shoe sits flat on the flywheel and is easy to place into and remove off of the flywheel. Also make sure there are no burrs on the face of the flywheel or underside of the clutch shoe as these may cause the clutch shoe to sit at an angle on the flywheel causing excessive run out especially at the tip.

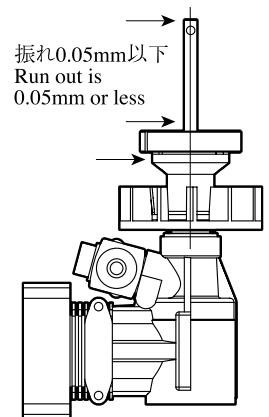

3

エンジン部の組立 Engine assembly

	M3X6皿ビス M3X6 countersunk screw	4
	M4X15CS	4
	M4X10CS	2
	M2X6CS	1
	EX ø5ボール EX ø5 ball	1
	M2ナット M2 nut	1
	FW ø1.7	1
	FW ø6Xø10X0.5T	1
	FW ø10Xø18X1.5T	1
	OリングSS060 O ring SS060	1

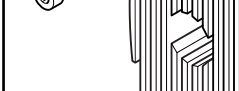
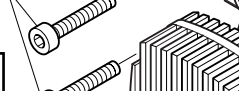
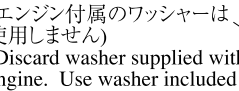
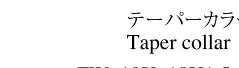
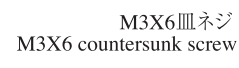
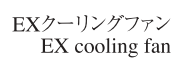
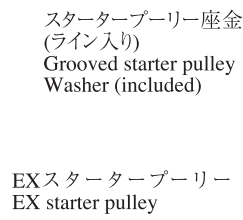
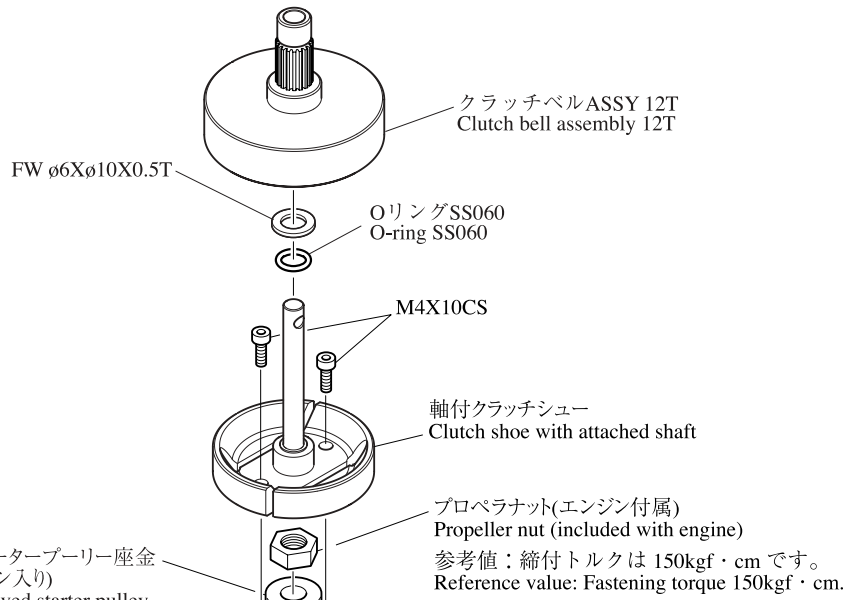

注意 Caution

テーパーカーのスリットとキー溝の位置が重ならないように組み立ててください。
Install taper collet onto crankshaft so slit in taper collar is not over crankshaft drive key groove.

テーパーカー
Taper collar

少量のオイルを塗るとよいでしょう。
It is recommended to apply a little oil.

注意 Caution

スラストワッシャー(エンジンに付属のものは、組み立てる前に取外します。)
Remove prop drive washer, prop nut and thrust washer before flywheel, clutch and clutch bell assembly.

スラストワッシャー
Thrust washer

エンジンマウント
Engine mount

上
Upper
20mm

15mm

M2ナット
M2 nut

FW ø1.7

EXø5ボール
EX ø5 ball

M2X6CS





2521-069
ø3X8X7カラー
ø3X8X7 collar

2532-015
M3X15CS

YSエンジンの場合はø3X8X7カラー、M3X15CSを使用してください。
Use ø3X8X7 collar and M3X15CS with the YS engine.

4

クーリングカバーの組立
Cooling cover assembly

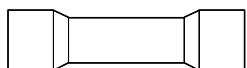
-  M3X10TS-1 1
-  M2.6X8TS-1 3
-  M2.6X6 トラスTS-2 8
M2.6X6 truss TS-2
-  OリングSS050 2
O-ring SS050
-  M3X12SS 1
-  クロスメンバー-M3X31.25WC 2
Cross member M3X31.25WC

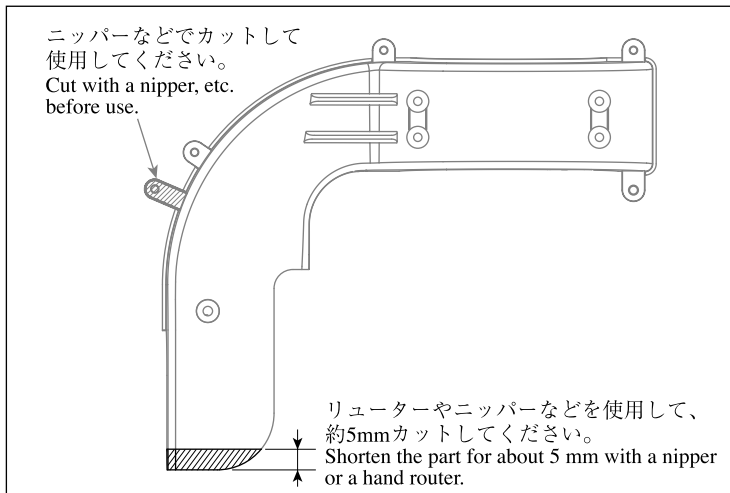
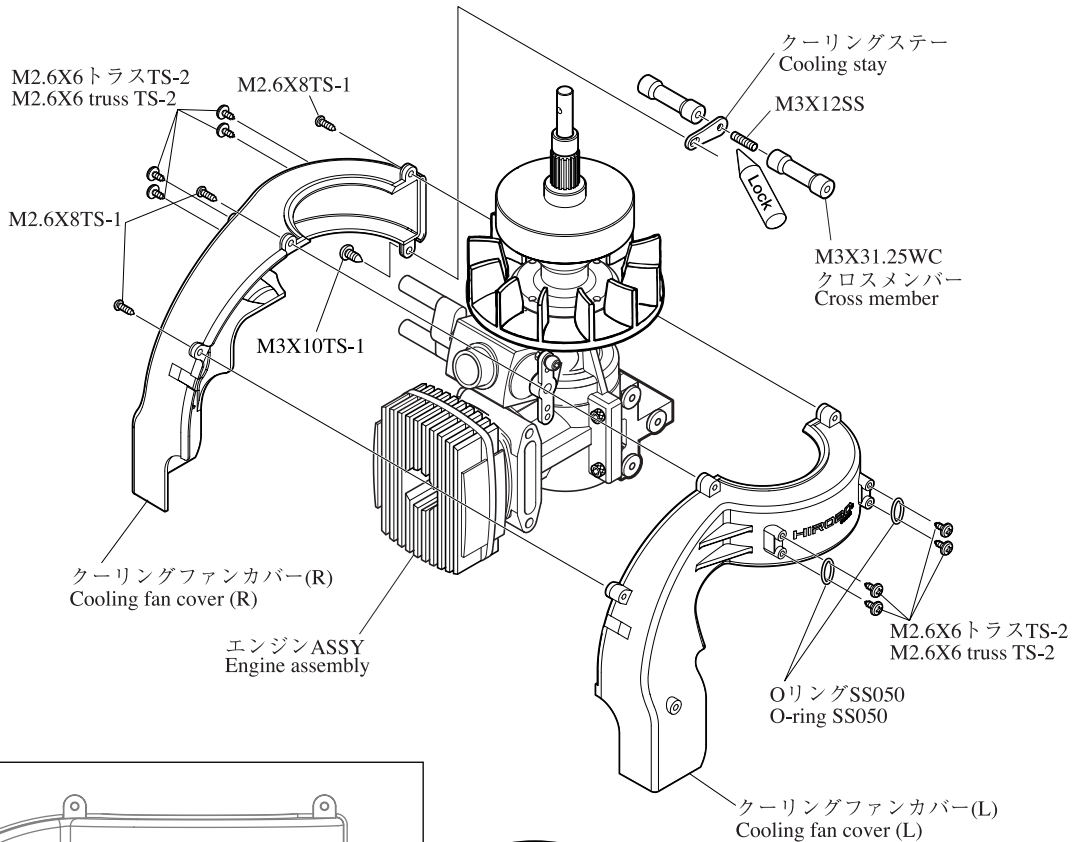

ポイント
Point

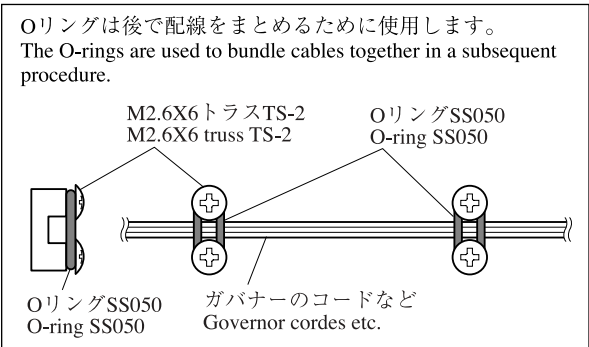

5

カウンターギヤ部の組立
Counter gear assembly

カウンターギヤAssy工場組立済
Counter gear assembly
(pre-assembled)

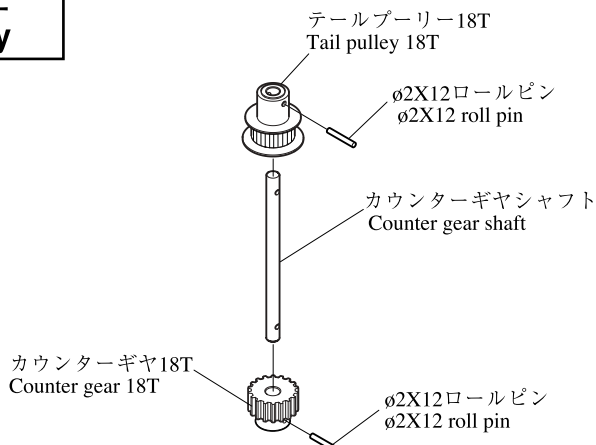
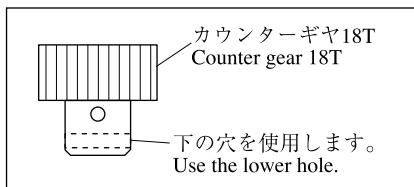

6-1

フレームの組立
Frame assembly

ここでは各ネジは仮組とします。
All screws are fastened temporarily.

	M3X8CS	22
	FW ø2.6Xø7.5X0.5T	22
	FW ø5Xø7X0.1T	2

ワンポイント
One point

フレームの面取り加工
Chamfering the frame

- ①外周の面を紙ヤスリで軽く面取りします。(図1)
 - ②組立時にサーボフレームが内側になる面を決めます。ベアリングホルダー、クロスメンバー、カウンターギヤの取付け位置を紙ヤスリで平面にします。(カーボンフレームは、カット、穴開け時に板面にバリなどが出ている為に面が図のようになっています。よって、上記の①②の加工が必要です。)
- ①Lightly chamfer the frame along the periphery with a paper file. (Fig. 1)
②Decide its inner surface when assembled. File the frame in positions where the bearing holders, cross members, and counter gears are to be attached. (The carbon frames are uneven as shown below due to burrs developed when cutting and boring, necessitating the above steps ① and ②.)

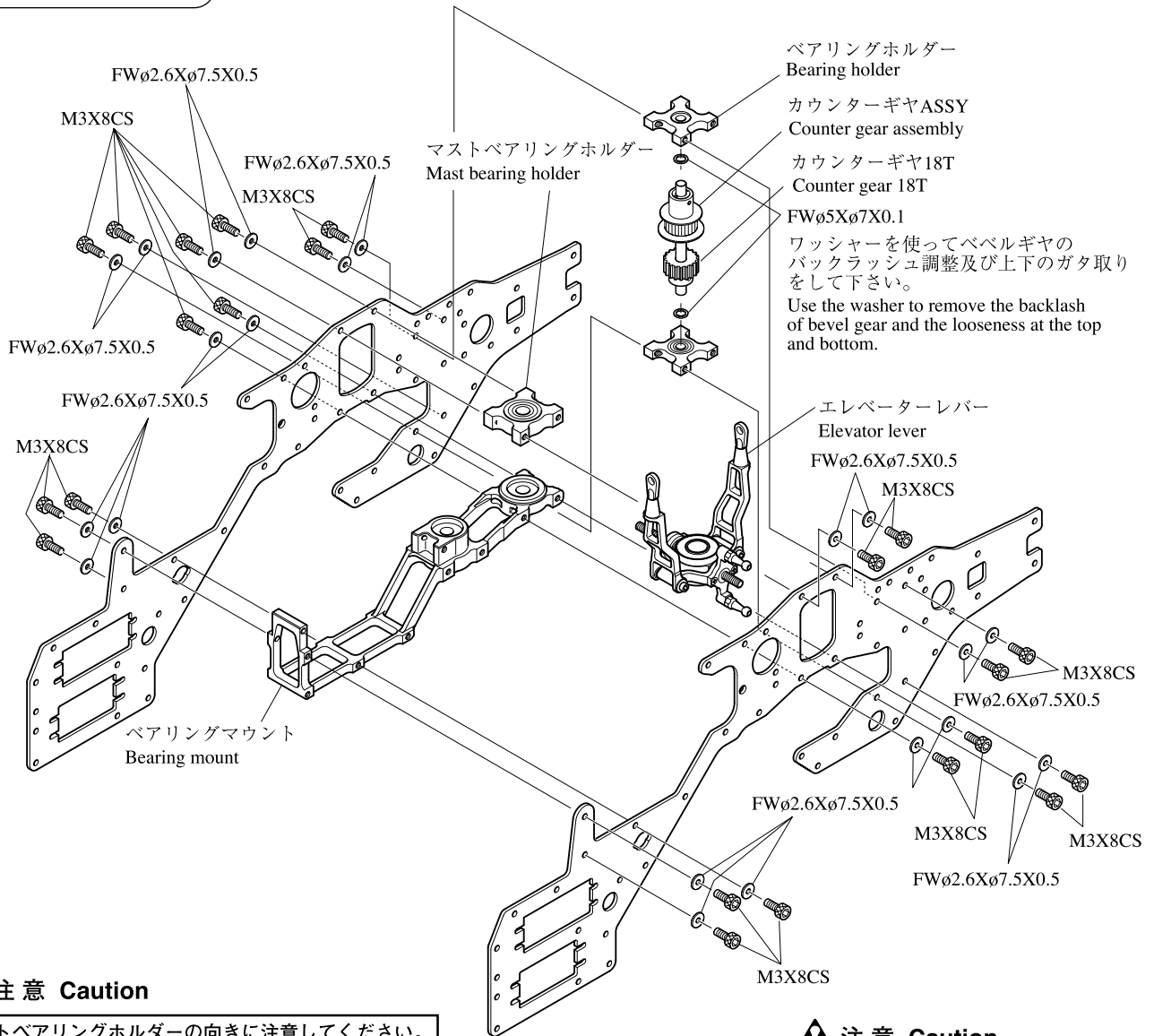
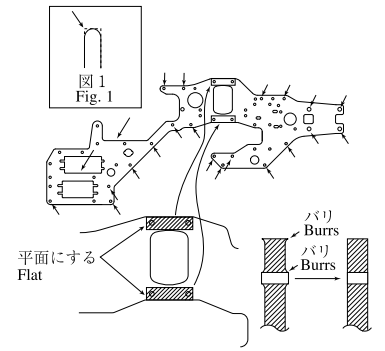

注意 Caution

マストベアリングホルダーの向きに注意してください。
Be careful with the direction of the mast bearing holder.

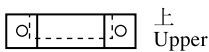

カウンターギヤASSYについて
数フライト後、バックラッシュ及びガタを確認してください。バックラッシュ及びガタが大きくなっている場合は、ワッシャーを追加して調整してください。
Re: Counter gear assembly Check the backlash and looseness after several flights. If significantly loose, add additional washers to adjust.

注意 Caution

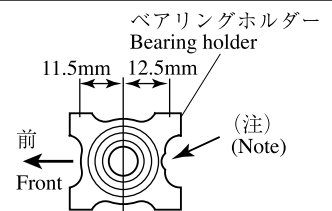

取付方向に注意してください。
Be careful of the mounting direction.

6-2

フレームの組立
Frame assembly

ここでは各ネジは仮組とします。
All screws are fastened temporarily.

燃料タンクに加圧しないエンジンの場合はメインフレームに防振ゴムφ5は必要ありません。
For engines that do not apply pressure on the fuel tank, rubber cushions φ5 are not required for the main frame.

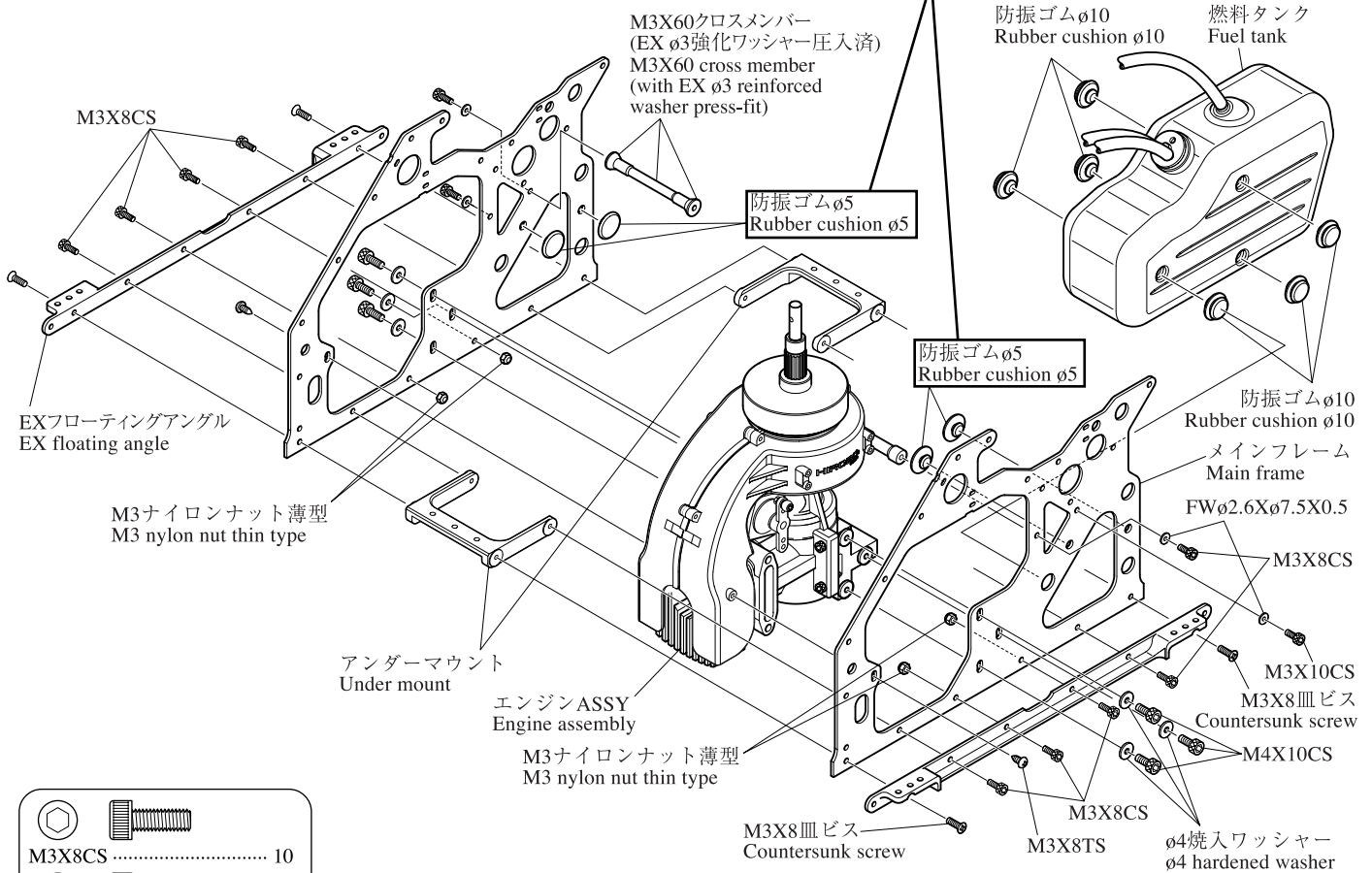

- | | | | |
|--|---|-------|----|
| | M3X8CS | | 10 |
| | M3X10CS | | 2 |
| | M4X10CS | | 6 |
| | M3X8TS | | 2 |
| | M3X8皿ビス
M3X8 countersunk screw | | 4 |
| | M3ナイロンナット薄型
M3 nylon nut thin type | | 4 |
| | φ4焼入ワッシャー
φ4 hardened washer | | 6 |
| | FW φ2.6Xφ7.5X0.5T | | 4 |
| | M3X60クロスメンバー
(EX φ3強化ワッシャー圧入済)
M3X60 cross member
(with EX φ3 reinforced washer press-fit) | | 1 |

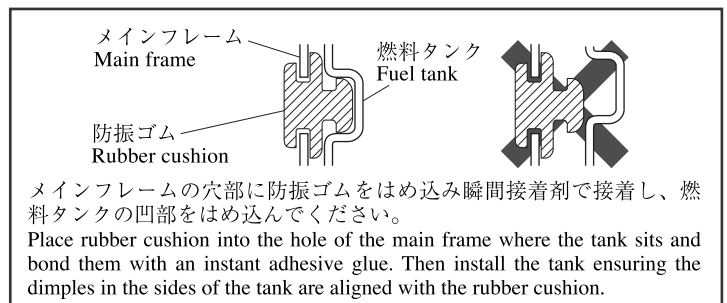
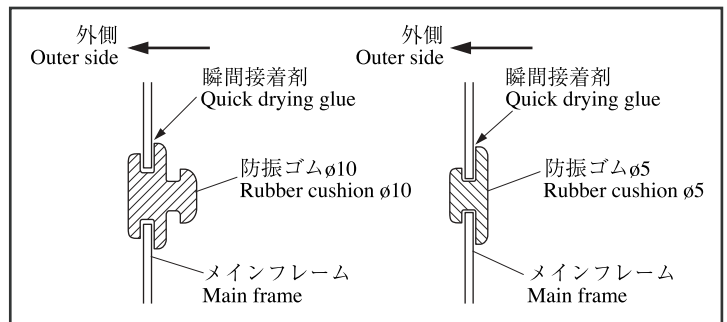





ワンポイント
One point

燃料タンクにチューブをあらかじめ差しておきましょう。組んだ後では差しにくくなります。
Prepare the fuel tank with the tubes inserted. After assembly, tube insertion becomes difficult.

6-3

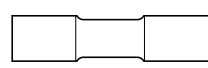
フレームの組立
Frame assembly

-  M3X28CS 20
-  M3X8CS 6
-  カラー 3X8X17 20
Collar 3X8X17
-  M3X26クロスメンバー 8
M3X26 cross member
-  M4X4SS 1
-  FW ø2.6Xø7.5X0.5T 26

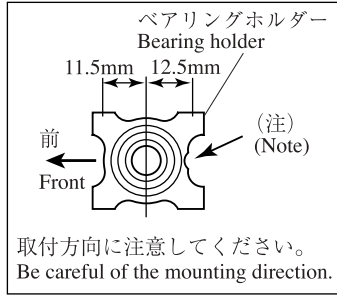

注意 Caution

M4X4SSをポンチマークに合わせ、しっかりと締め付けてください。
Ensure the M4X4SS is fully seated in dimple at top of clutch shaft and not tightened down on the rounded portion of the clutch shaft.

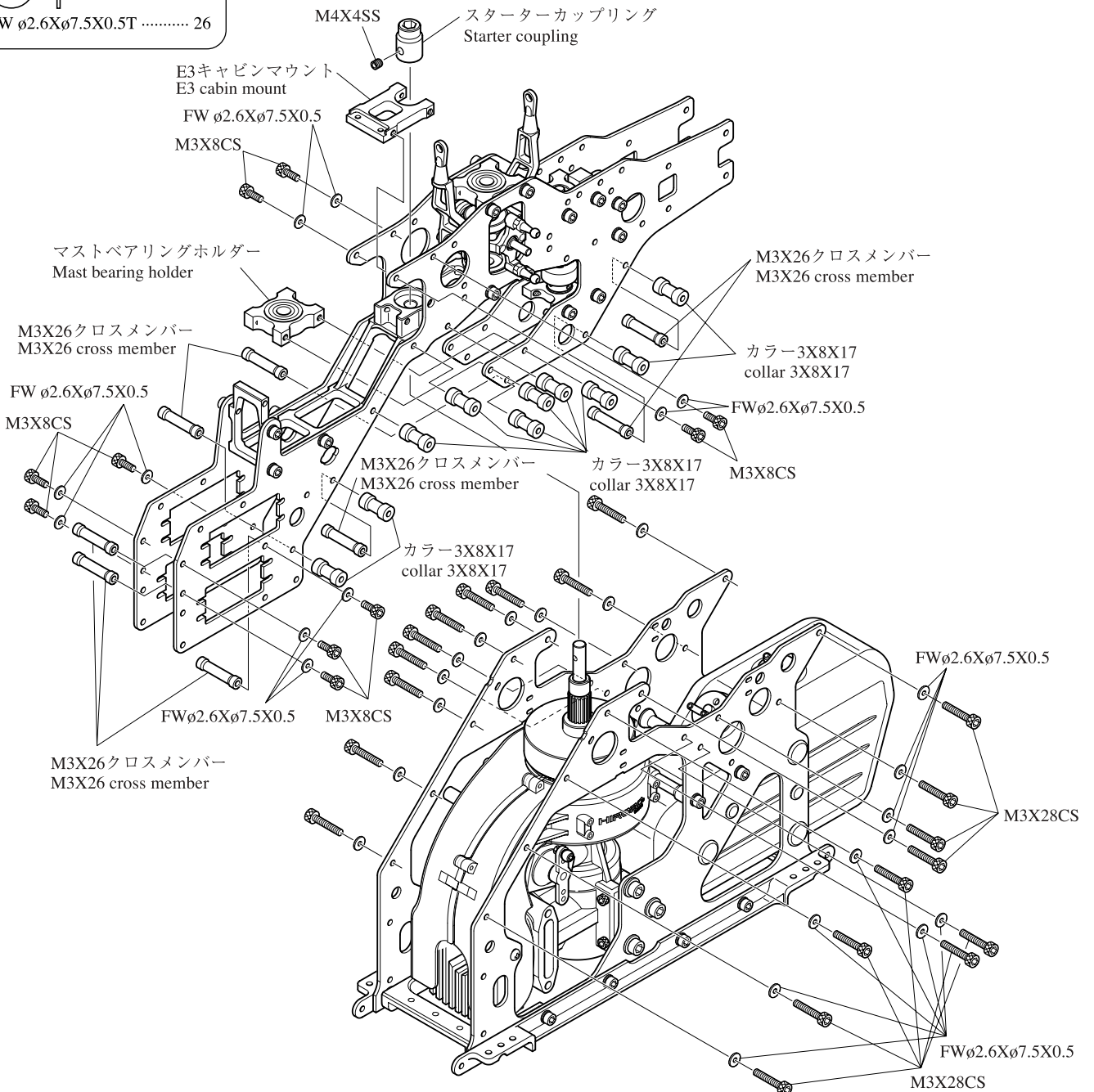
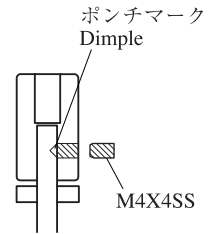

**ポイント
Point**

メインフレームを定盤の上に置いて、水平、垂直を出します。13でメインマストを使い、3つのベアリングにスムーズに通ることを確認しながら各ネジを締めます。

Place the main frame on the surface plate and adjust its horizontal and vertical position.

In procedure 13, while making sure that the main mast fits into the three bearings smoothly, screw all of the necessary bolts.

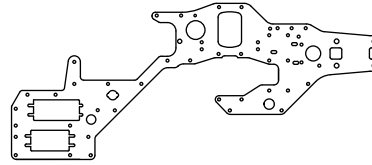
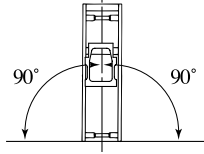
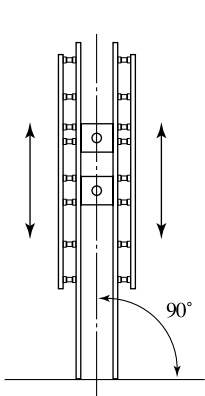

R・L合わせて平面になること
The R and L sides must be matched in a plane.

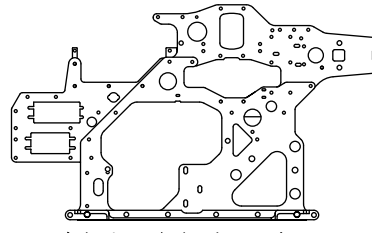
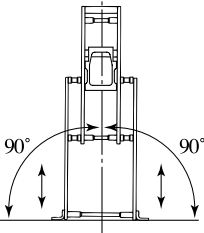

R・L合わせて平面になること
The R and L sides must be matched in a plane.

注意 Caution

矢印方向のずれに十分注意して下さい。
Use enough care not to allow any drift in the arrow direction.

**ポイント
Point**

メインマスト
Main mast
ベアリング
ホルダー
Bearing holder

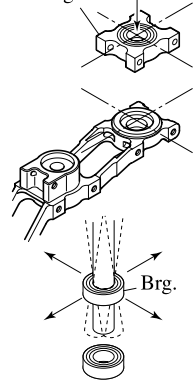

完全にネジ締めする前に、調整が必要です。左図の様にメインマストをBrgホルダーに組み込んでBrgホルダーのBrg位置がマストに対し、同軸上にある位置に調整をします。

Adjustments are required before tightening the screws completely. As shown at left, insert the main mast into the bearing holders and adjust them so that the bearings are on the same axis as the mast.

調整方法

マストを上側のBrgホルダーへ差し込み、下のベアリングマウントのBrg穴のセンターに入るかチェックします。センターに入らない場合は、メインマストを前後左右に軽く押して下側のBrgホルダーのBrgのセンターとのすき間を見ます。すき間が均等でない場合は、メインマストで前後左右に力を加えて、Brgホルダーを調整してください。メインマストがBrgホルダーのBrg上側と下側にスムーズに入らなくなったなら、M3X8CSを十分に締め付けてください。

Adjusting method:

Insert the mast in the upper holder and check that it fits the bearing center hole of the lower holder. If not, lightly push the mast in all directions to check its gap with the lower bearing center. If the gap is not uniform, apply pressure laterally or longitudinally until the mast enters the upper and lower bearings smoothly. Then firmly tighten M3X8CS.

**ポイント
Point**

クラッチベルの上下のガタを1mm以内にし、かつスムーズに回転するように、エンジンの上下位置を調整してください。

Adjust the upper and lower positions of the engine so that the clutch bell rotates smoothly with no looseness.

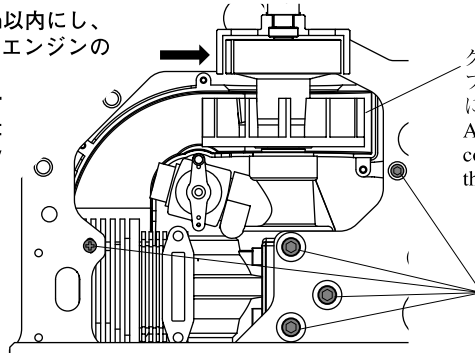

クーリングファンがクーリングファンカバーに接触しないように上下の位置を調整します。
Adjust the vertical position of the cooling fan so that it does not touch the cooling fan cover.

エンジンとクーリングファンカバーの位置を調整後、ネジを締めてください。
Adjust the position of the engine and the cooling fan cover, then tighten the screws.

7

レバーの組立
Lever assembly

	M2X6CS	7
	EX ø5ボール EX ø5 ball	7
	FW ø1.7	7

・下図に従ってI型レバー、エルロンレバーを組み立てます。

・ Following the diagrams below, assemble the two I-type levers and the Aileron lever.

■ I型レバー Assy (2個作ります。)
I-type lever assembly (2 sets)

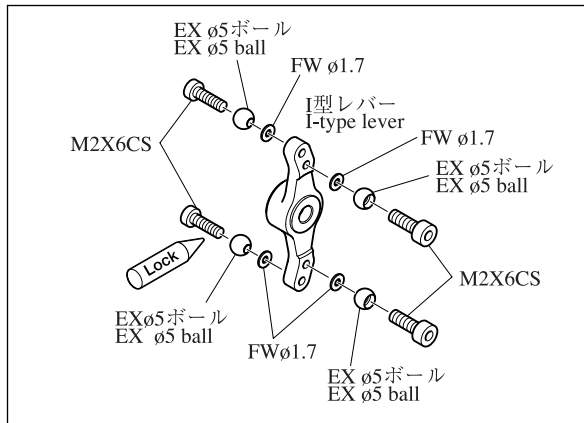

■ エルロンレバー Assy
Aileron lever assembly

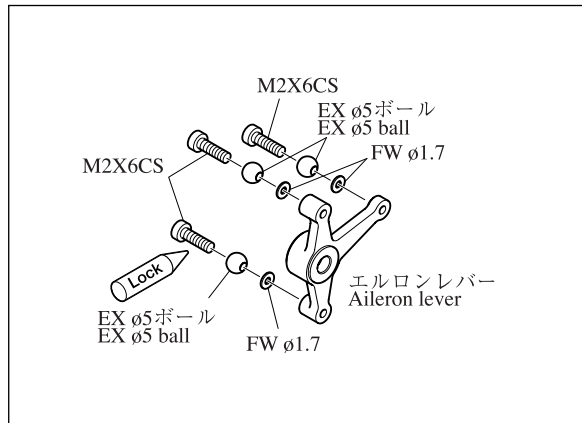

8

VSF (Variable servo frame)の組立
VSF (Variable servo frame) assembly

■ 取付方向注意

・サーボホルダーはR、F 2種類あります。

■ Assembly Caution

・ There are two different servo holders, one for the Front and one for the Rear.

	M3X8CS	12
	M3X26クロスメンバー M3X26 cross member	4

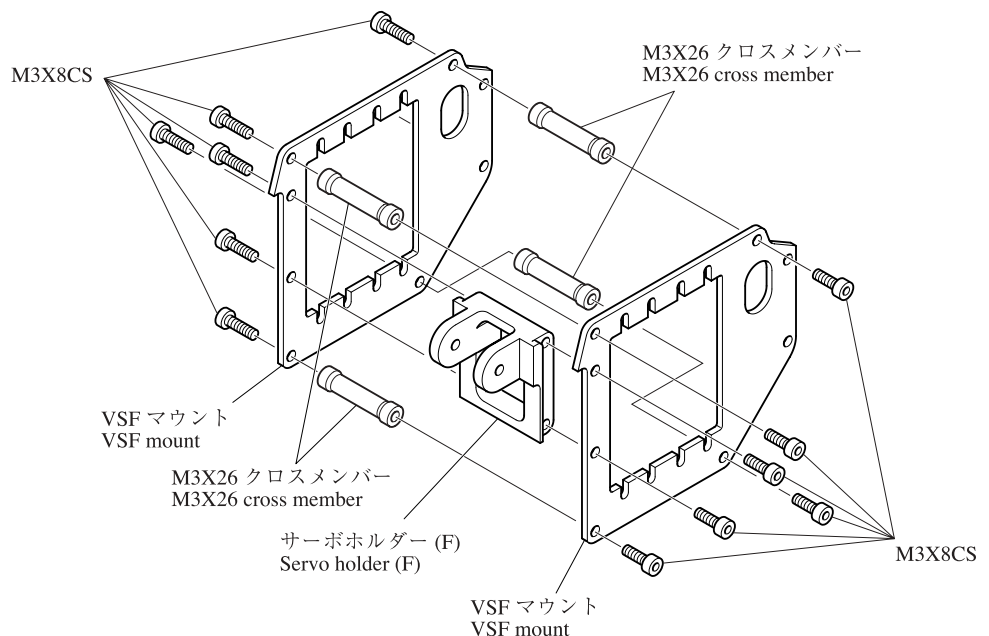

VPUS (Variable servo frame pitch up system)の取付 Attachment of the VPUS (Variable servo frame pitch up system)





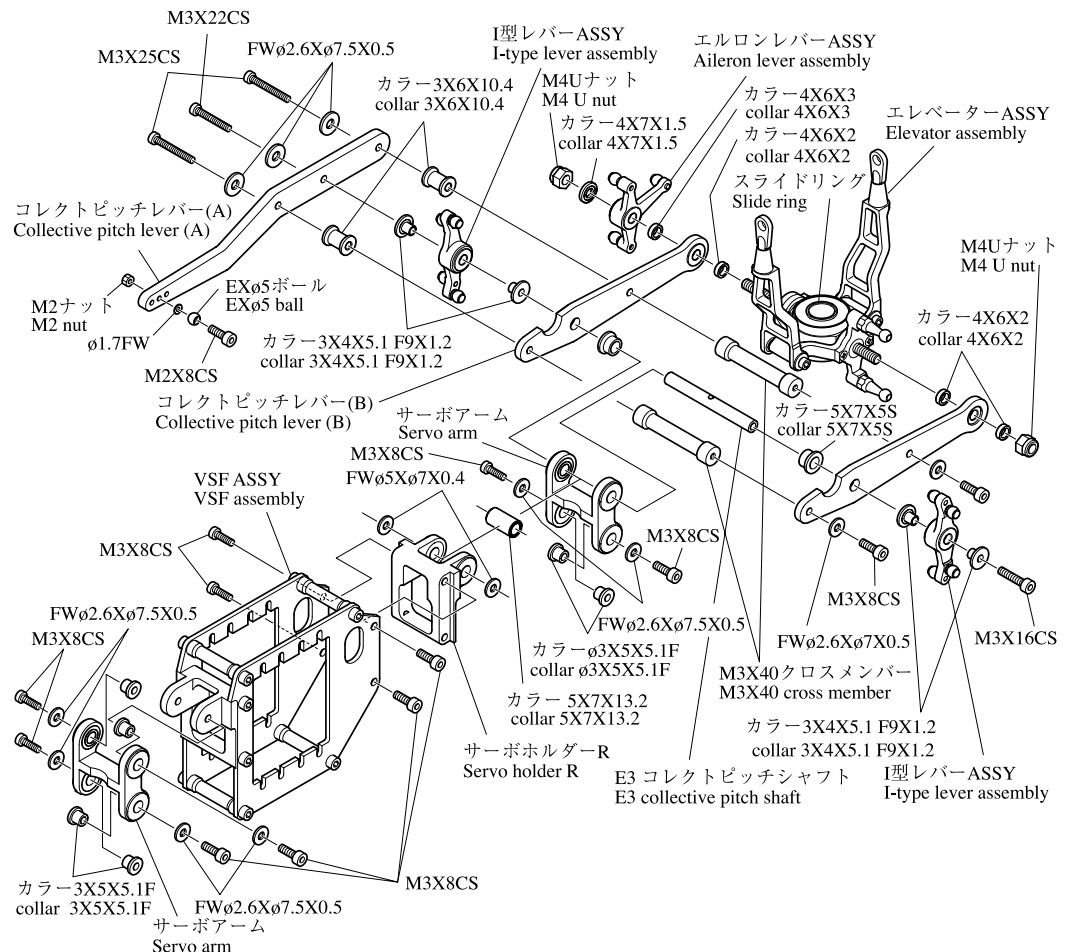
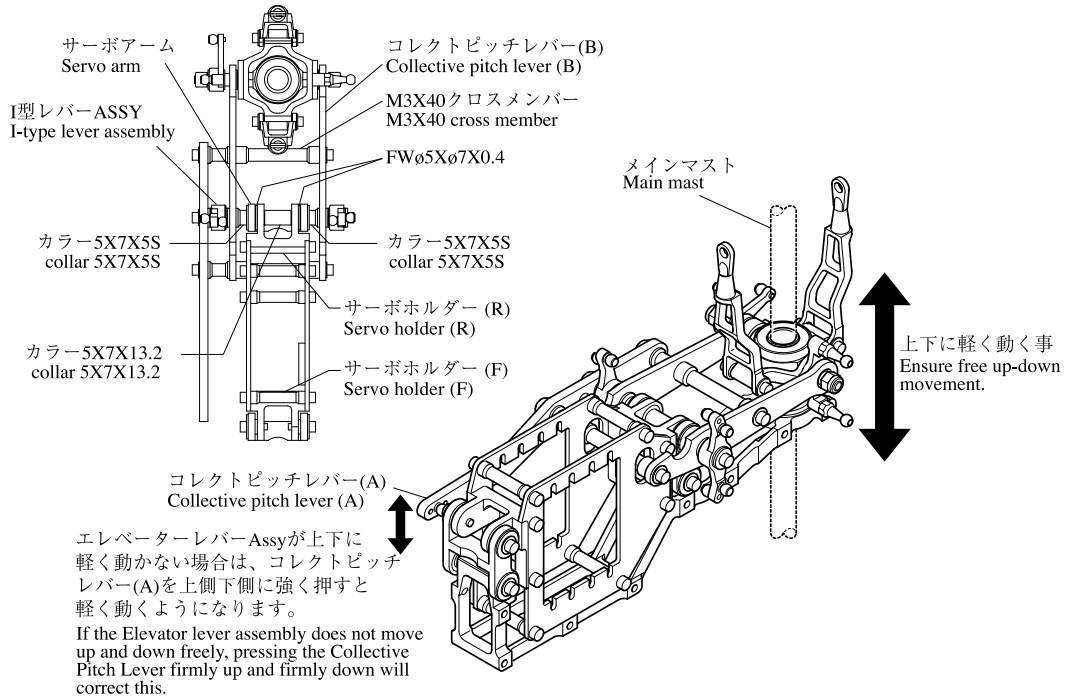

	M3X25CS	2
	M3X22CS	1
	M3X16CS	1
	M3X8CS	12
	M2X8CS	1
	M4 U ナット M4 U nut	2
	M2 ナット M2 nut	1
	カラー-3X6X10.4 Collar 3X6X10.4	2
	カラー-3X4X5.1F9X1.2 Collar 3X4X5.1F9X1.2	4
	カラー-5X7X5S Collar 5X7X5S	2
	カラー-4X6X2 Collar 4X6X2	3
	カラー-4X6X3 Collar 4X6X3	1
	カラー-4X7X1.5 Collar 4X7X1.5	1
	カラー-5X7X13.2 Collar 5X7X13.2	1
	カラー-3X5X5.1F Collar 3X5X5.1F	6
	FW ø5Xø7X0.4T	2
	FW ø2.6Xø7X0.5T	11
	FW ø1.7	1
	EX ø5 ボール EX ø5 ball	1

・下図に従って組み立てをします。
・メインマストを取り付け、エレベーター Assy のスライドリングが軽く上下するように組立をしてください。

・ Assemble, following the diagrams below,
・ Attach the main mast and assemble the slide ring, ensuring that it moves easily up and down.







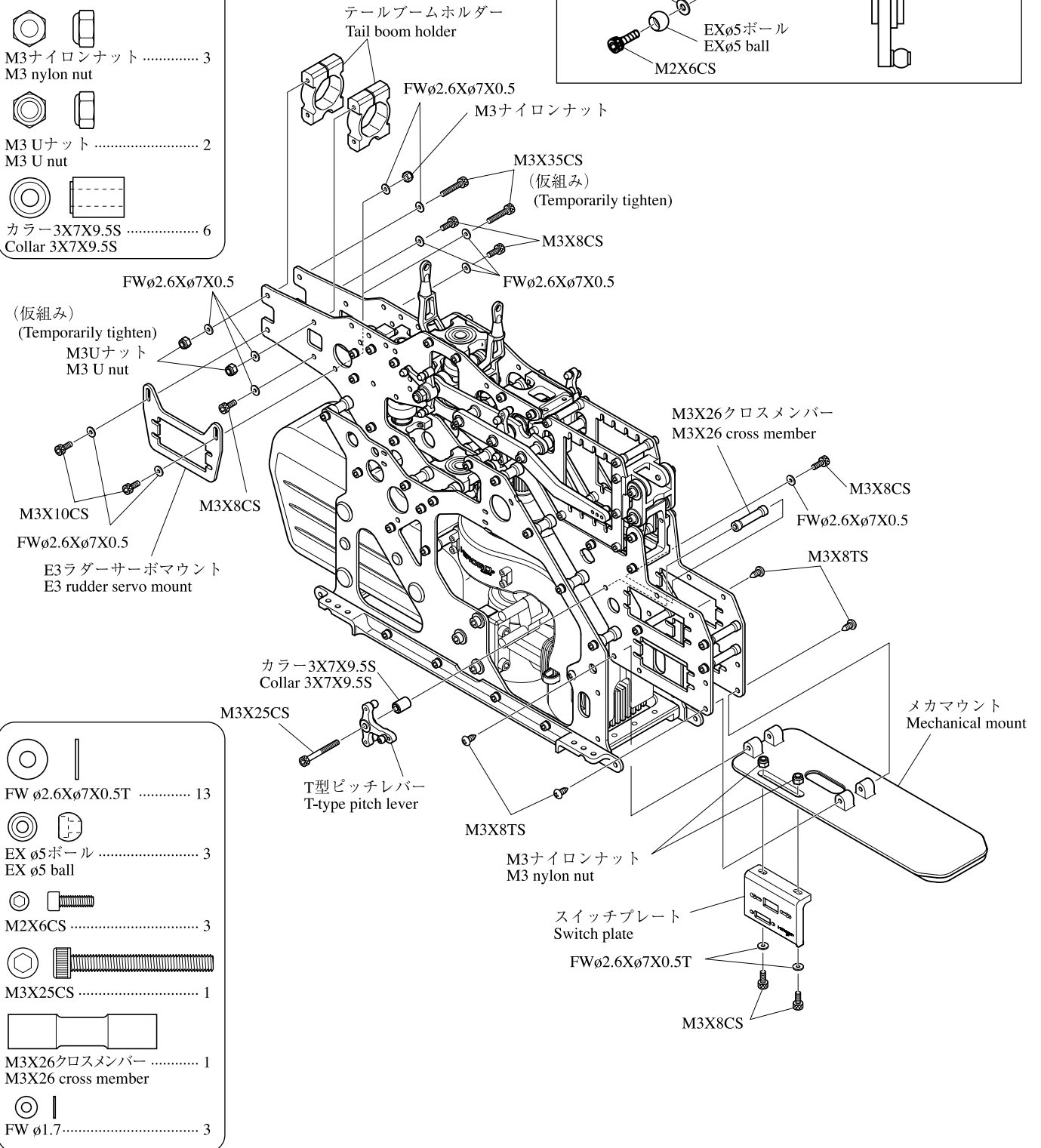
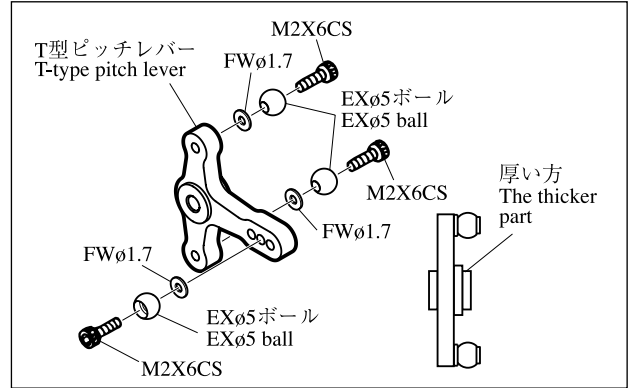

メカプレート/テールboomホルダー/サーボマウントの取付
Attachment of the mechanical plate, the tail boom holder and the servo mount

-  M3X35CS 2
-  M3X10CS 2
-  M3X8CS 2
-  M3X8TS 6
-  M3ナイロンナット 3
-  M3 Uナット 2
-  カラー3X7X9.5S 6

■T型レバーの組立
T-type lever assembly



-  FW ø2.6Xø7X0.5T 13
-  EX ø5ボール 3
-  M2X6CS 3
-  M3X25CS 1
-  M3X26クロスメンバー 1
-  FW ø1.7 3

11

ランディングギヤの組立 Landing gear assembly

	M3X10CS	4
	M2.6X10CS	4
	M2.6ナイロンナット M2.6 nylon nut	4
	M3 Uナット M3 U nut	4
	FW ø3Xø9X1	4

アドバイス Advice

M2.6X10CSは締めすぎに注意してください。ネジの出面がナットと面一になるくらいで十分です。
また、スキッドフットとスキッドパイプの間に必ず瞬間接着剤を流してください。
Be careful not to screw M2.6X10CS too tightly. When top of the nut line up with surface of the nut, it is enough. Always apply quick drying glue between skid foot and skid pipe.
スキッドフットは長期間使用するとスキッドパイプの締め付けが弱くなる場合があります。その場合は図のようにø2.4ドリルで穴を空けてネジ止めしてください。
After using skid foot for a long time, skid pipe may become loose. In that case, drill ø2.4 hole and tighten using screws.

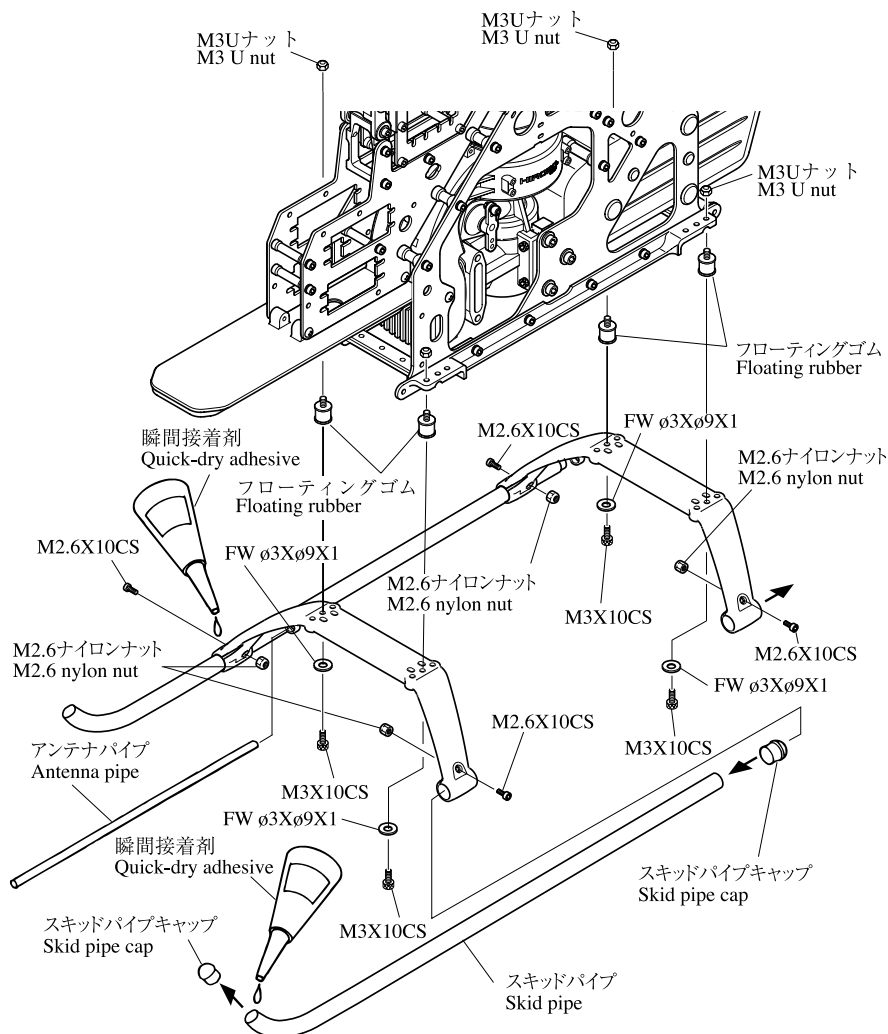
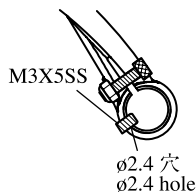

12

スワッシュプレートの組立 Swash plate assembly

○ スワッシュプレート本体に図の様にピボットボルト及びEX ø5ボール台付を取付けます。

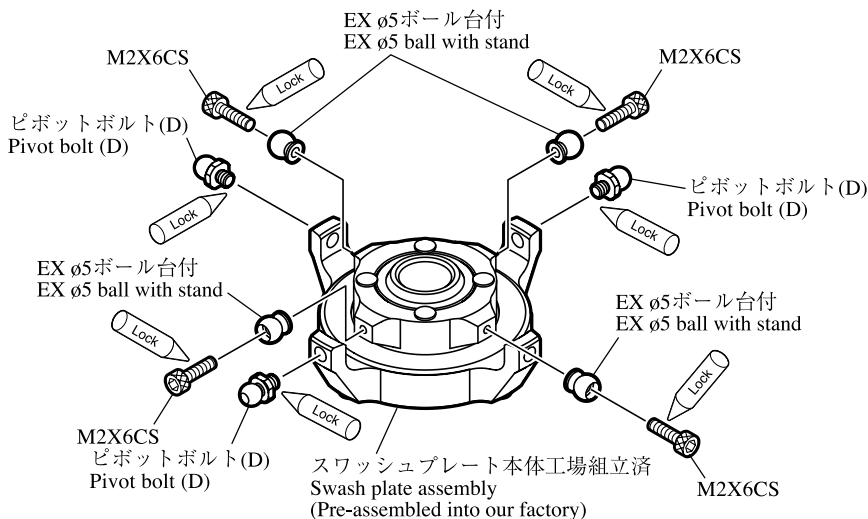

○ Attach pivot bolts and EX ø5 ball with stands to the swash plate assembly as shown in the diagram below.

	ピボットボルト (D) Pivot bolt (D)	3
	M2X6CS	4
	EX ø5ボール台付 EX ø5 ball with stand	4



13

メインマストの組立
Main mast assembly

-  M3.5X10CS 2
-  M2.6X6CS 1
-  カラー3.5X5X5.1 2

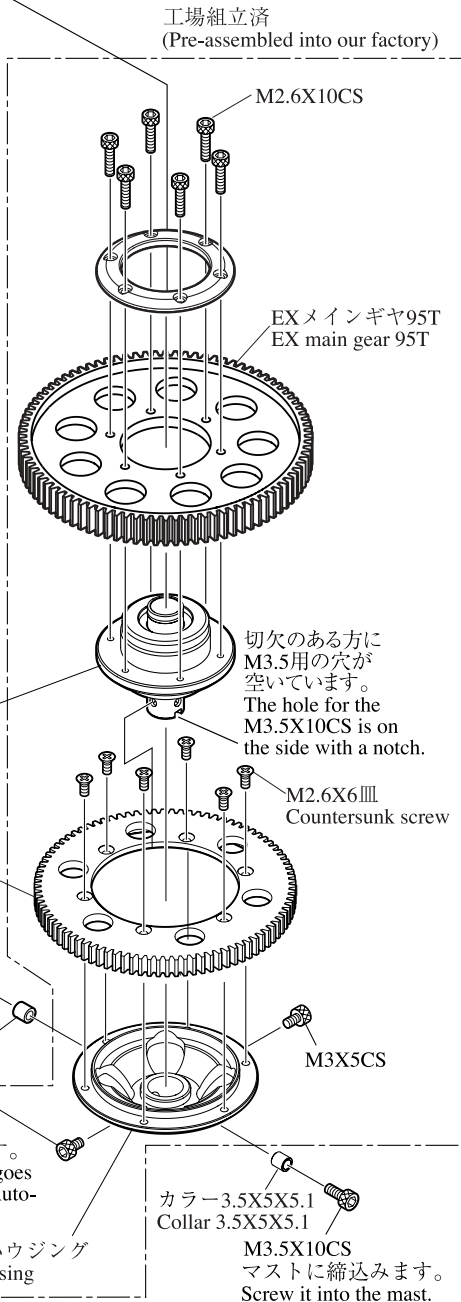
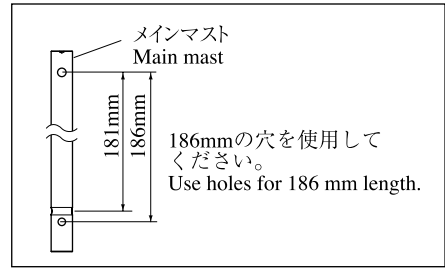
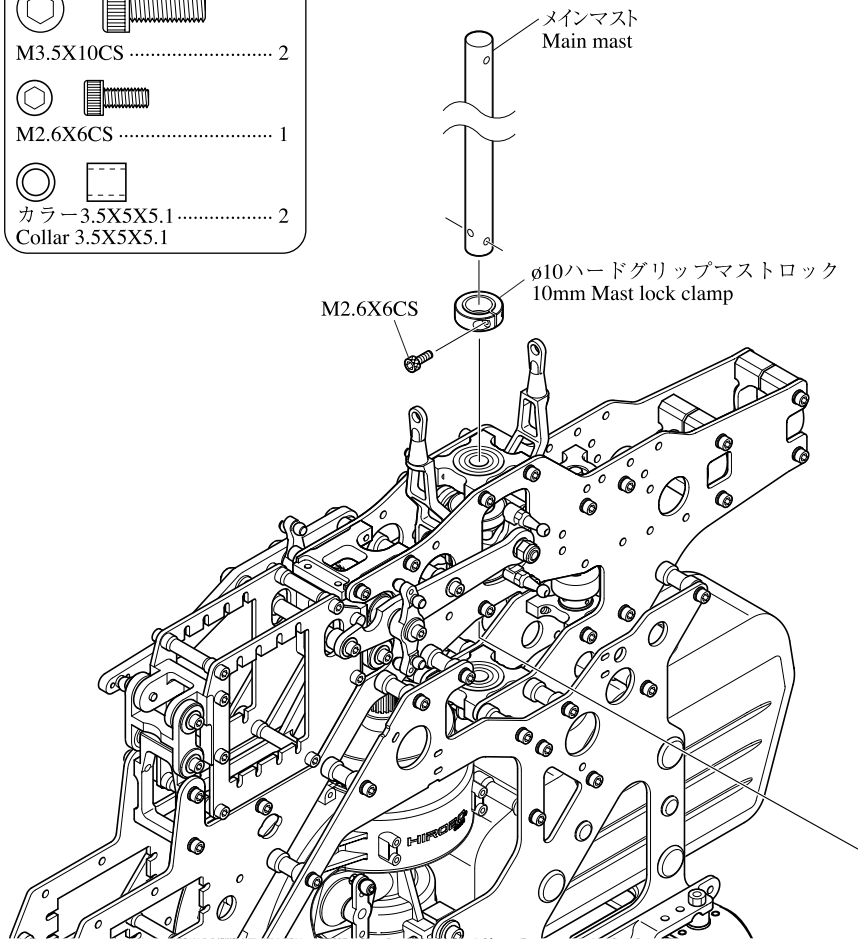

注意 Caution

メインマストをいっぱい引っぱり上げ、マストロックを通しM2.6X6CSを締付けます。
Pull the main mast up through the mast lock and fasten with M2.6X6CS.

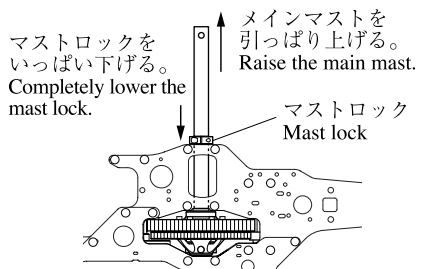

注：マストが上下にあそびがない事。
Note: Make sure mast assembly has no end play.

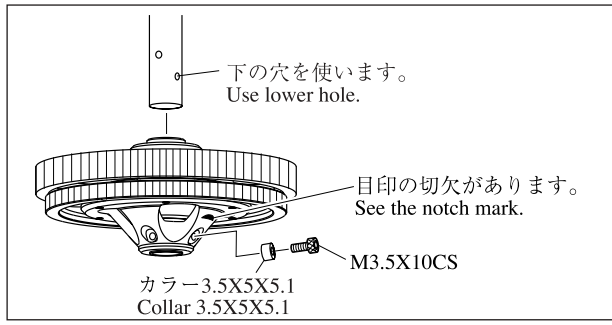

14

ウォッシュアウトASSYの組立 Assembling the washout assembly

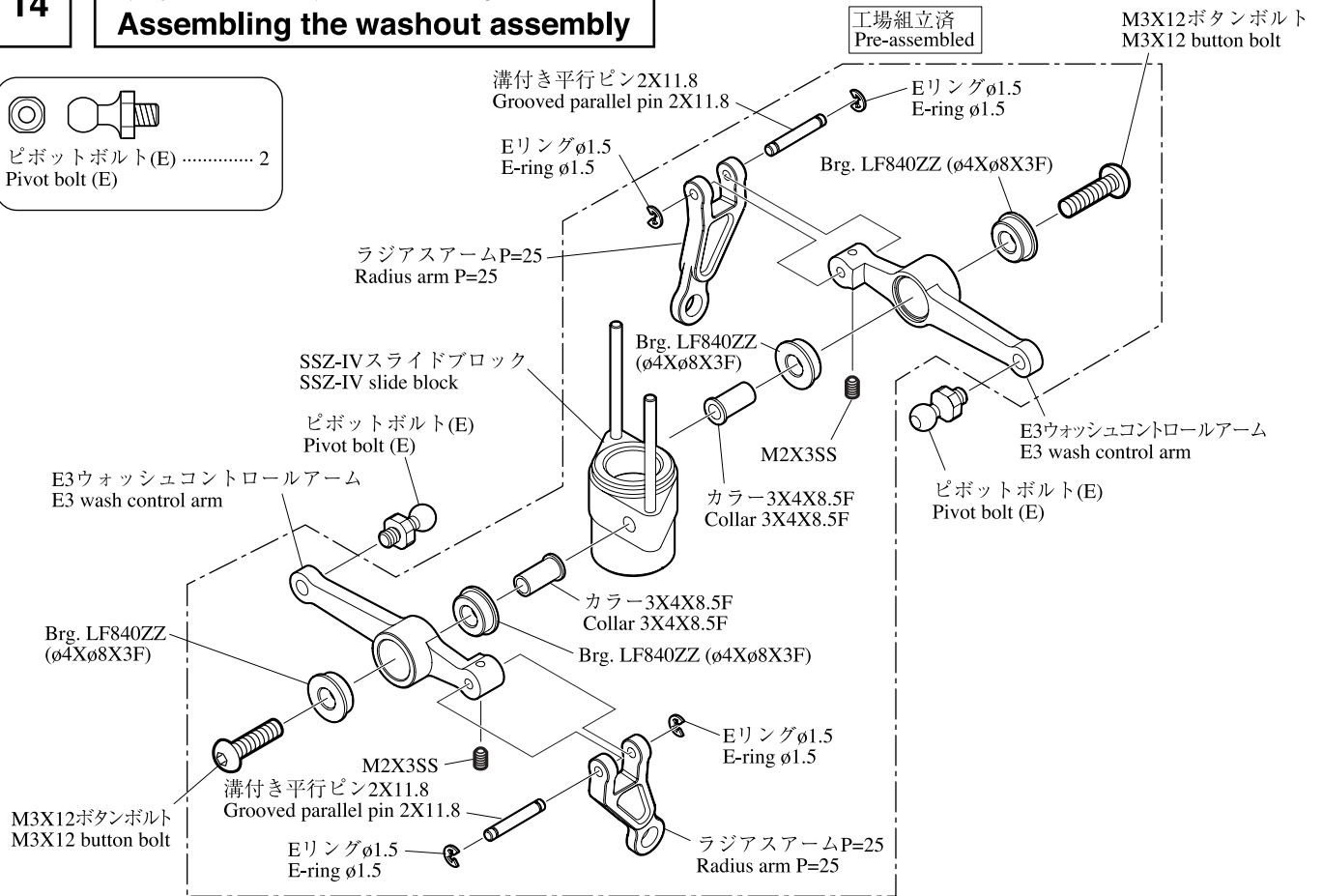
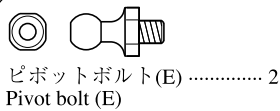

15

ヨーク部の組立 Yoke assembly

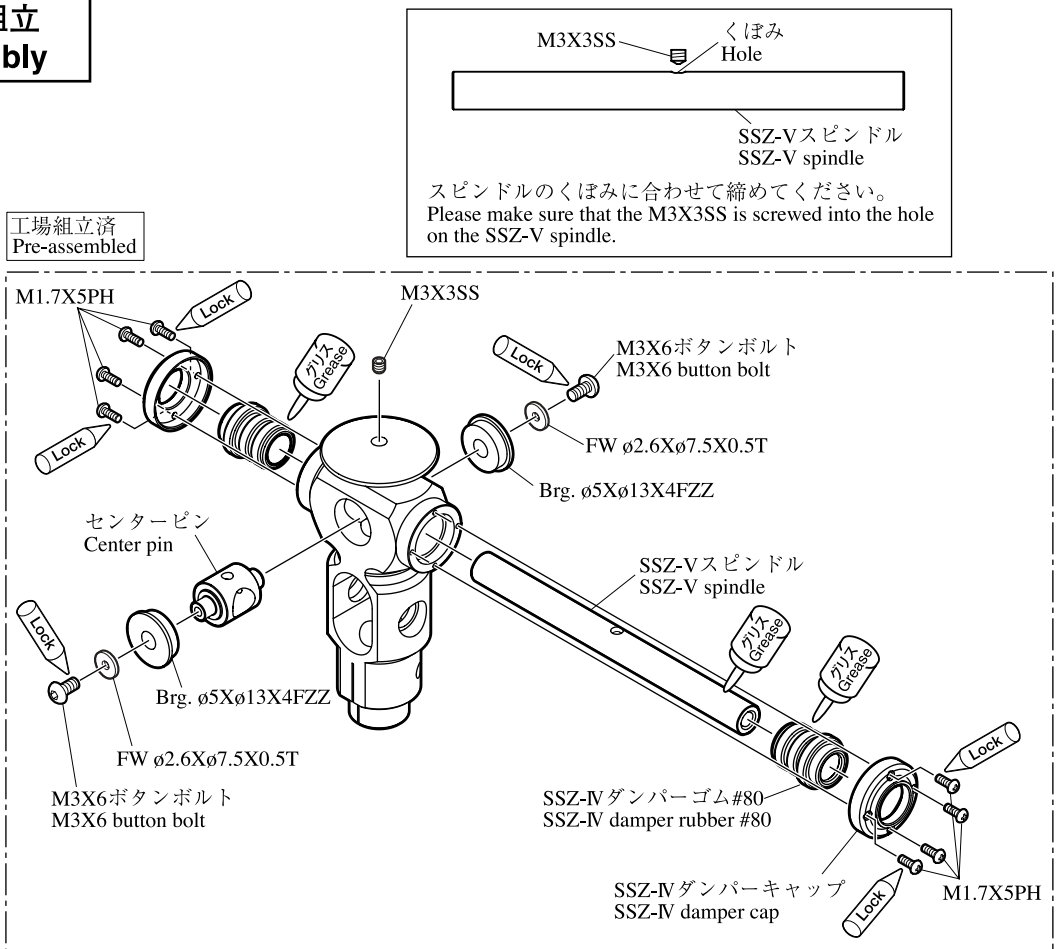
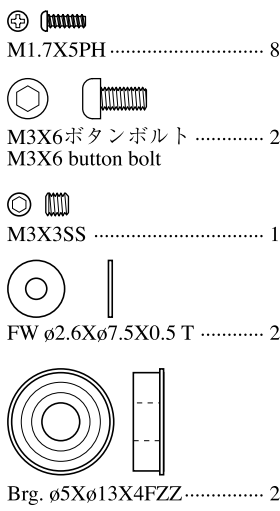

ヨーク/ブレードホルダー部の組立
Yoke and blade holder assembly

警告 Warning

スピンドルのネジり部に必ずネジロック剤(高強度タイプ)を塗布し、ボタンボルトM5X10を40~45kg·f/cmの締め付けトルクでしっかりと締め付けてください。
ネジロック剤を塗布しなかったり、ボルトがしっかりと締めつけられていなかった場合、ボルトの脱落や疲労による破損により、ブレードホルダーが脱落、飛散するおそれがあります。
Apply hard type thread locking agent to the threaded part of the spindle, and screw the button bolt M5X10 tightly at 40 to 45 kg·f/cm tightening torque.
The fail to apply the thread locking agent or to tightly screw the button bolt M5X10 may cause the button bolt to fall off or accelerate its fatigue damage, which can result in the blade holder falling off or flying out from the unit.

警告 Warning

飛行前にはM5X10ボタンボルトが緩んでいないかを点検してください。
また、M5X10ボタンボルトは定期的に変換してください。
緩んだボルトは疲労亀裂の起こりやすい状態となり、破損の原因となります。
Before flying the unit, please check that the button bolt M5X10 is securely tightened.
Also, please note that the button bolt M5X10 has to be replaced with a new one at regular intervals.
When the button bolt is not properly tightened, it is prone to fatigue crack and can cause further damage.

アドバイス Advice

ブレードホルダーとヨークの間にスキ間がある場合のみ、使用してください。
入れすぎると、ブレードホルダーが動きにくくなります。必ずブレードホルダーはスラスト方向に0.1mm程度のあそびを残しておいてください。
These shims are only for use if there is excessive side to side play of the blade grips after this assembly step is completed.
It is normal to allow 0.1 mm of play. Using too many shims will cause the blade grips to not to rotate smoothly.

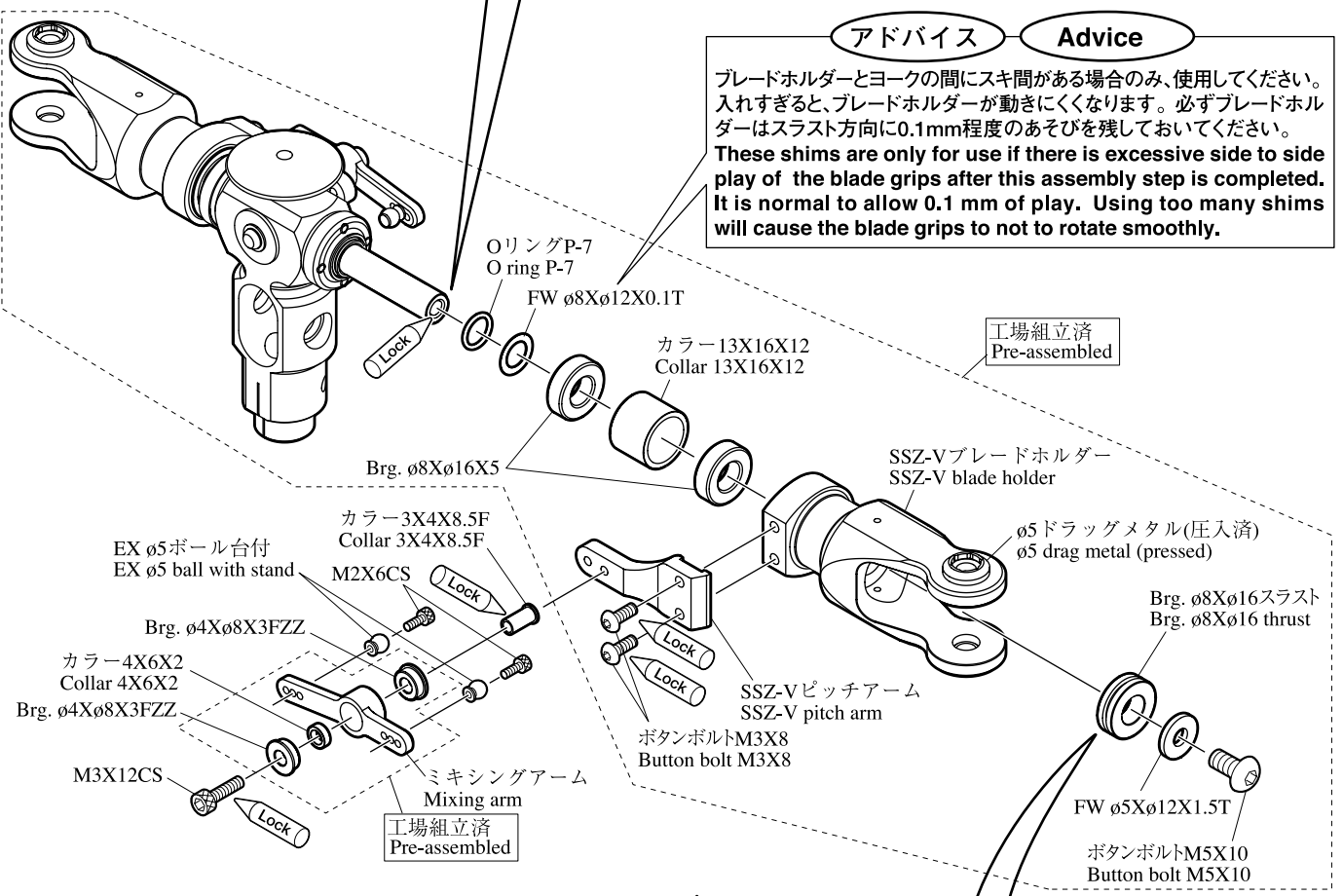

- M3X12CS 2
- M2X6CS 4
- カラー-3X4X8.5F 2
- EX ø5ボール台付 4

注意 Caution

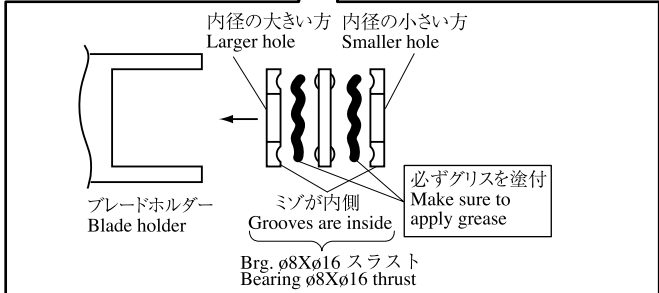



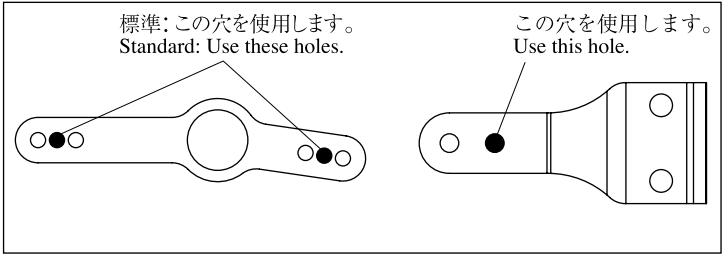



ポイント Point

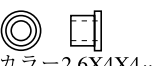

17

シーソー部の組立
Seesaw assembly

-  M2.6X8CS 2
-  FW ø2.6Xø5X0.5T 2
-  Brg. ø4Xø9X4ZZ (圧入済) 2
(Pressed)
-  Brg. ø4Xø8X3FZZ (圧入済) 2
(Pressed)
-  カラー 2.6X4X4 2
Collar 2.6X4X4
-  ピボットボルト 5X12.5XM3 2
Pivot bolt 5X12.5XM3

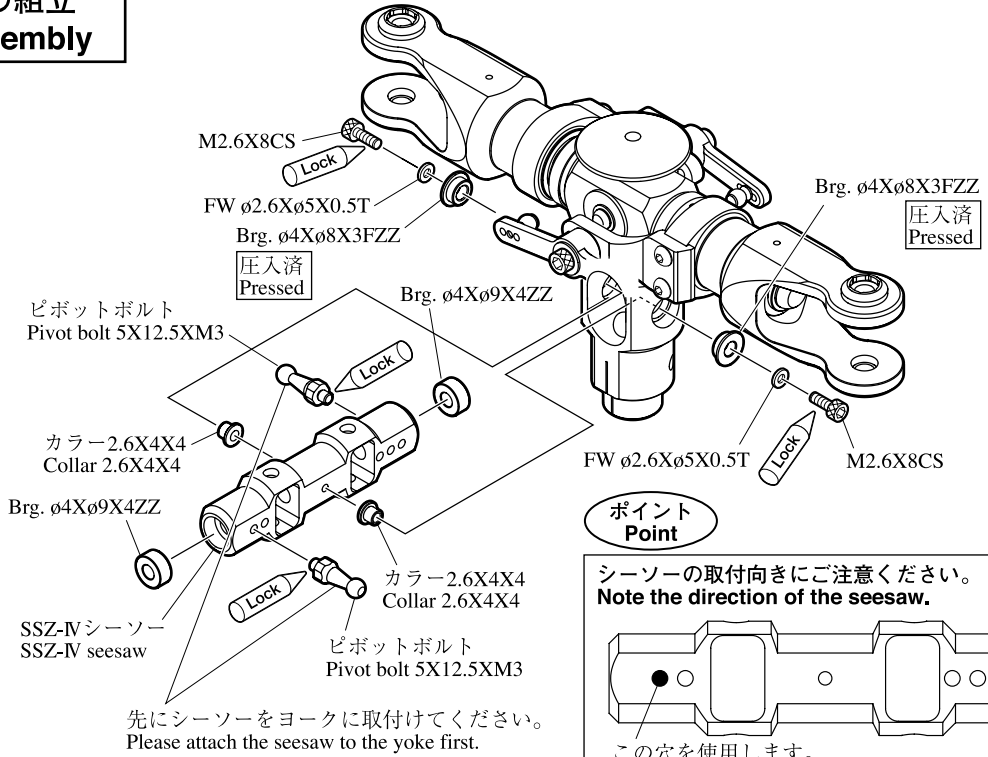



ポイント Point
シーソーの取付向きにご注意ください。
Note the direction of the seesaw.

この穴を使用します。
Use this hole.

18

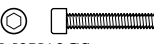
スタビコントロールアーム部の組立
Stabilizer control arm assembly

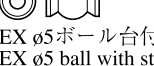
-  M2X12CS 2
-  M3X3SS 4
-  EX ø5ボール台付2 2
EX ø5 ball with stand 2
-  M2ロッドエンド 4
M2 rod end

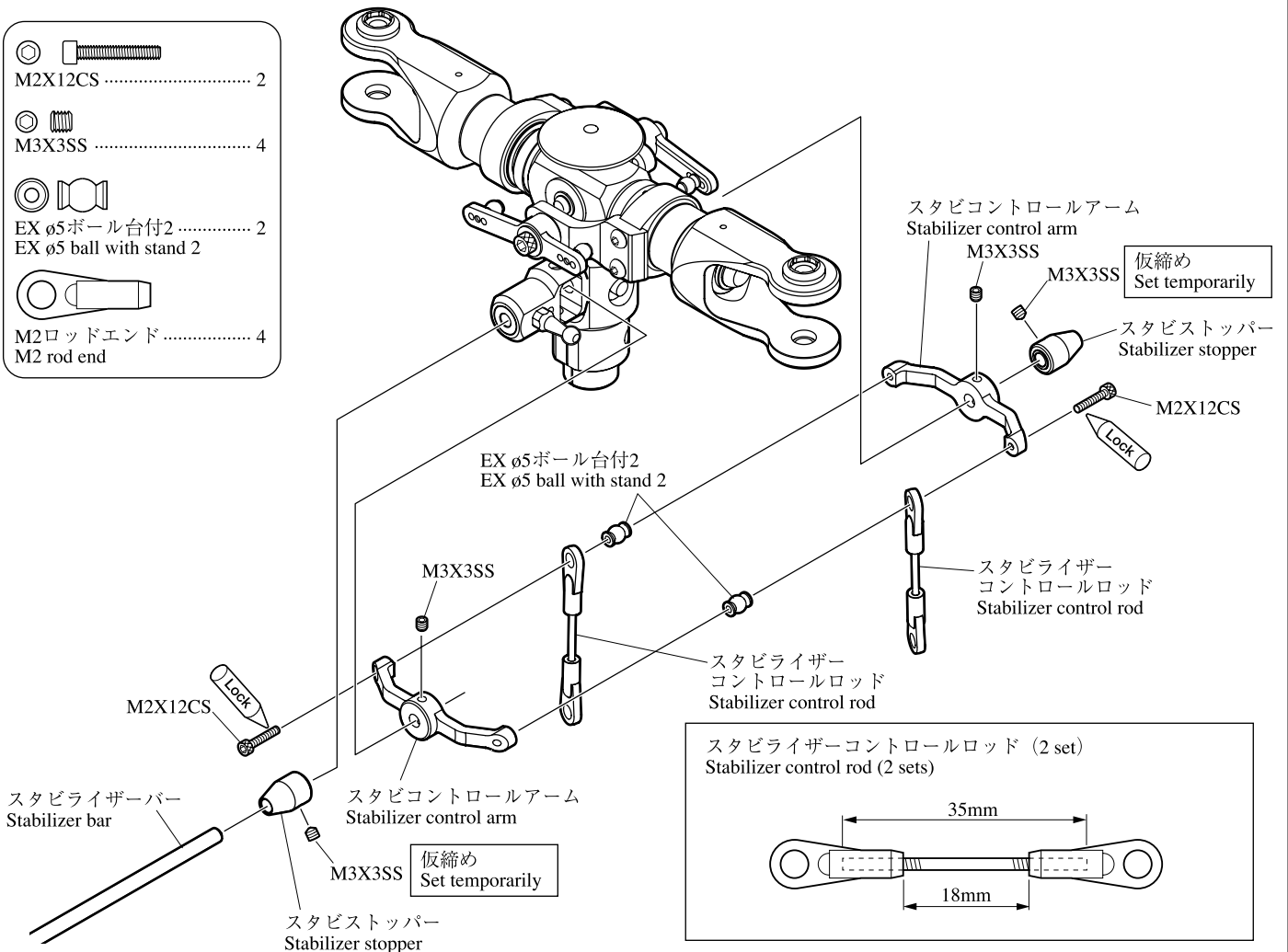

19

スタビブレード部の組立 Stabilizer blade assembly

好みに応じて選択してください。
標準ではL20を使用します。
Choose from the three kinds below.
Use L20 for the standard stabilizer blade.

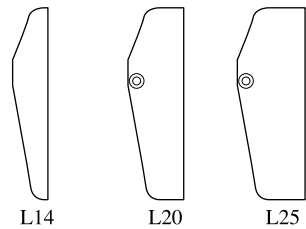

- シンヘッドスクリュー-M2.6X8... 4
Thin head screw M2.6X8
- M2.6ナット 4
M2.6 nut
- M3X3SS 4

シンヘッドスクリュー-M2.6X8
Thin head screw M2.6X8

スタビライザーキャップL20
Stabilizer cap L20

M2.6ナット
M2.6 nut

シンヘッドスクリュー-M2.6X8
Thin head screw M2.6X8

スタビライザーキャップL25
Stabilizer cap L25

M2.6ナット
M2.6 nut

M3X3SS

スタビブレード
Stabilizer blade

注意 Caution

スタビストッパーの方向にご注意ください。
Note the direction of the stabilizer stopper.

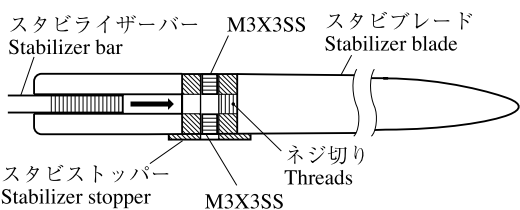

アドバイス Advice

ウエイトは取外しが可能です。
飛行内容によってお好みの設定をしてください。
フライト後はφ3ウエイトが抜けにくくなる場合があります。
無理に抜こうとするとちぎれてバランスがとれなくなる恐れがありますので、フライト後はφ4ウエイトで調整してください。
The paddle weights are removable. Feel free to adjust the weights to suit your flying style. Note that the 3mm lead weight may be more difficult to remove after initial flights and may separate inside the paddle when attempted to remove. Please make adjustments to the 4mm brass weight after first flight.

両方のスタビライザーブレードをスタビライザーバーに最後までねじ込みます。(強く締めまなないでください。)
A=Bの距離が同じになるように位置を調整します。
M3X3SSは最後に締め込みます。
Thread each paddle onto the stabilizer bar until it stops. Align paddles parallel to each other, but do not overtighten. Measure distances A & B and make the same. For the 490mm stabilizer bar, start with A & B at 121mm each side. Secure 3mm paddle set screws during final set up.

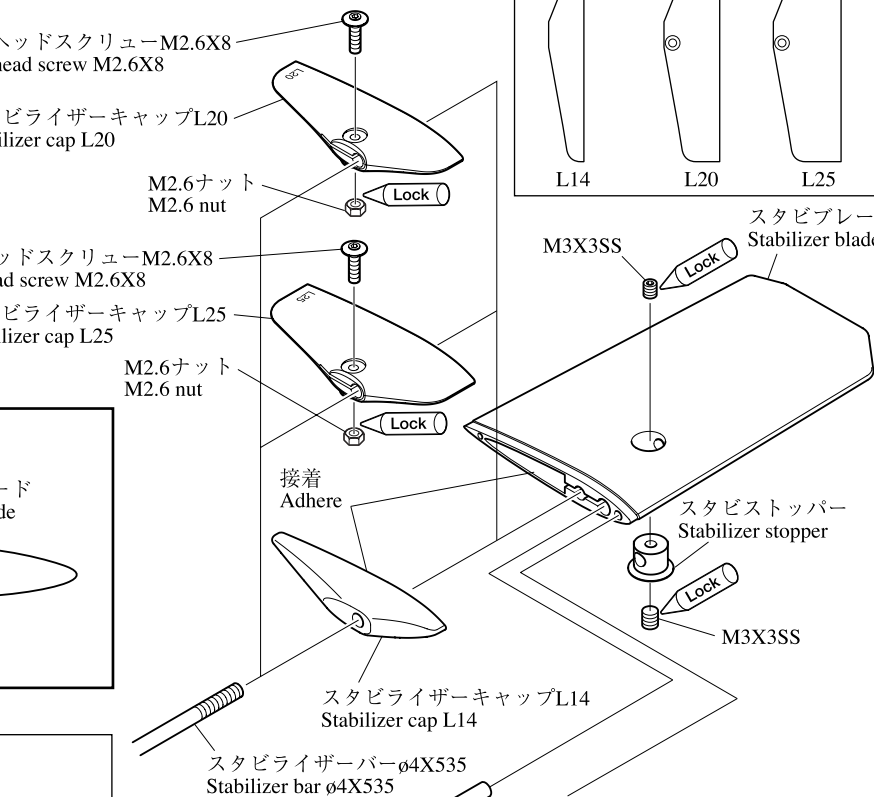

接着 Adhere

スタビライザーキャップL14
Stabilizer cap L14

スタビライザーバーφ4X535
Stabilizer bar φ4X535

φ3ウエイト(組立済)
φ3 weight (pre-assembled)

φ4ウエイト(組立済)
φ4 weight (pre-assembled)

B

A=B=177~178

注意 Caution

スタビライザーブレードのバランスを取り、軽い方にテープなどを巻いて調整してください。
If needed, balance paddles using a sticker or adhesive tape. Add to the lighter paddle only.

注意 Caution



○ スタビライザーブレードとスタビライザーコントロールアームは平行であること。
The stabilizer blade and control arms must be parallel.

ローターヘッド部/ウォッシュアウト部/スワッシュプレート部の取付 Rotor head, washout, and swashplate installation



図-1 ピッチハイの時
Fig. 1 At full positive pitch



図-2
Fig. 2

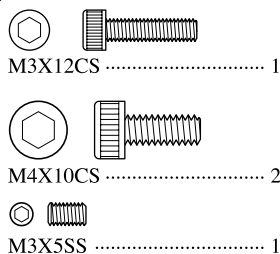

ピッチがフルハイの時にエレベーターもしくはエルロンをいっぱい切ってもスワッシュアッププレートと、ウォッシュアウトコントロールアームのM2ロッドエンドに干渉が生じないようにアジャストロッドの長さを調整してください。(図-1)

以上の調整の後、機体を真上から見て、図-2の位置関係になるように、ラジウスブロックを固定してください。

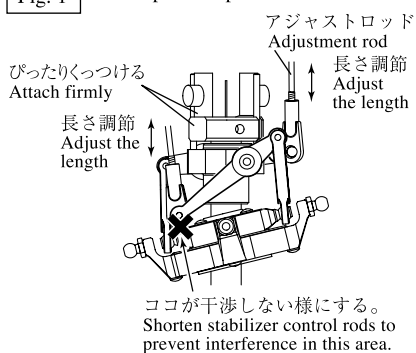
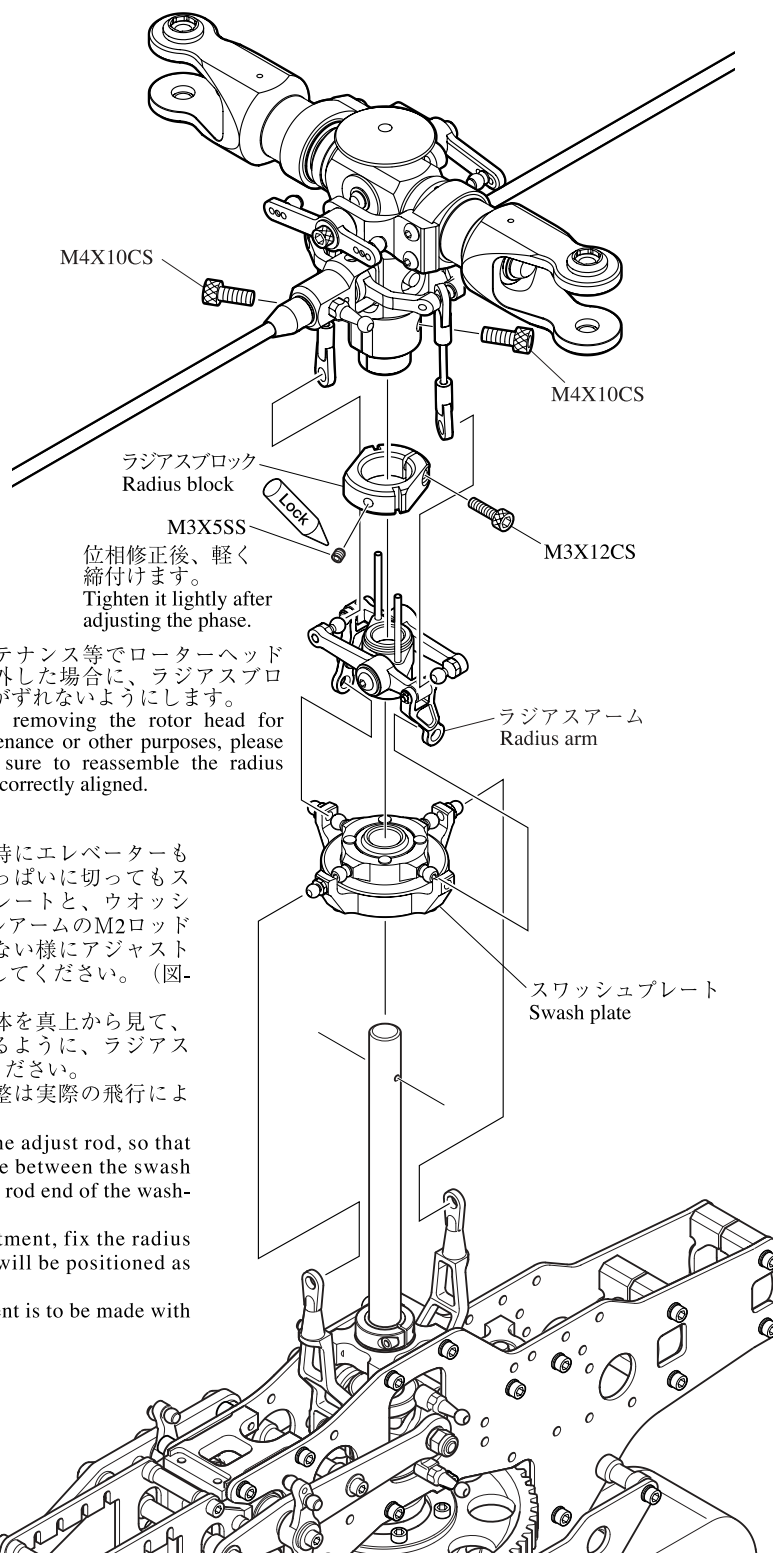
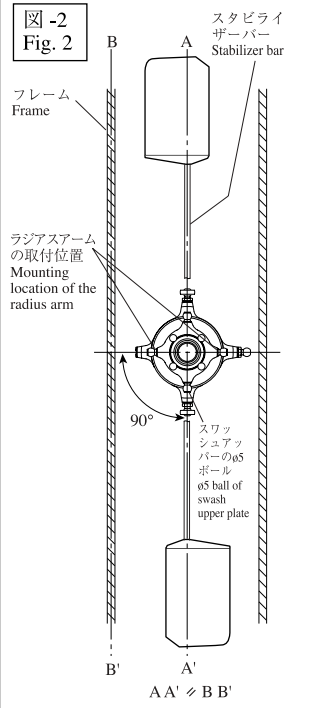
なお、正確な位相調整は実際の飛行により行ないます。

Adjust the length of the adjust rod, so that there is no interference between the swash upper plate and the M2 rod end of the washout control arm. (Fig. 1)

After the above adjustment, fix the radius block so that the unit will be positioned as shown in Fig. 2.

Precise phase adjustment is to be made with actual flights.

21

テールケース部の組立
Tail case assembly

	M3X8CS	2
	M3X5CS	6
	M2.6X6CS	4
	カラー-5X8X2.5 Collar 5X8X2.5	1
	クロスメンバー-M3X14 Cross member M3X14	1
	FW ø5Xø7X0.1T	2

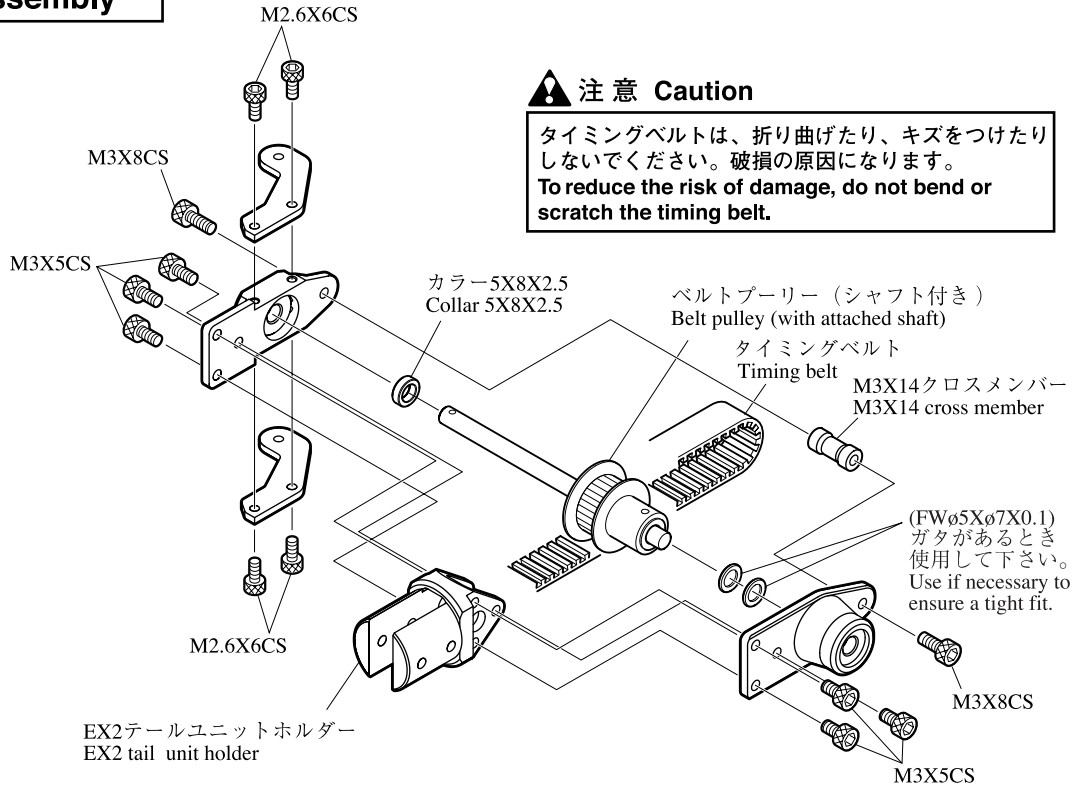

注意 Caution

タイミングベルトは、折り曲げたり、キズをつけたりしないでください。破損の原因になります。
To reduce the risk of damage, do not bend or scratch the timing belt.

22

テールハウジング部の組立
Tail housing assembly

	M2X8CS	10
	M3X6CS	2
	FW ø5Xø7X0.1T	2
	FW ø5Xø7X0.4T	2
	FW ø3Xø8X0.5T	2
	Brg. ø5Xø10X4ZZ	4
	Brg. ø5Xø10X4スラスト Bearing ø5Xø10X4 thrust	2
	O-ring SS050	2
	EX ø5 ボール台付 EX ø5 ball with stand	2

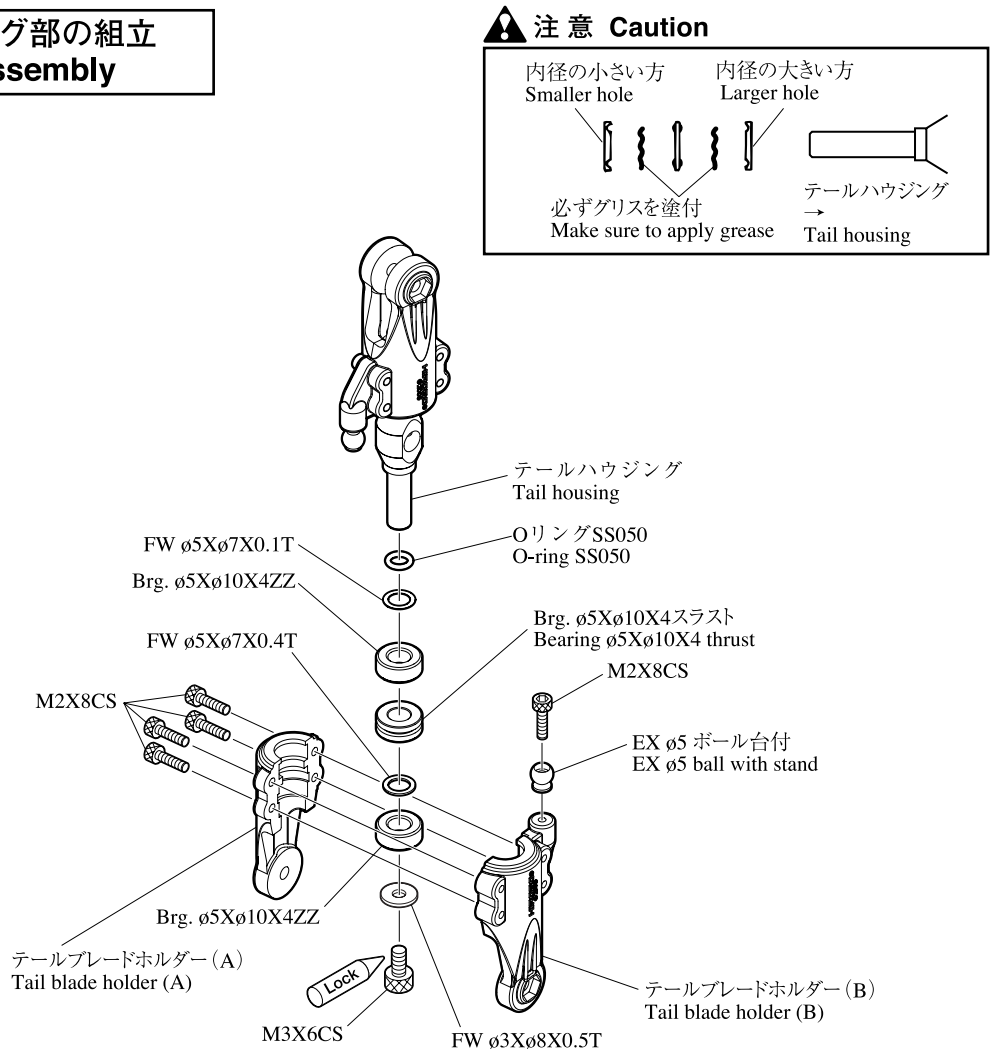

注意 Caution

内径の小さい方
Smaller hole
内径の大きい方
Larger hole
必ずグリスを塗付
Make sure to apply grease
テールハウジング
Tail housing

23

テールピッチプレートの組立 Tail pitch plate assembly

テールピッチプレート Assy工場組立済
Tail pitch plate assembly
(pre-assembled)

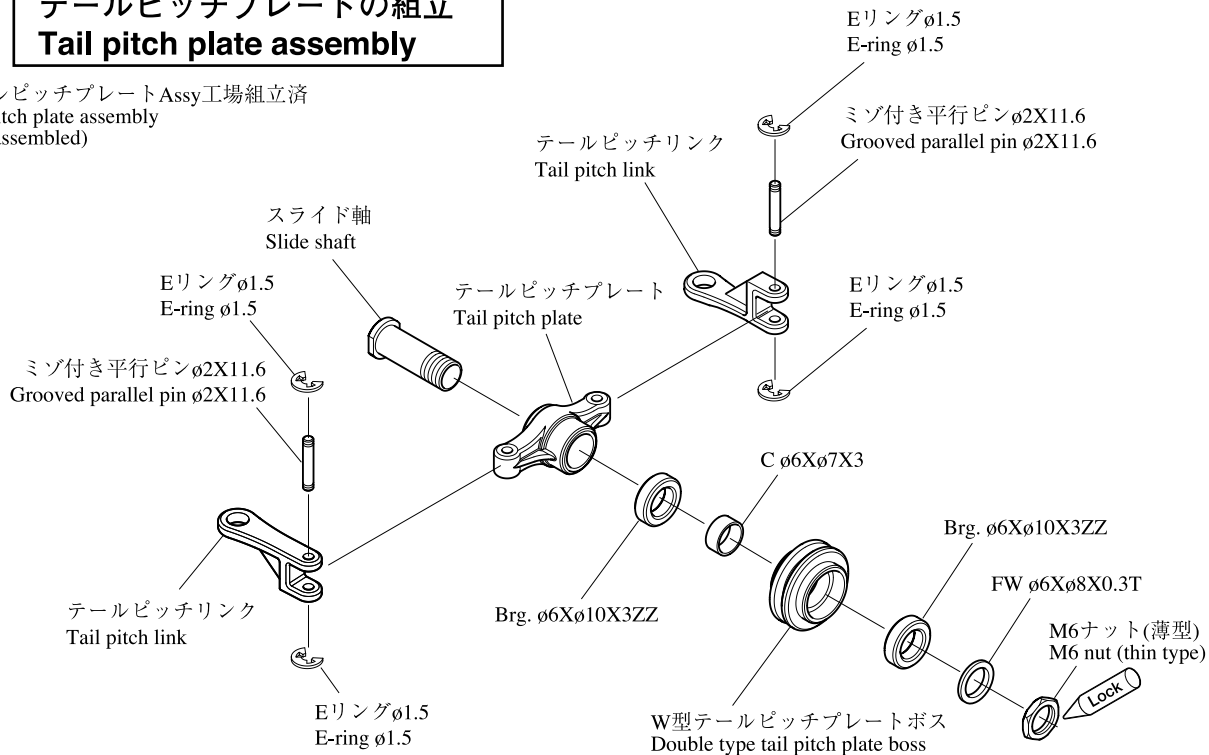

24

テールハウジング部の取付 Tail housing installation

- | | | |
|--|----------------------------------|---|
| | Brg. ø4Xø8X3ZZ | 2 |
| | M2.6X6CS | 2 |
| | M2X6CS | 1 |
| | M3X5SS | 1 |
| | FW ø4Xø6X0.5T | 2 |
| | EX ø5 ボール
EX ø5 ball | 1 |
| | ガイドピン M3X6.3
Guide pin M3X6.3 | 2 |
| | FW ø1.7 | 1 |

注意 Caution

シャフトのくぼみに合わせて締め込む。
Align tail housing with dimple on end
of tail output shaft and fasten with
M3x5SS. See diagram below.

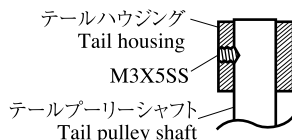

注意 Caution

テールピッチガイドピンは、テール
ピッチプレートの溝にはまるように
取付けてください。
Install M3x6.3 guide pin into tail
pitch plate groove.
Ensures smooth movement.

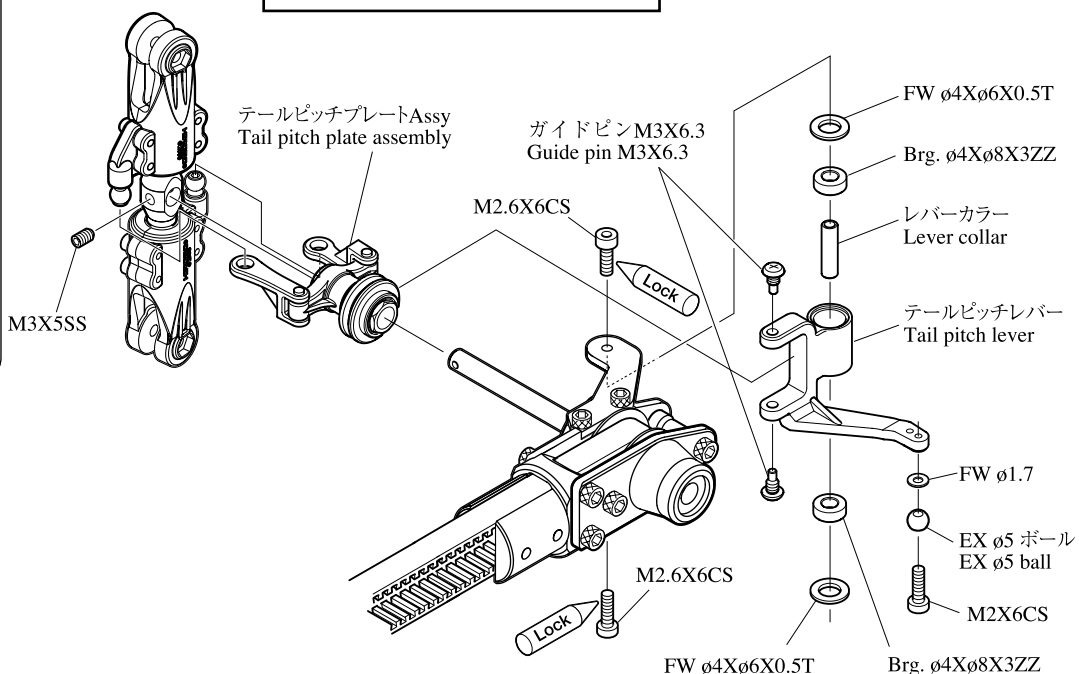

25

テールboomパイプ部の取付
Tail boom pipe installation

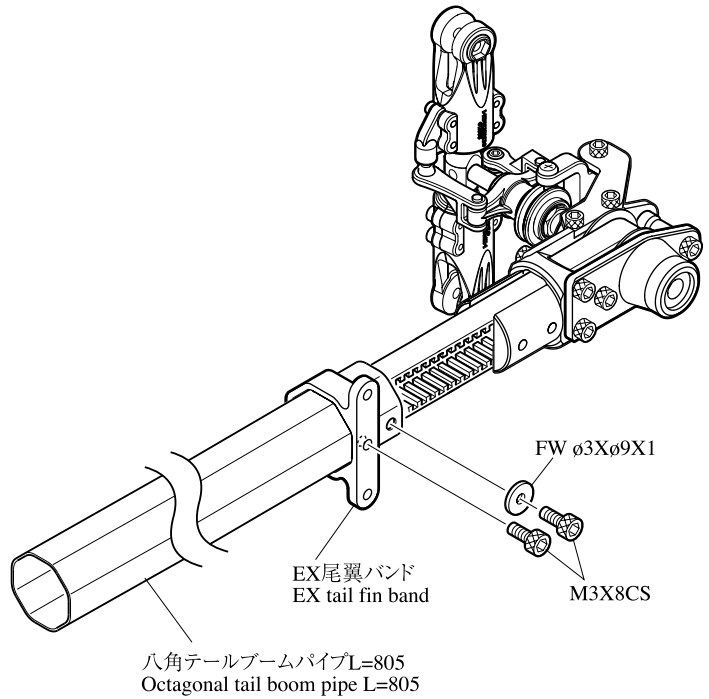
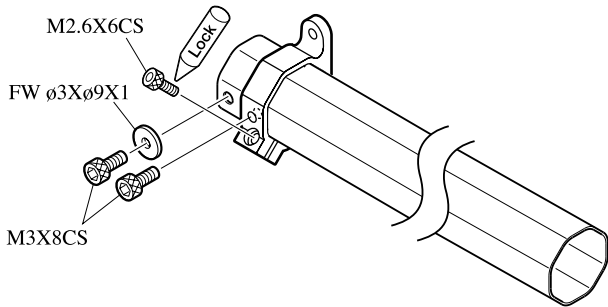
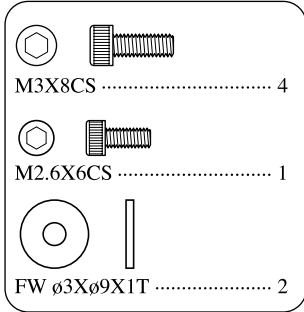

26

テールboomブレース部の組立
Tail boom brace assembly

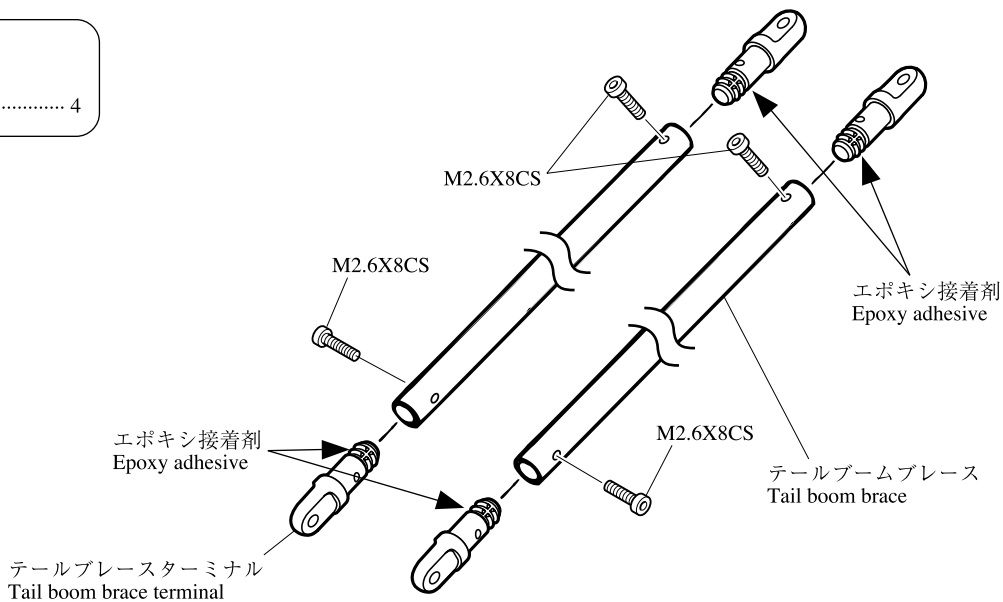
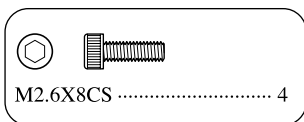

注意 Caution

テールboomブレースターミナルは必ずエポキシ接着剤で接着してください。接着しない場合、振動の原因になる場合があります。

Attach the tail boom brace terminal with epoxy adhesive. Not doing so may result in vibrations.

テールブームの取付
Tail boom installation



M2.6X8TS-1 4

注意 Caution

8角テールブームパイプが入りにくいときは、マイナスドライバー等で隙間を少し広げて入れて下さい。
If it is difficult to insert the octagonal tail boom, use a slotted screwdriver etc to wide the gap slightly, and then insert it.

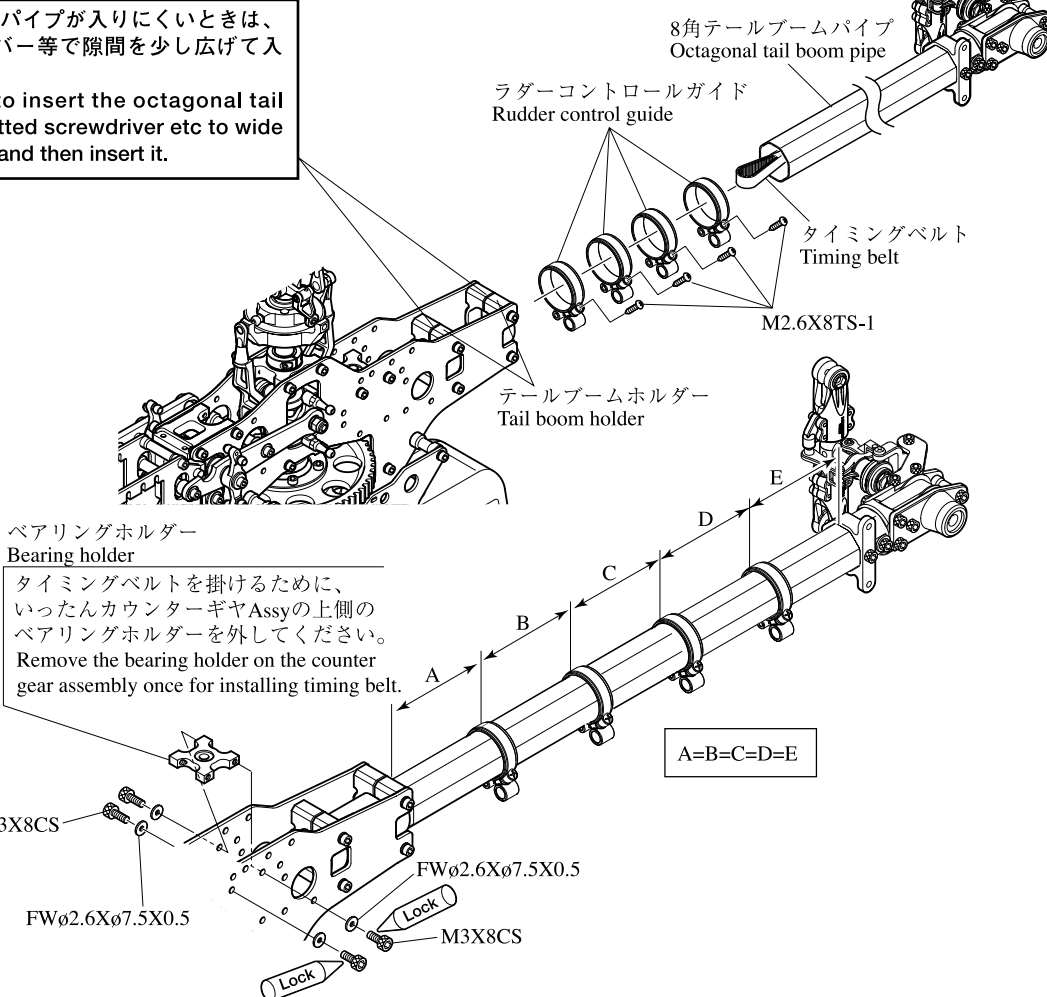
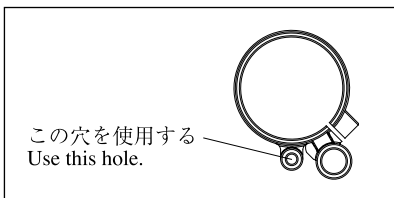

オプション
Option

オプションの0404-694テールブームパイプ（カーボン）を使用する場合は、0414-329 E3テールブームホルダーを使用してください。
If using optional the 0404-694 tail pipe boom(carbon), please use 0414-329 E3 tail boom holder.

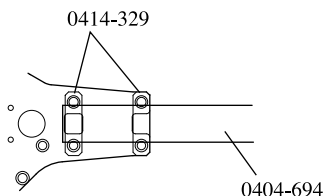

コードNo. Code No.	品名 Particulars	入数 Qty	税込価格 (税抜価格)円 Price (Yen)
0404-694	八角テールブームパイプ L=805 (カーボン) Octagonal tail boom pipe L=805 (carbon)	1	6,825 (6,500)
0414-329	EX テールブームホルダー (2個必要) EX tail boom holder (two pieces needed)	1	2,730 (2,600)

注意 Caution

1. タイミングベルトは、ドライバー等で軽く押し、接しない程度に張ります。
 2. ベルトの回転方向を確認します。
1. Adjust the tension of the timing belt so that the two sides do not touch each other when gently pressed with a screwdriver or other tool.
 2. Check the rotational direction of the timing belt.

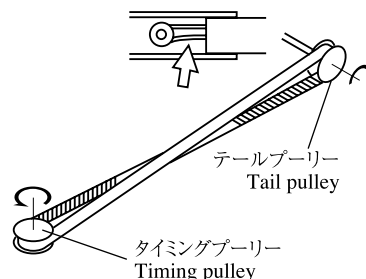

尾翼の取付
Attachment of the tail fin

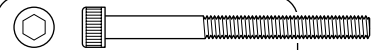

M3X35CS 2



M3X25CS 2

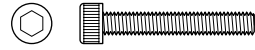

M3X20CS 2

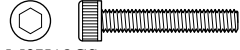

M3X18CS 2



M3ナイロンナット 8
M3 nylon nut



FW ø3Xø9X1T 2







FW ø2.6Xø7.5X0.5T 6

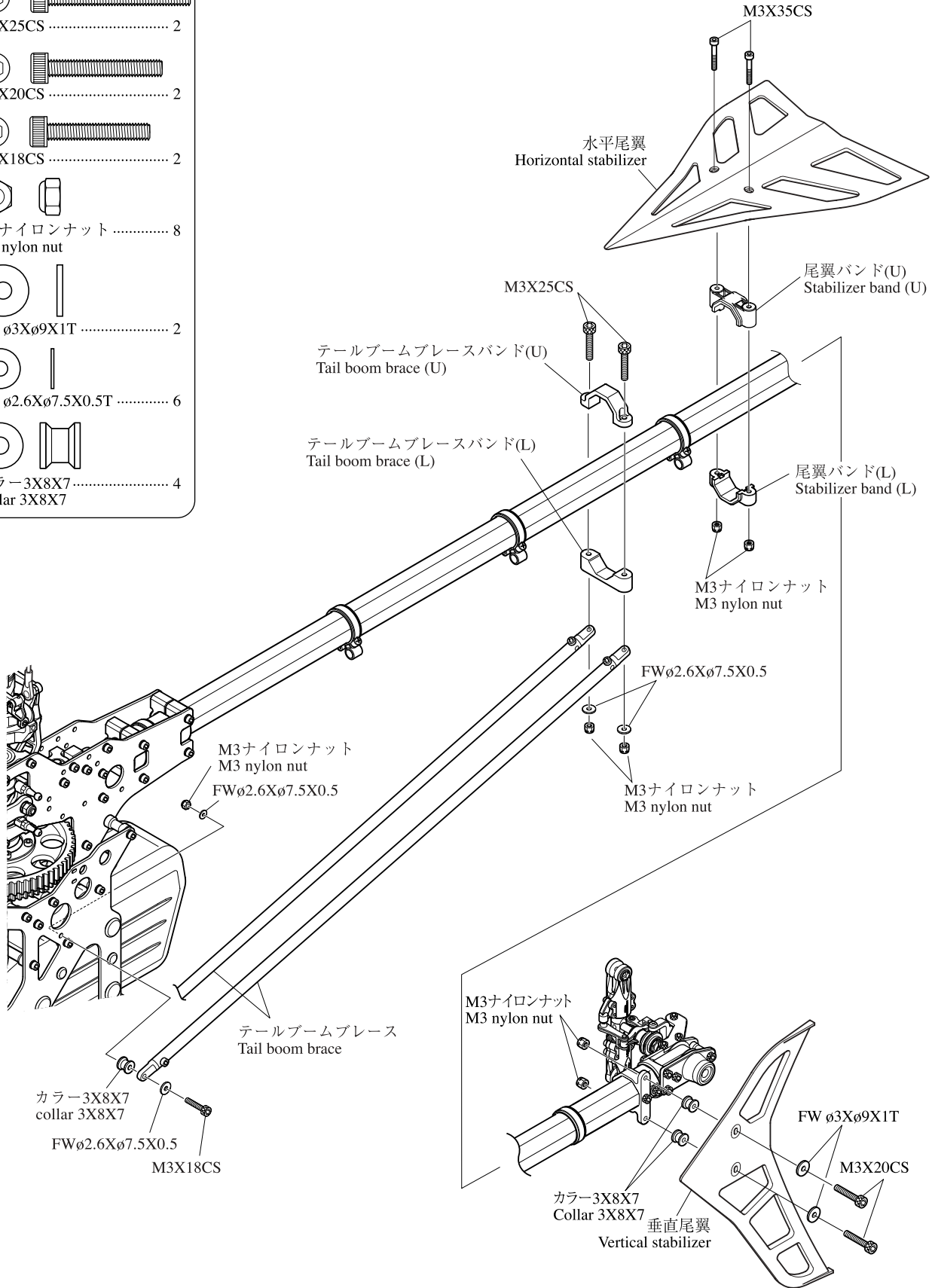

カラー3X8X7 4
Collar 3X8X7

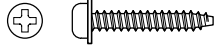
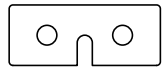

サーボの取付
Servo installation

-  M2.6X6CS 12
-  M2.6X10CS 8
-  M2.6X18PH 2
-  M2.6X16TS (座金付) 6
M2.6X16TS (with washer)
-  サーボプレート 14
Servo plate
-  サーボ取付ナット 6
Servo attaching nut

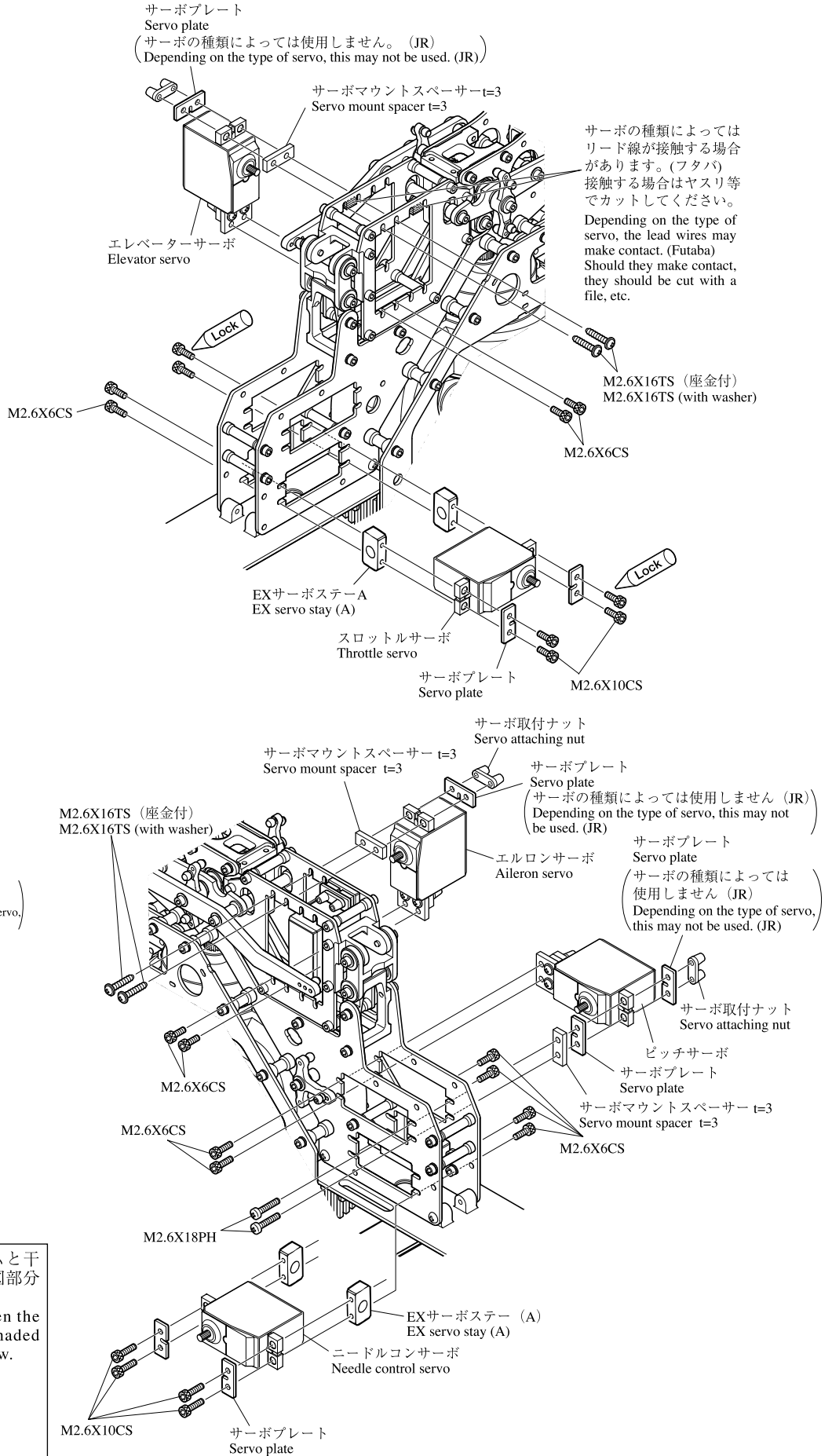

サーボの種類によってはリード線が接触する場合があります。(フタバ) 接触する場合はヤスリ等でカットしてください。
Depending on the type of servo, the lead wires may make contact. (Futaba) Should they make contact, they should be cut with a file, etc.

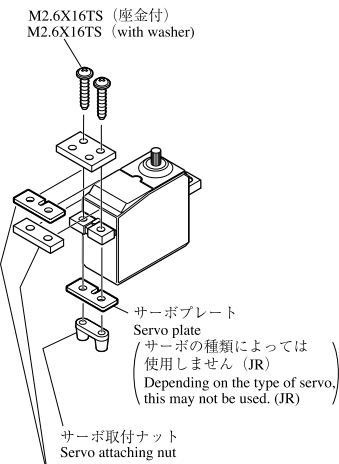

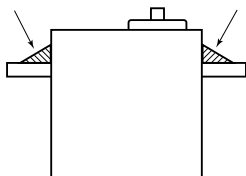

ピッチサーボの場合はサーボマウントスペーサー t=3又はサーボプレート t=1.5を使用します。サンワ、JRはサーボプレート t=1.5を使用。フタバはサーボマウントスペーサー t=3を使用。
The pitch servo uses either servo mount spacer t=3 or servo plate t=1.5. Sanwa and JR use servo plate 1.5. Futaba uses servo mount spaces t=3.

使用するサーボによってフレームと干渉が生じる場合は、サーボの下図部分を削り取って下さい。
If interference may occur between the servo and the frame, scrape the shaded portions off the servos as shown below.



■ ラダーサーボの取り付け

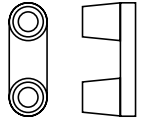

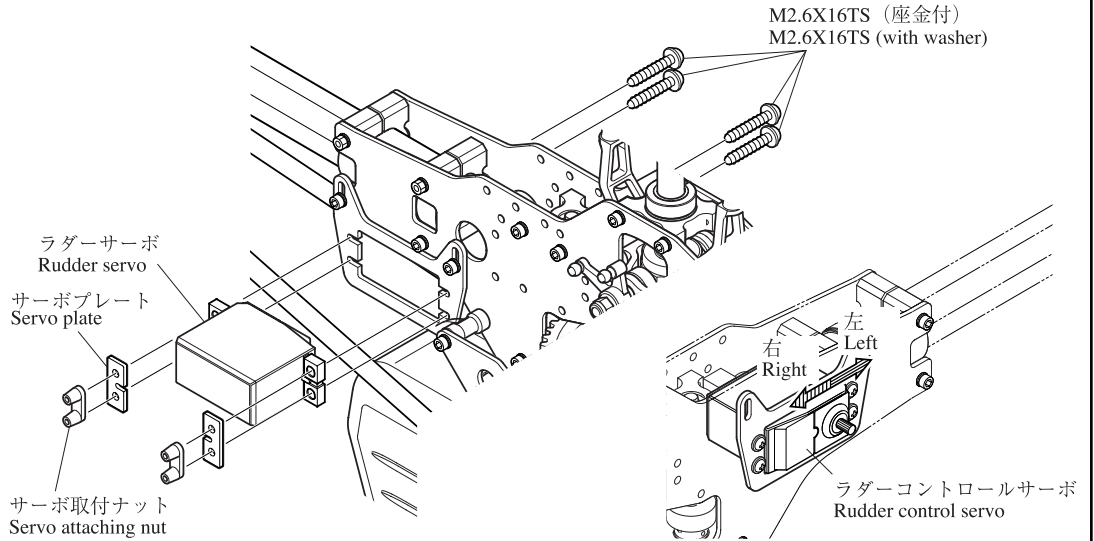

■ Rudder servo installation

-  M2.6X16TS (座金付) 4
M2.6X16TS (with washer)
-  サーボ取付ナット 2
Servo attaching nut
-  サーボプレート 2
Servo plate

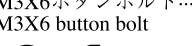

30

クロスメンバー、ジャイロマウントの取付
Cross members and gyro mounts installation

-  M3X8CS 6
-  M3X6 ボタンボルト 2
M3X6 button bolt
-  M3X12TS 4
-  FW ø2.6Xø7.5X0.5T 6
-  M3X38 クロスメンバー 2
M3X38 cross member

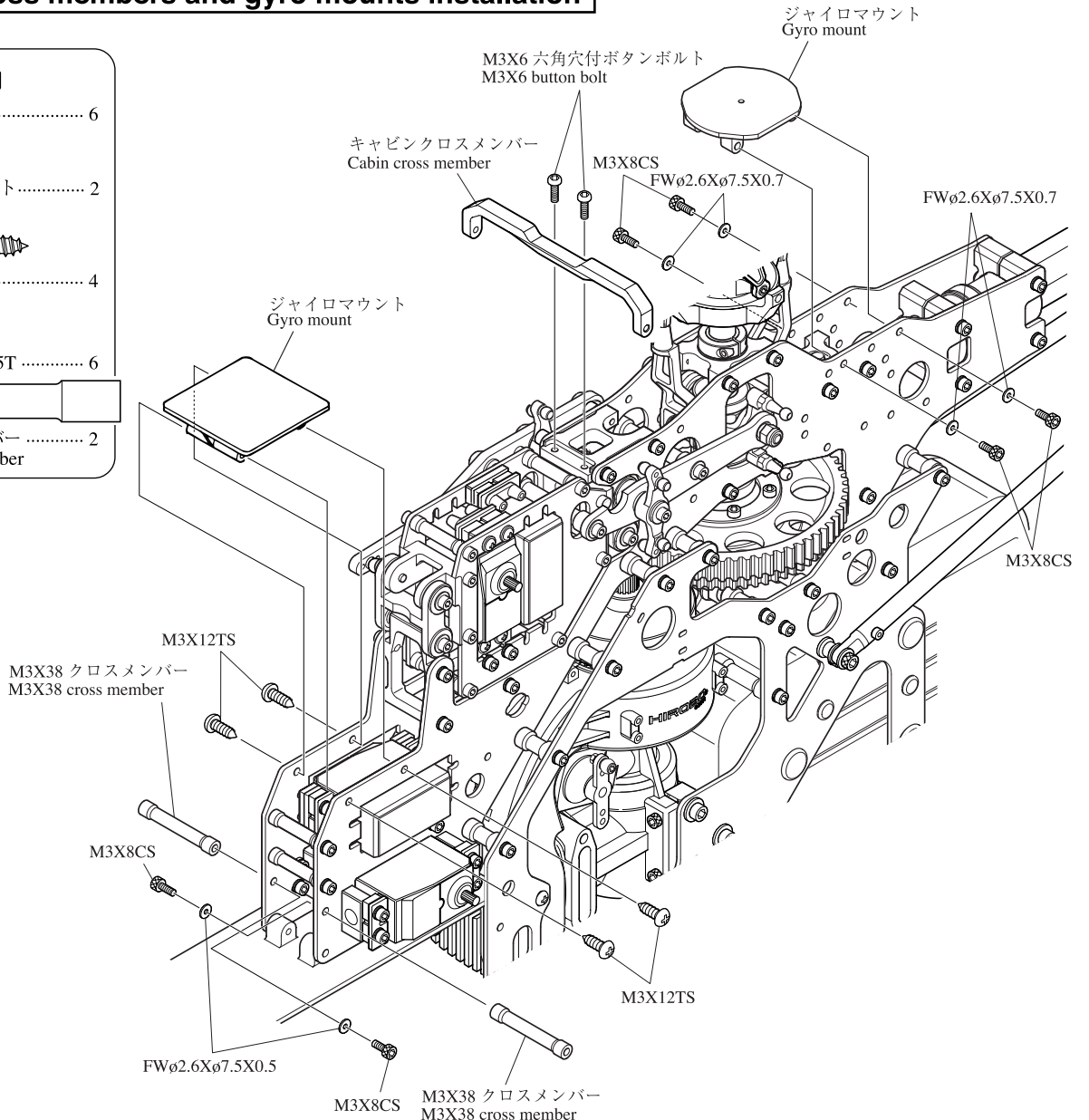

受信機、ジャイロの取付 Receiver and gyro installation

注意 Caution

ジャイロセンサー部には取付方向があります。
ジャイロの取扱説明書に従って取り付けてください。
Gyro sensor components should be installed as per the directions according to the manufacture of your gyro.
Be sure to check the gyro's directions for proper operation and set up.

注意 Caution

テープを貼り付ける前に、貼り付け部分の汚れなどを十分に拭き取ってください。
Before adhering double sided tape to any mounting surface, clean the area thoroughly with alcohol or similar cleaning solution.

注意 Caution

受信機バッテリー等はラバーフォームなどに包み込み、ゴムバンドを掛けて搭載してください。
Wrap the receiver, battery, and gyro amp individually with foam rubber protection and firmly secure with a rubber band or similar.

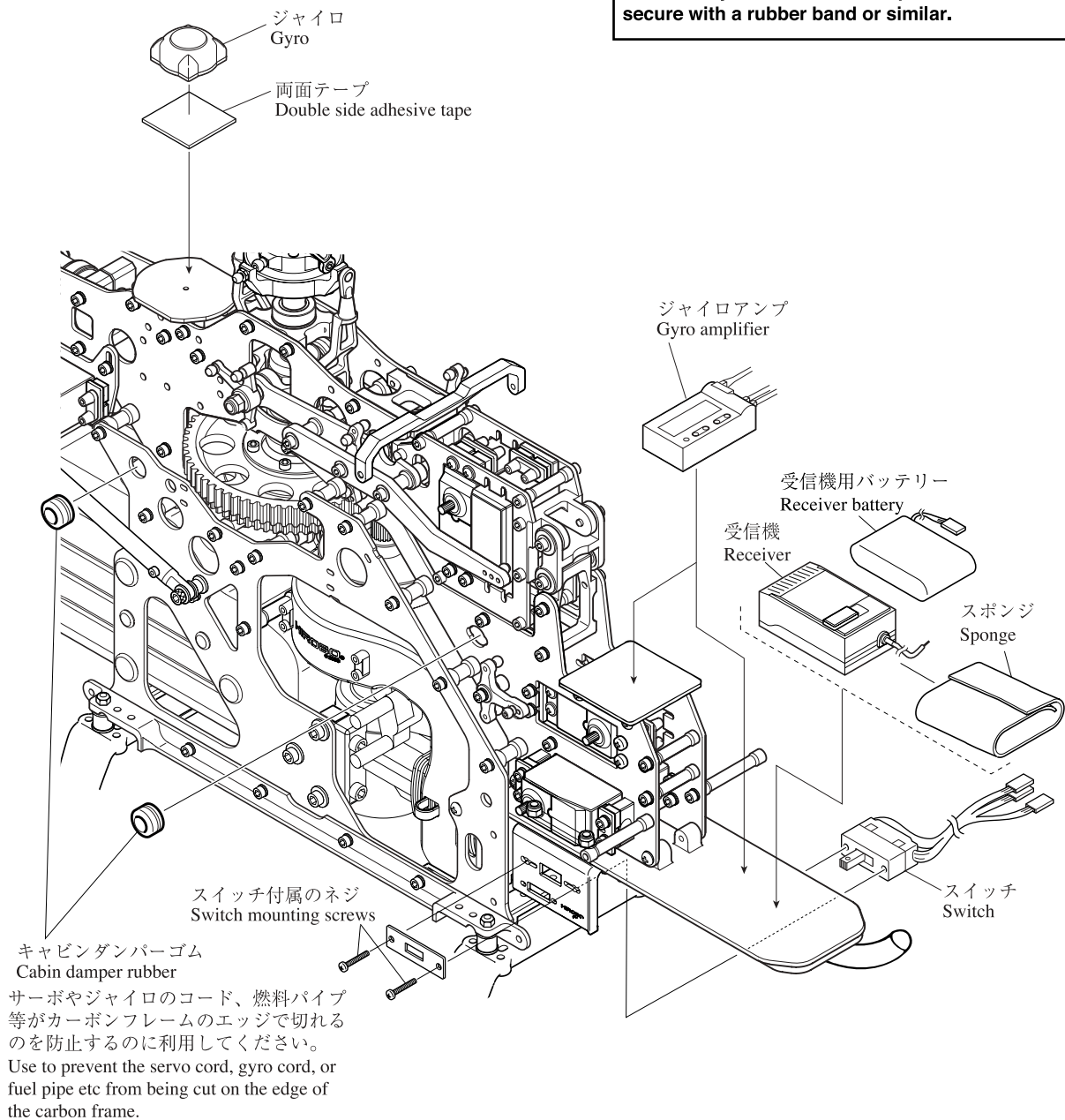

サーボの動作確認
Servo movement

作業に入る前に送信機用のバッテリーの充電を行ってください。
Fully charge the transmitter and receiver batteries before beginning this step.

回転方向が逆の場合は、送信機のリバーススイッチを切り替えて、指定の通り動くようにセットしてください。
If the servos are not operating in the proper direction as illustrated in the adjacent diagram, reverse the servo's direction via the "reverse" switch or function of your transmitter.

モード I

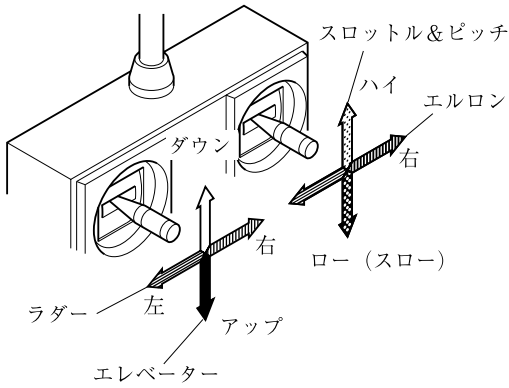

MODE II

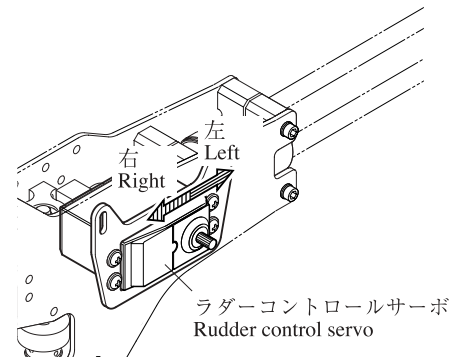
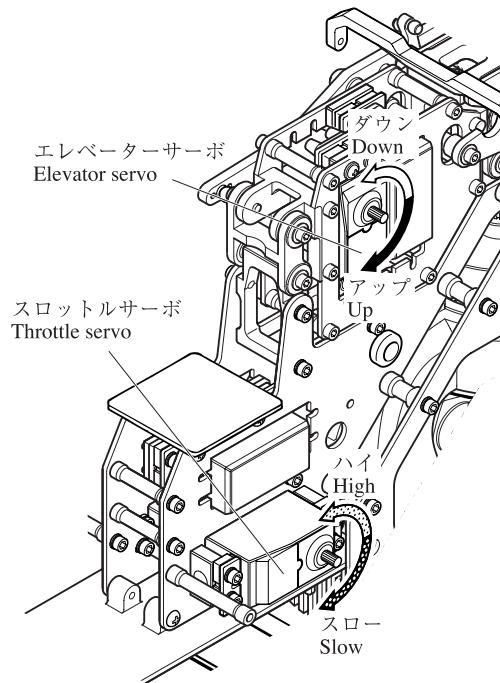
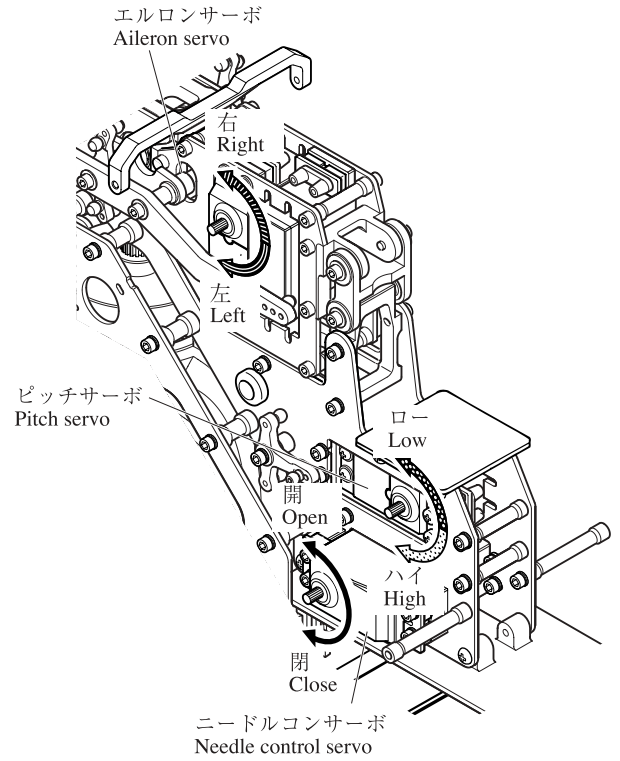
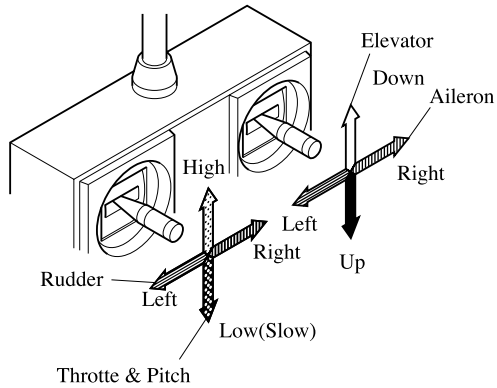

33

ローターヘッド周りのリンケージ
Rotor head linkage

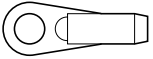

M2ロッドエンド..... 8
M2 rod end

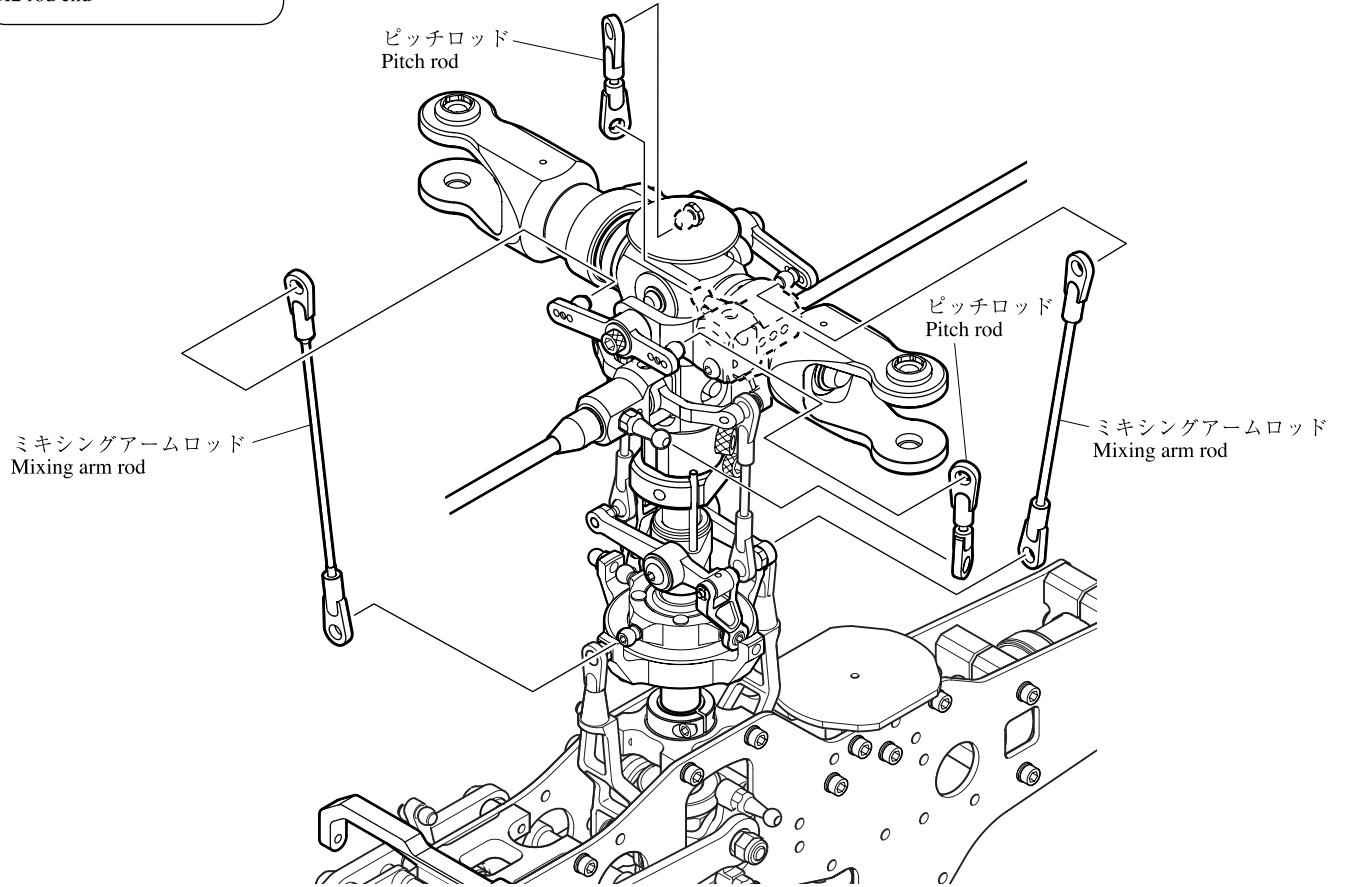

ピッチロッド(2セット)
Pitch rod (2 rods)

M2ロッドエンドを約3mm
カットして使用します。
Cut 3 mm off the M2 rod ends.

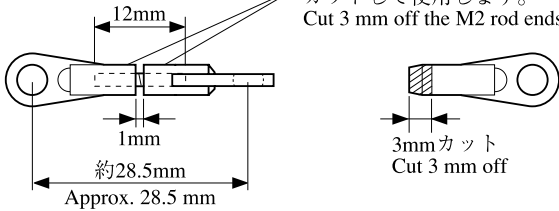



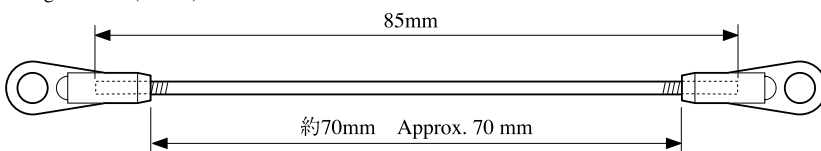

ミキシングアームロッド(2セット)
Mixing arm rod (2 rods)



注意 Caution

ブレード取付後、実際にピッチを測って再調整を行います。
Actual pitch settings are made after attaching main rotor blades and during final set up and test flights. Mixing arm lengths should position mixing arms "level" at a 50% transmitter pitch curve setting as shown in diagram. Lengths specified are for initial setting only.

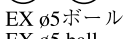
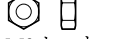
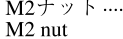
エレベーターのリンケージ
Elevator linkage

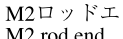
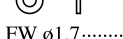
-  M2X6CS 2
-  EX ø5ボール 2
-  EX ø5 ball
-  M2ナット 2
-  M2 nut
-  M2ロッドエンド 8
-  M2 rod end
-  FW ø1.7 2

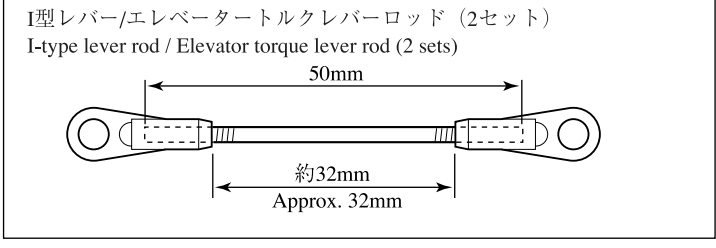
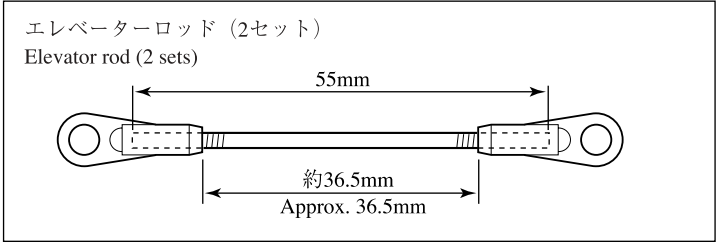

このページ以降のサーボホーンは、必ず丸形を使用してください。

Be sure to use the circular servo horn shown below after this page.

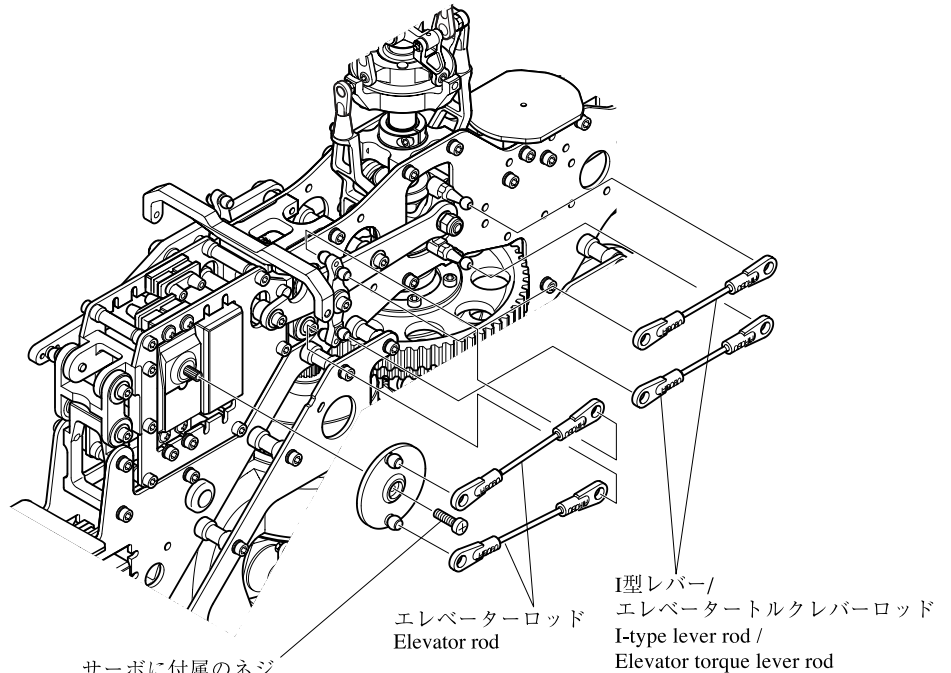
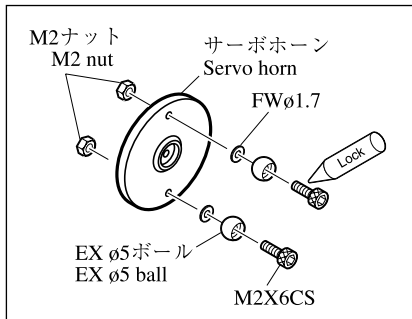
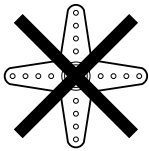

サーボに付属のネジ
Servo horn screw included with servo

(サーボのファイナルギヤが金属製の場合はネジにロックタイトを付けます。
(If the final gear of the servo is metal, apply thread locking agent to the screw.)

スワッシュプレートが水平の時、I型レバー(L)とエレベータートルクレバーが平行になるよう、エレベーターロッドでつなぎます。

Connect the linkages to the I-lever (L) and elevator torque lever making sure the rods are parallel and equal length when the swash plate is level and horizontal.

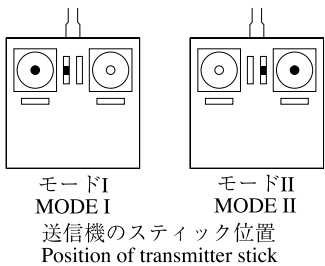

送信機のスティックがニュートラルでトリムがニュートラルの時、右の図のようにサーボホーンに穴を開けてください。

Dig a hole in the servo horn so that the diagram on the right is made as shown when the transmitter stick is in neutral and the trim is neutral.

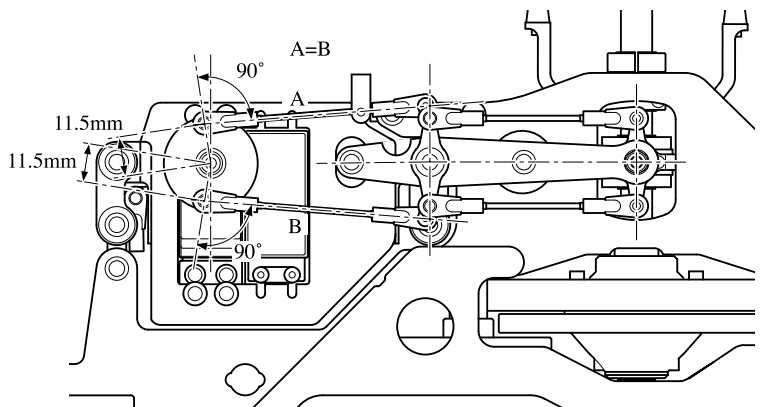

エルロンのリンケージ Aileron linkage

エルロンレバー/スワッシュロッド
Aileron lever / Swash rod

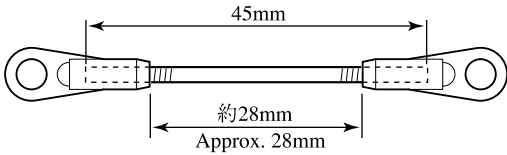

I型レバー/エルロンレバーロッド (2セット)
I-type lever / Aileron lever rod (2 sets)

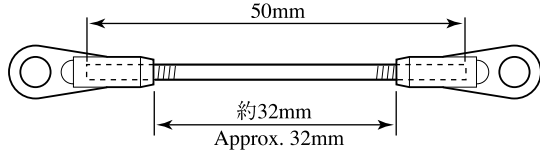

- M2X6CS 2
- EX ø5ボール 2
EX ø5 ball
- M2ナット 2
M2 nut
- M2ロッドエンド 10
M2 rod end
- FW ø1.7 2

エルロンロッド (2セット)
Aileron rod (2 sets)

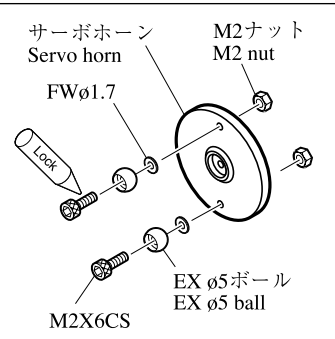
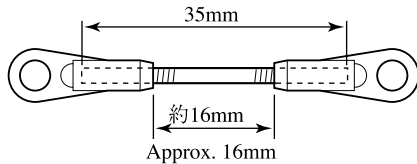

エルロンレバー/
スワッシュロッド
Aileron lever /
Swash rod

I型レバー/
エルロンレバーロッド
I-type lever /
Aileron lever rod

エルロンロッド
Aileron rod

サーボに付属のネジ
Servo horn screw included with servo
(サーボのファイナルギヤが金属製の場合
はネジにロックタイトを付けます。
(If the final gear of the servo is metal, apply
thread locking agent to the screw.)

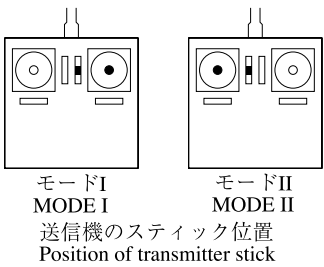

送信機のスティックがニュートラルで
トリムがニュートラルの時、右の図のよ
うになるようにサーボホーンに穴を開けて
ください。

Dig a hole in the servo horn so that the
diagram on the right is made as shown when
the transmitter stick is in neutral and the trim
is neutral.

I型レバーとエルロンレバーが平行になるように、エルロンロッド
でつなぎます。

I型レバーが垂直の時、前から見てスワッシュプレートが水平にな
るよう、エルロンレバーとスワッシュプレートとエルロンレバー/
スワッシュロッドでつなぎます。

Connect the I-type lever and the aileron lever, using the aileron rod, so that
they are parallel. When the I-type lever is vertical, connect the aileron
lever and the swash plate using the aileron lever/swash rod, so that the
swash plate is level horizontally when viewed from the front.

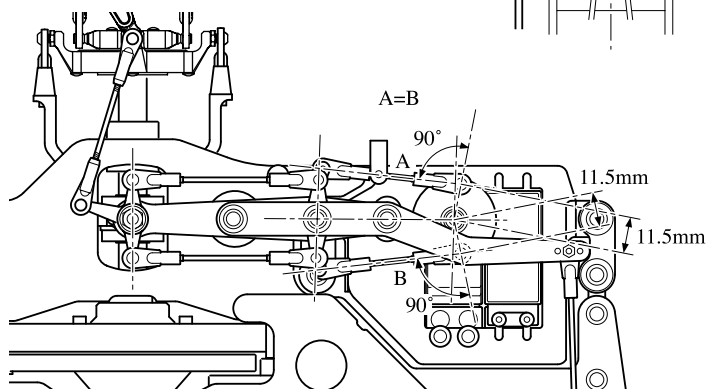
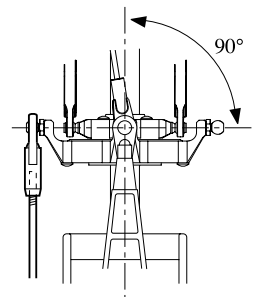

コレクティブピッチのリンケージ
Collective pitch linkage

コレクティブピッチレバー/T型レバーロッド
Collective pitch lever/T-type lever rod

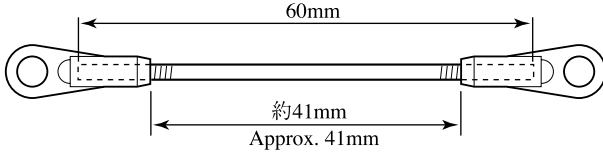

コレクティブピッチロッド (2セット)
Collective pitch rod (2 sets)

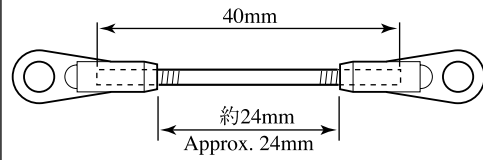

- M2X6CS 2
- EX ø5ボール 2
EX ø5 ball
- M2ナット 2
M2 nut
- M2ロッドエンド 6
M2 rod end
- FW ø1.7 2

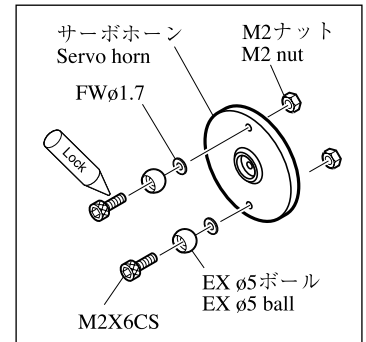
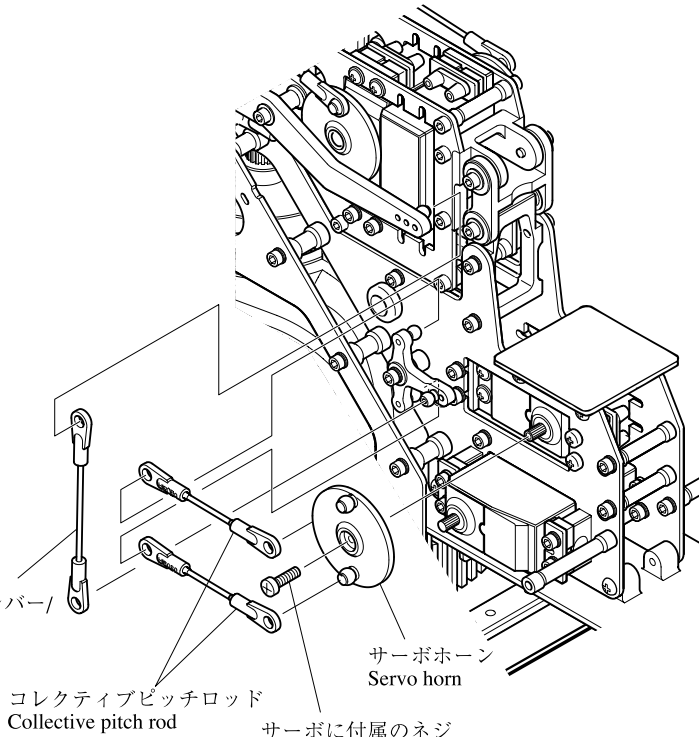

コレクティブピッチレバー/
T型レバーロッド
Collective pitch lever/
T-type lever rod

コレクティブピッチロッド
Collective pitch rod

サーボホーン
Servo horn

サーボに付属のネジ
Servo horn screw included with servo
(サーボのファイナルギヤが金属製の場合)
はネジにロックタイトを付けます。
(If the final gear of the servo is metal, apply)
thread locking agent to the screw.

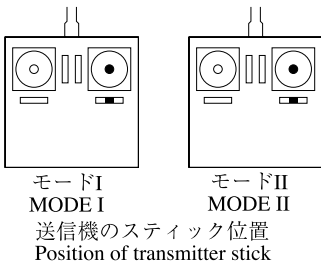

送信機のスティックがニュートラルで、トリムがニュートラルの時、右の図のように become するようにコレクティブピッチロッドを調整してください。
注)

送信機のピッチカーブの設定は50%位置とします。別紙データシートプログラムの時点では入力しません。

Adjust the rod collective pitch rod as shown right when the throttle stick of the transmitter is in neutral and the trim is in neutral.



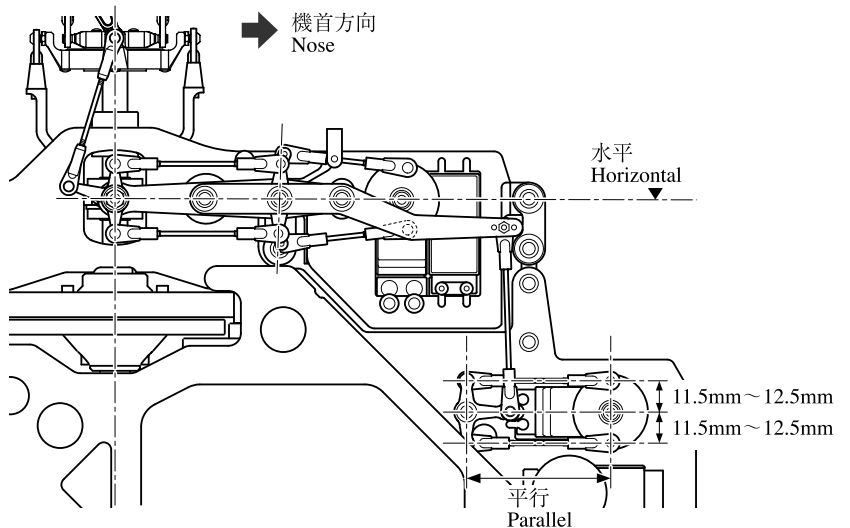

Note:

The setting of the pitch curve for the transmitter is 50%. Do not input the program in the attached data sheet at this time.





37-1

スロットルのリンケージ Throttle linkage

-  M2X6CS 1
-  EX ø5ボール 1
EX ø5 ball
-  M2ナット 1
M2 nut
-  M2ロッドエンド 2
M2 rod end
-  FW ø1.7 1

YSエンジンを使用される場合は、スロットルレバーとキャブレットの間にカラー3X8X7を入れて使用してください。

When using YS engine, install collar 3X8X7 between throttle lever and carburetor.

-  M3X15CS 1
-  カラー3X8X7 1
Collar 3X8X7

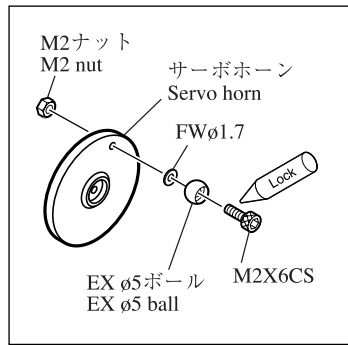
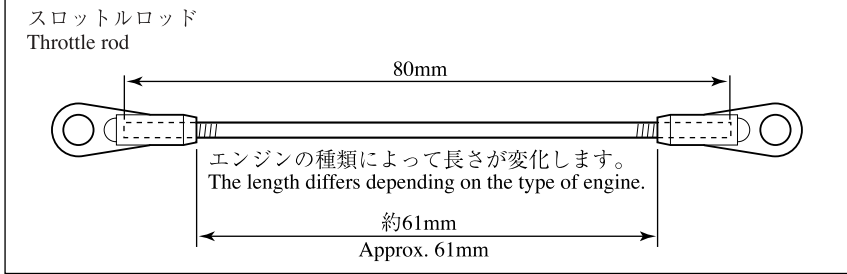

送信機のエンジンコントロールスティックとそのトリムがニュートラルのとき、キャブレット本体のホバリング目印とキャブレットローターの目印が一致するようにロッドの長さを調整して下さい。

Adjust the rod length so that the hovering mark of the carburetor body and the mark of the carburetor rotor coincide with each other when the transmitter engine control stick and its trim are in neutral.

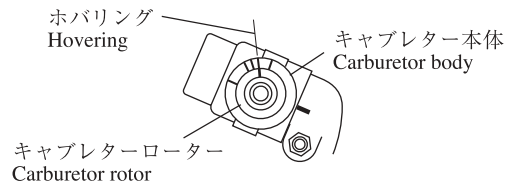
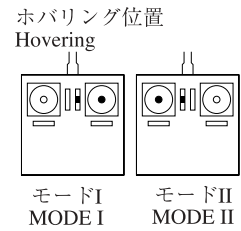

ロッドの長さを調整したらスティックを動かして、全開と全閉の位置を送信機の舵角調整機能で調整して下さい。

After the rod length is adjusted, by moving the stick, adjust the full-open and full-closed positions by using the transmitter rudder angle adjustment function.

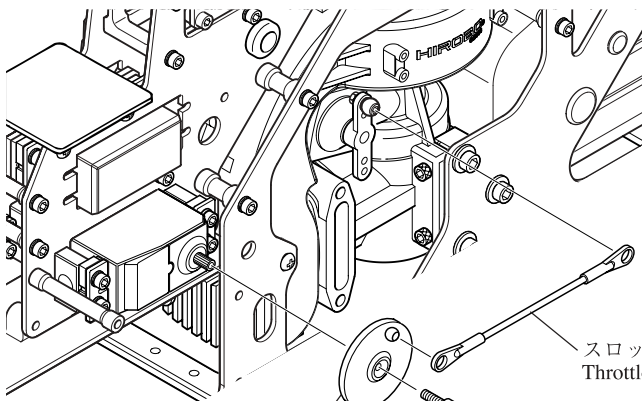
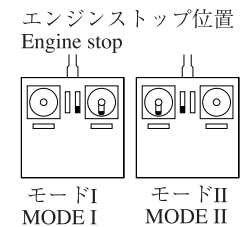
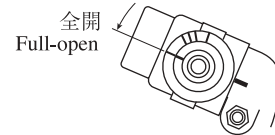
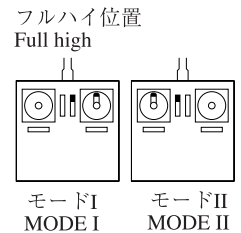

サーボホーン Assy
Servo horn assembly





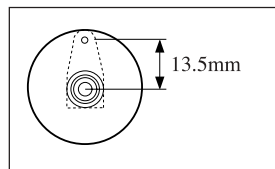
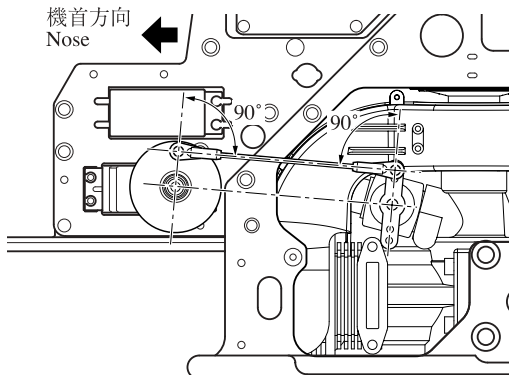

サーボに付属のネジ
Screw included with servo
(サーボのファイナルギヤが金属製の場合はネジにロックタイトを付けます。
(If the final gear of the servo is metal, apply thread locking agent to the screw.)

機首方向
Nose



37-2

ニードルコントロールのリンケージ Needle control linkage

-  M2X6CS 2
-  EX ø5ボール 2
EX ø5 ball
-  M2ナット 1
M2 nut
-  M2ロッドエンド 2
M2 rod end
-  FW ø1.7 2
-  M3X3SS 2

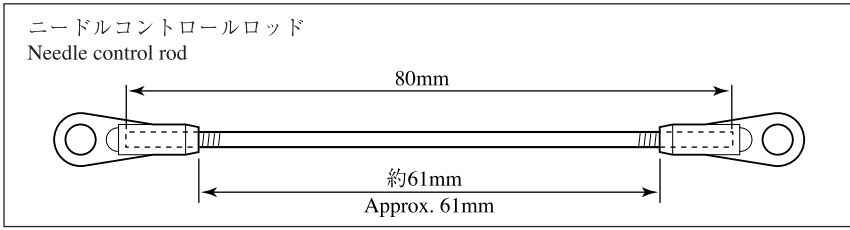

▲ 注意 Caution

ラチェットスプリングははずして下さい。
Detach the ratchet spring.
※YSエンジンの場合はラチェットスプリングの上からニードルコンレバーを取付けます。
* In the case of a YS engine, attach the needle control lever above the ratchet spring.

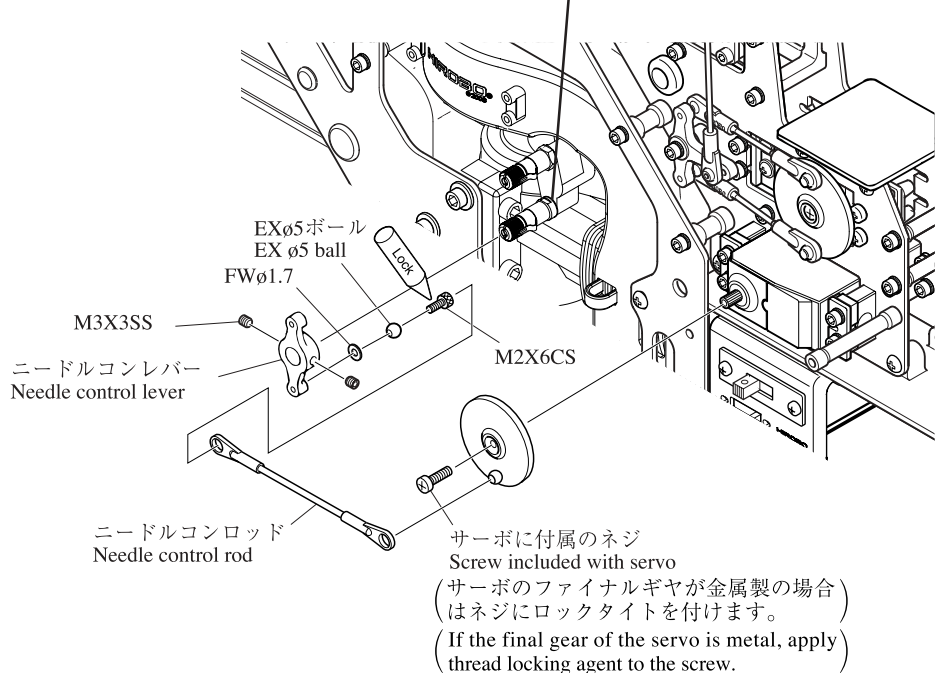
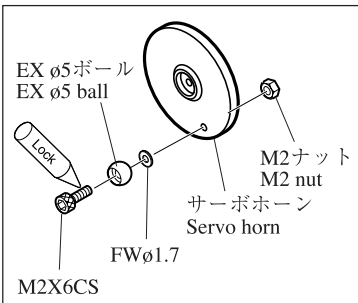



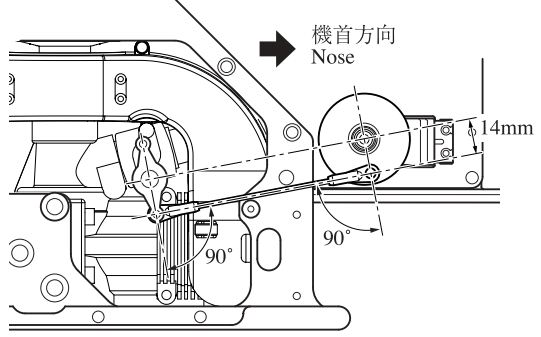



送信機のボリューム（空きチャンネル）を使用した場合、ボリュームがニュートラルの時、ニードルの中心とサーボホーンの中心を結ぶ線に対して、ボールが直行するようにサーボホーンを取り付け、ニードルコンレバーが直行するようにロッドの長さを調整して下さい。
In the case that a volume (an open channel) of the transmitter is used and that the volume is at neutral, fix the servo horn so that the ball is set perpendicular to, and adjust the length of, the rod so that the needle control lever is set perpendicular to the line connecting the centers of the needle and the servo horn.

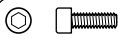

ニードルの開度は使用するエンジン、マフラー、燃料によって異なります。エンジンなどの取扱説明書を参考に調整して下さい。
Needle openability differs depending on the engine, muffler and fuel used. Carry out adjustment by referring to the instruction manuals for each engine, etc.

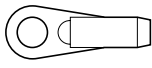
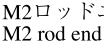
ラダーのリンケージ
Rudder linkage

-  M2X6CS 1
-  EX ø5ボール 1
-  EX ø5 ball
-  M2ナット 1
-  M2 nut
-  M2ロッドエンド 2
-  M2 rod end
-  FW ø1.7 1

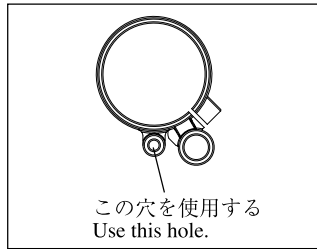

下図のようにラダーコントロールガイドの位置をラダーコントロールロッドにそってずらしながら合わせます。
Position the rudder control guide by sliding it along the rudder control rod as shown below.

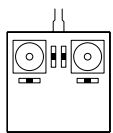
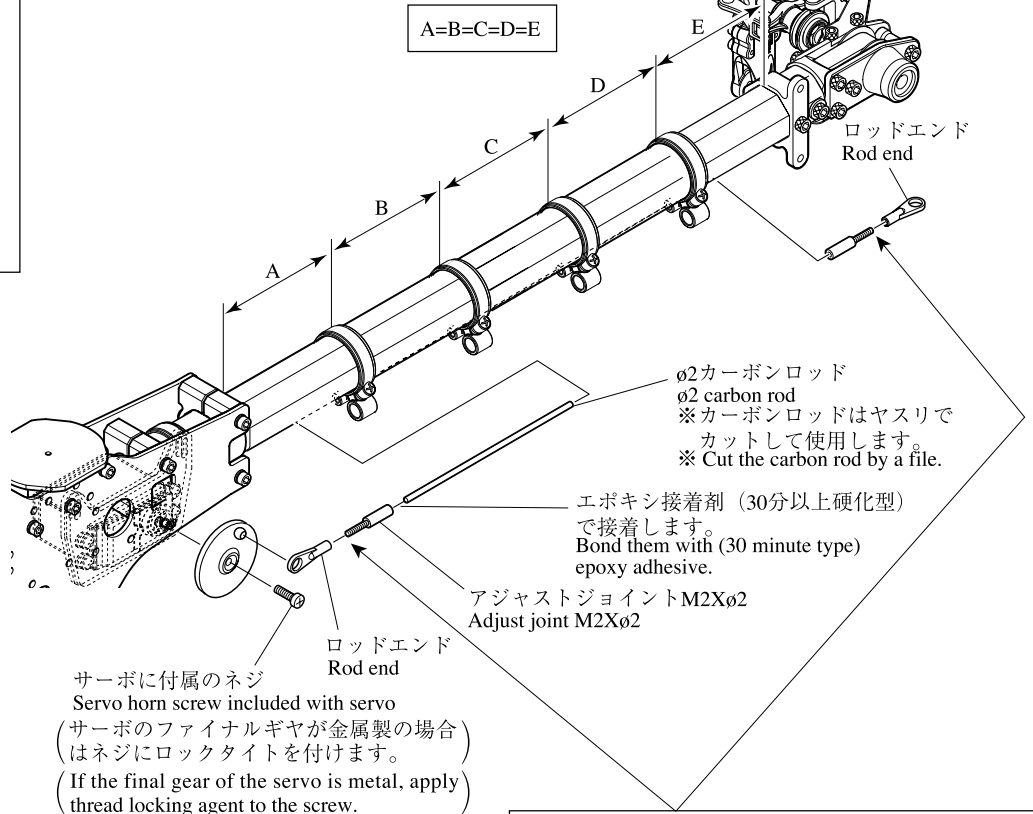
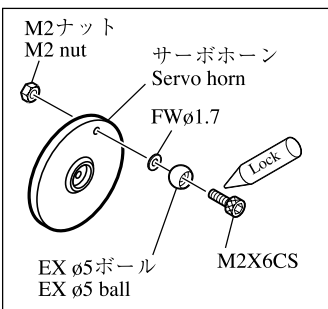
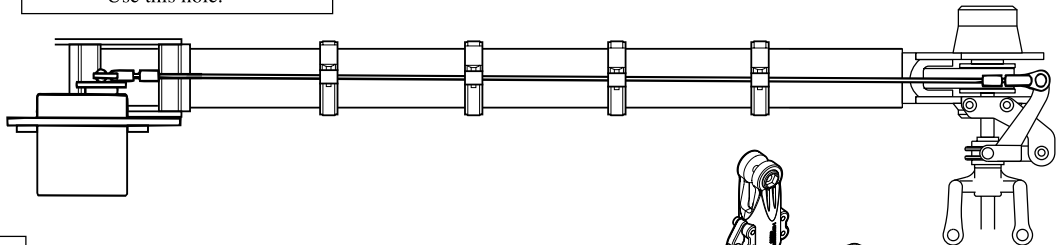

プロポ
スティック、トリム:
ニュートラル
Radio transmitter
Stick, trim:
NEUTRAL

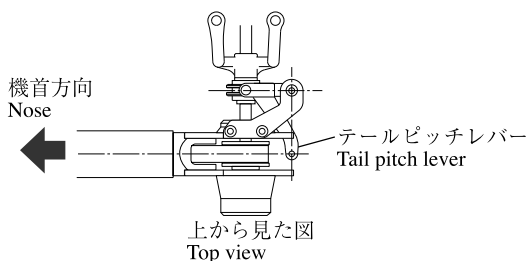
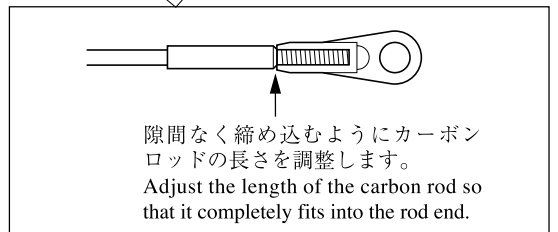
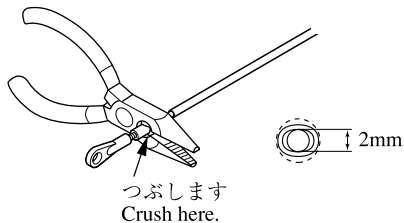
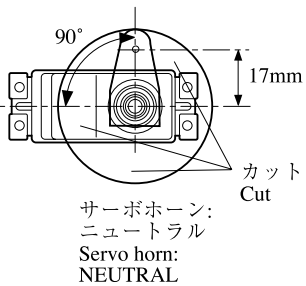

テールブームパイプに対して直角の位置 (初期設定)
Perpendicular to the tail boom pipe (initial setting)

ホバリングの回転数によって変化しますので、フライト
をして調整をします。
The position changes depending on the hovering rpm. Adjust it
by actual flight.

39

メインブレードの組立 Main blade assembly

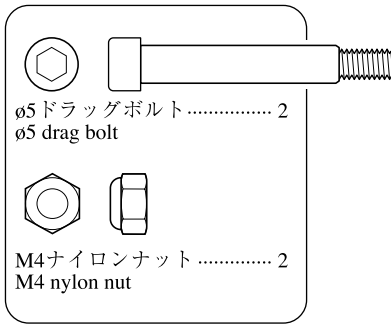

メインブレードのバランスを取ります。
Balance the main rotor blade.

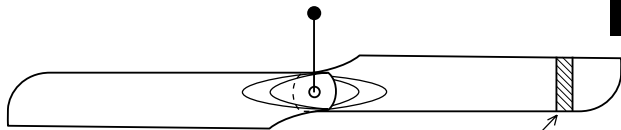

軽い方にテープ、デカール等を巻きます。
Wrap a lighter main rotor blade with tracking tape or a decal to bring it into balance with the heavier blade.

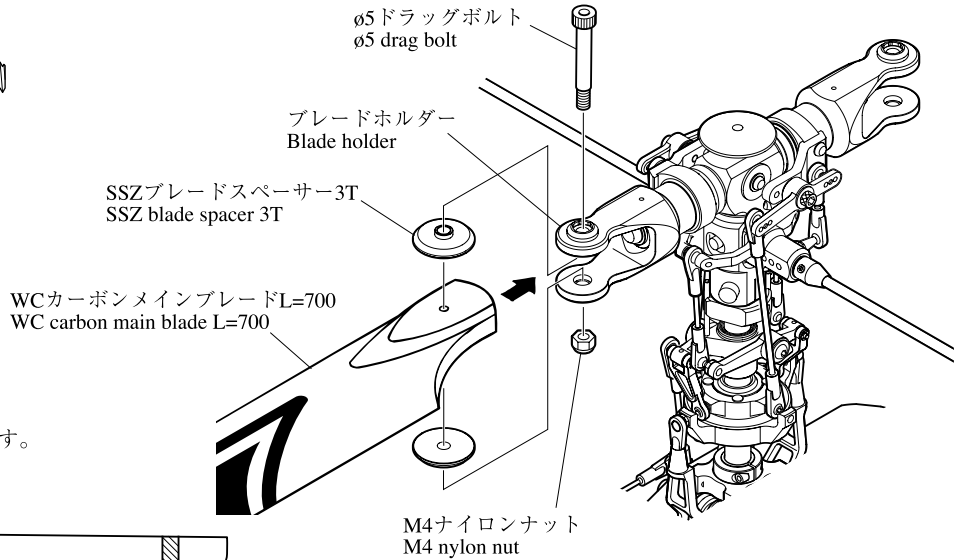

注：メインブレードは軽く動く様にネジを締め付けます。
Note: Tighten the ø5 drag bolts and M4 nylon nuts so that the main blades can move slightly.

40

テールブレードの組立 Tail blade assembly

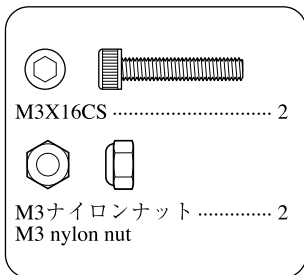

注意 Caution

テールブレード、及びテールブレードホルダーの向きにご注意ください。
Note the directions of the tail blade and the tail blade holder.

注意 Caution

テールブレードは軽く動く程度に締め込んでください。
Fasten the tail blade in a way as to permit it to move slightly.

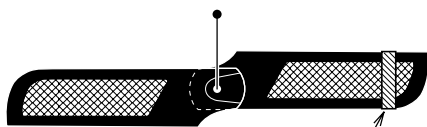

軽い方にテープ等を巻く。
Wind tape at a lighter side.

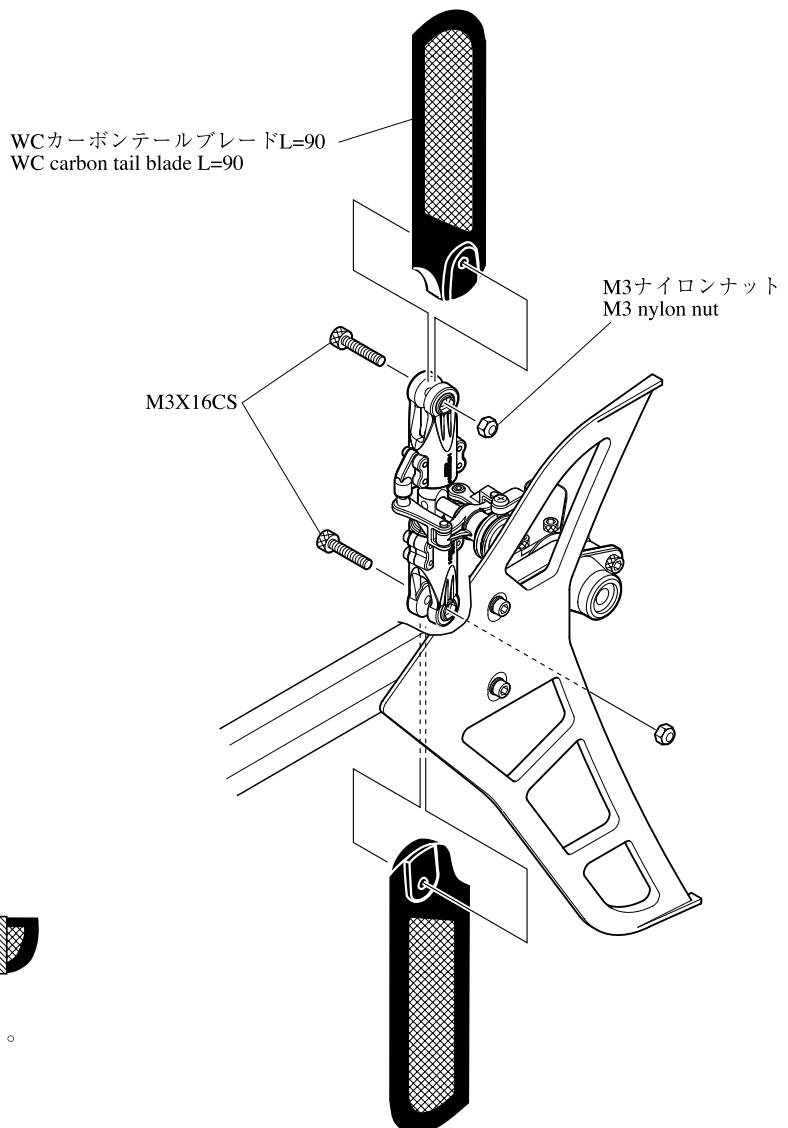

ピッチ/スロットルの設定 Pitch and Throttle setting

■ピッチの設定

- ① 送信機のピッチカーブ機能にデータが入力されていないことを確認してください。もし入力されている場合はデータを消去してください。（詳しくは送信機の説明書をご覧ください。）
- ② 送信機のスロットルスティック中立のとき、メンブレードのピッチが 0° になるように、ピッチロッドの長さを調整します。
※必ず両方のメインブレードを調整してください。
- ③ ピッチの全ストローク（ローピッチとハイピッチの合計）が、Futaba T14MZHP/T12ZHの場合約 19° 、JR PCM9XIIの場合約 22° になっているか確認してください。
例えばローピッチが -11° の場合、ハイピッチが 11° ならば $11^{\circ} - (-11^{\circ}) = 22^{\circ}$ になります。もし全ストロークが 22° にならないときは送信機でピッチのスワッシュミキシング量を調整し、 22° になるようデータを入力してください。

ピッチゲージをメインブレードの先端から約80mmに取付け、スタビライザーバーを水平にしてピッチゲージで測ります。

（メインブレードを少し持ち上げて測ります。）

Set pitch gauge about 80mm from the main rotor blade tip and measure. Be sure to keep the flybar level. Measure pitch while lifting up a little on the blade for positive pitch measurement and down a little for negative pitch measurement.

▲注意 Caution

必ずヒロボー製ピッチゲージ(2513-040)を使用してください。

For best results, use Hirobo's pitch gauge 2513-040.

■ Pitch setting

- ① Check that no data has been input into the pitch curve function of the transmitter. If any data has been input, delete it. (Refer to the transmitter instruction manual for the details.)
- ② Adjust the length of the pitch rods so that the main blade pitch is 0° when the transmitter throttle stick is at neutral. * Adjust for both main blades.
- ③ Check that the full stroke (the difference between the low pitch and the high pitch) is set to approximately 19° for Futaba T14MZHP/T12ZH and approximately 22° for JR PCM9XII.
For example, if the low pitch is set to -11° and the high pitch is set to 11° , then it is $11^{\circ} - (-11^{\circ}) = 22^{\circ}$. If the full stroke cannot be set to 22° , use the transmitter to adjust the amount of swash mixing of pitches, and then enter data to set the full stroke to 22° .

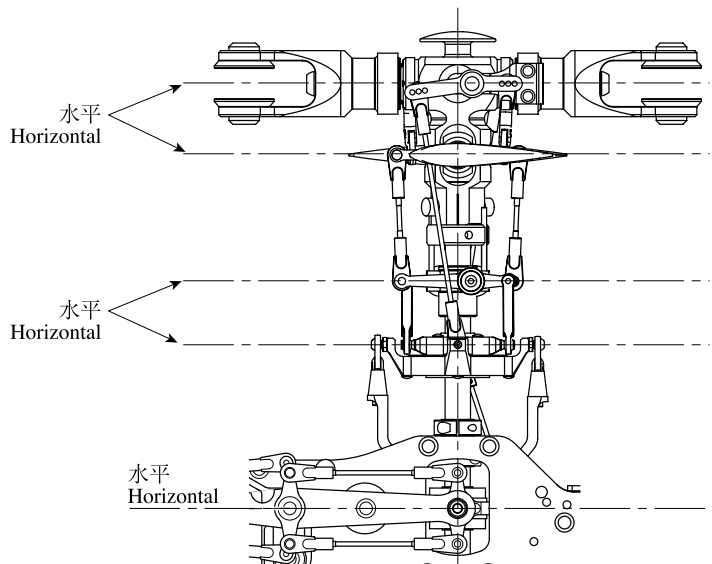
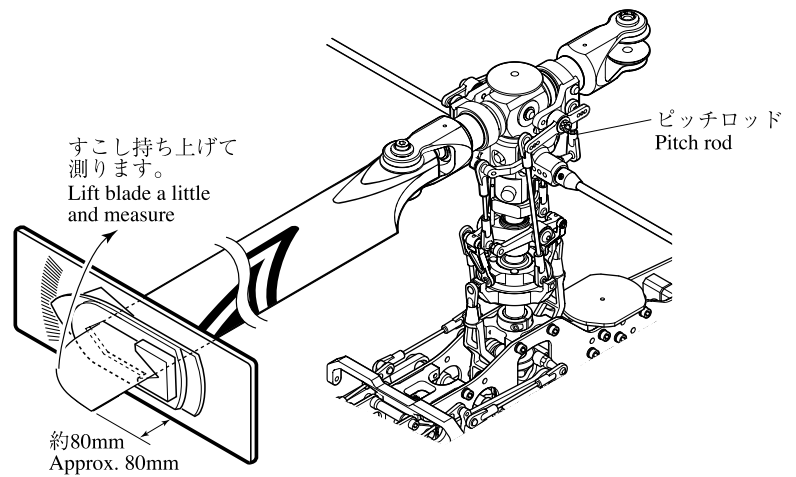



■ピッチカーブの設定

(設定の行い方は、ご使用の送信機の説明書をご覧ください。)
各コンディションごとのピッチ角が下の表のようになるよう送信機のピッチカーブ機能にデータを入力してください。
※このデータはコンピュータプロポを使用のものです。
エンジン、燃料、マフラー等により変化します。一般的な目安です。

■ Pitch curve setting

(Refer to your transmitter's instruction manual for radio specific pitch curve setting descriptions).
Adjust your radio's pitch curve percentages so the following suggested pitch curve degrees are measured on your helicopter at the low, mid and high points.
Note: actual values can vary depending on engine, muffler, fuel and this data is a general guideline only.

モード I MODE II	コンディション Condition	ホバリング Hovering	ID1 (ループ系) Roop	ID2 (ロール系) Roll	ID3 スケジュールC※ Schedule C※	オートローテーション Auto-rotation
	ハイピッチ High pitch	8.5°	9°~9.5°	7.5°~8°	9°~9.5°	11°
	ホバリング Hovering	3.5°~4°			0°	
	ローピッチ Low pitch	-3°~-3.5°	-4°~-5°	-5°	-9°~-9.5°	-6°~-7°

※ツー・リバース・アウトサイドループからバーチカル・スパイクまでの背面飛行を含む演技に使用。
* Used for movements that include inverted flights, such as "two reverse outside loops" and "vertical spike".

ピッチカーブ (参考) Pitch curve (reference)

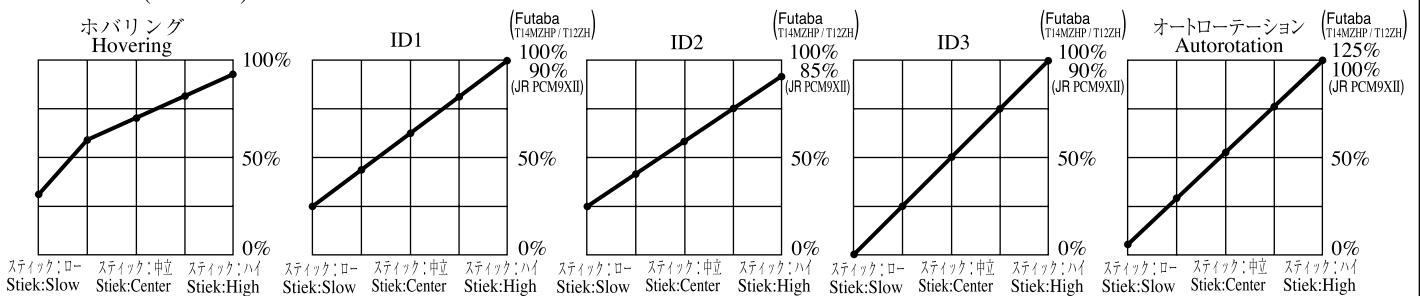

■スロットルカーブの設定

スロットルカーブは、エンジン、燃料、マフラー、および気候等により変化します。下のグラフや巻末のデータシートを参考にデータを入力した後、実際にフライトをして微調整をしてください。

■ Throttle curve adjustment

A throttle curve can vary due to engine, muffler, fuel types, weather, etc. The below graphs and data at the end of this manual are starting points only and will require finer tuning after first flights have been made.

スロットルカーブ (参考) Throttle curve (reference)

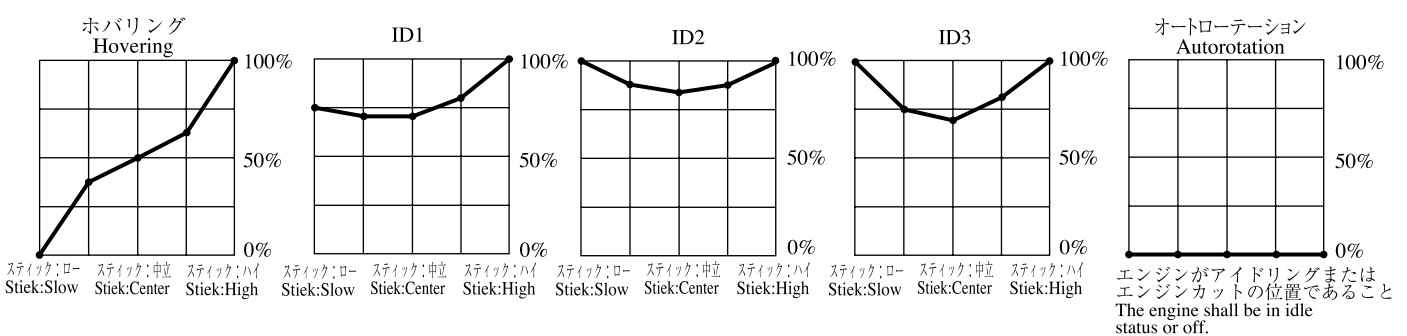

キャビン/キャノピーの加工
Cabin, Wind shield preparation

■キャビンの加工
Cutting of the cabin

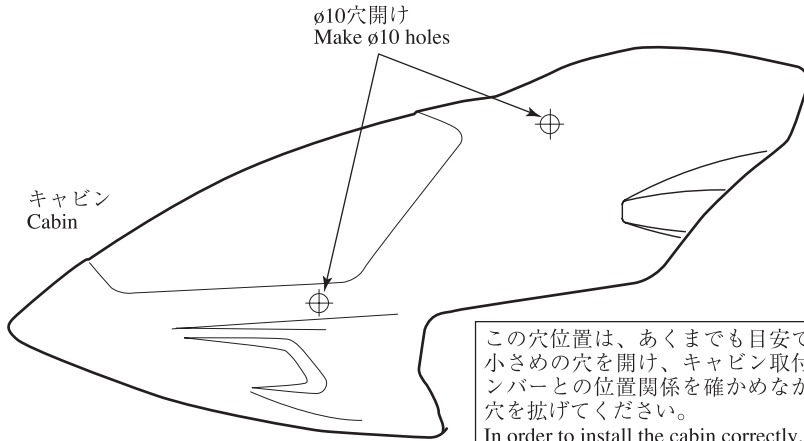

この穴位置は、あくまでも目安です。始めに小さめの穴を開け、キャビン取付用クロスメンバーとの位置関係を確認しながら、徐々に穴を拡げてください。
In order to install the cabin correctly, make a small hole firstly and widen it seeing the position of the cross member.

■水洗い
Washing

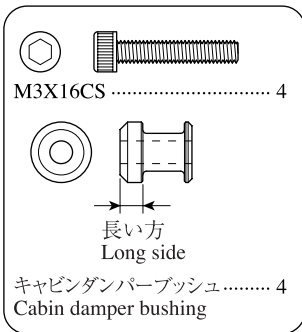
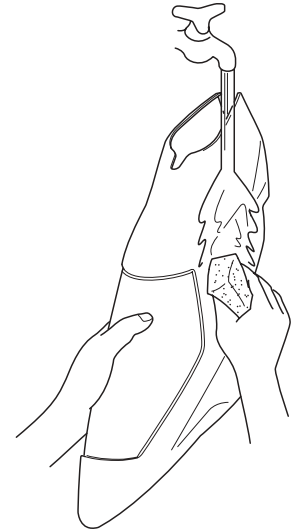

キャビンダンパーブッシュは図のように取付けてください。
Fit the cabin damper bushings as shown.

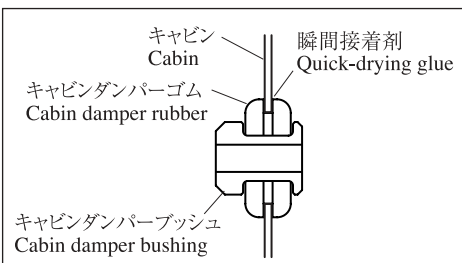
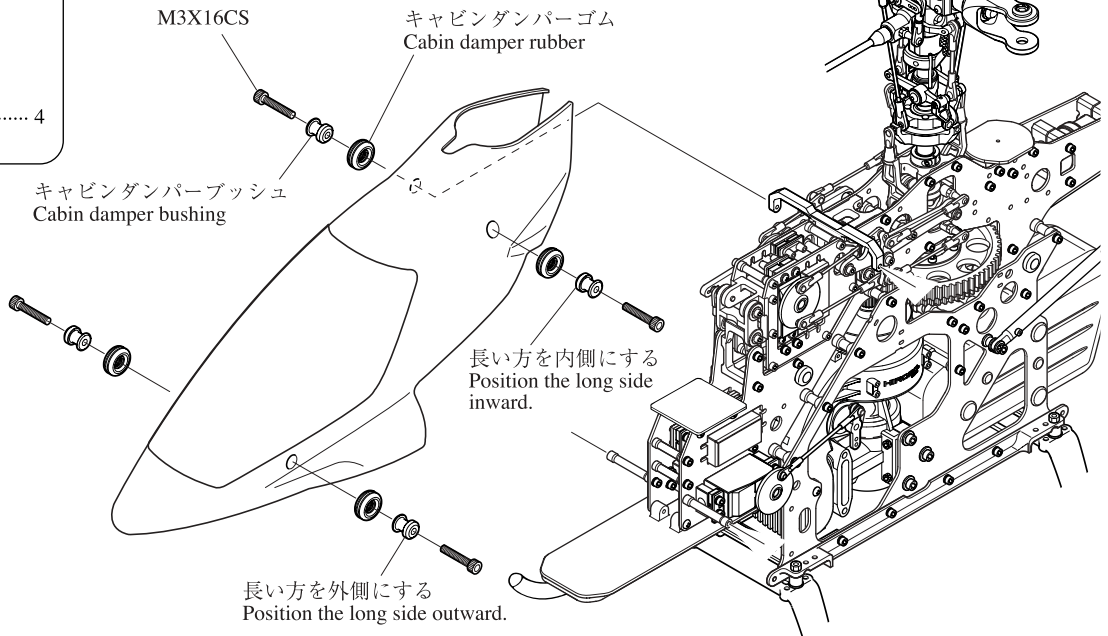

キャビンとキャビンダンパーゴムの瞬間接着剤で固定します。
Fix the cabin and cabin damper rubber with quick-drying glue.

デカールの貼付け
Decal attachment

パッケージを参考に、デカールを貼ってください。
Attach the decal by referring to the package, etc.

キャビン
Cabin

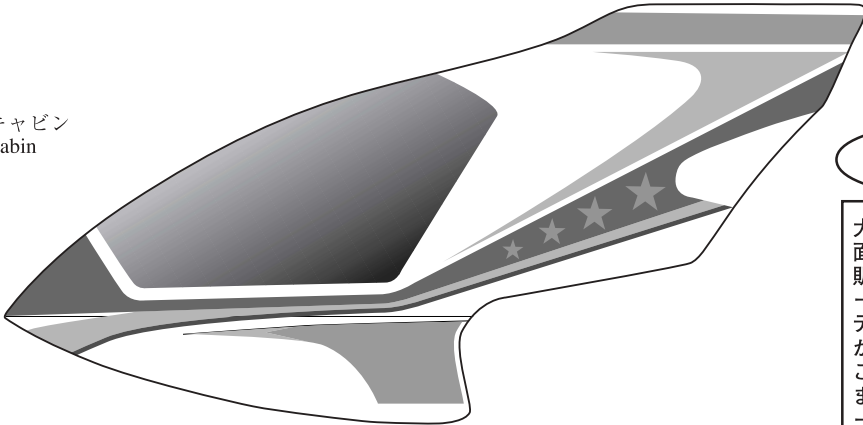

ワンポイント
One point

大型のデカールを貼る際には、デカールの粘面とキャビンの両方に薄いセッケン水や、市販の自動車用品ウィンドフィルム貼りスプレー等を吹きかけてください。デカールの位置決めが容易になり、また気泡ができにくくなるので、きれいに美しく貼ることができます。また、曲面に貼付ける場合、同時にドライヤーを用いて温めると、形状に合わせやすくなります。

When attaching large decals, splash dilute soap water or commercial spray for window films of auto supply on both the viscous surface of decals and the cabin. This makes positioning of decals easy and air bubble hard to be generated, so you can attach decals neatly and beautifully. Also, when attaching decals on a curved surface, warm the decals with a hair dryer to make them easier to fit the shape of the surface.

水平尾翼
Horizontal stabilizer

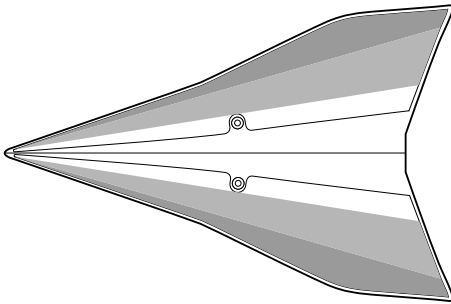

垂直尾翼
Vertical stabilizer

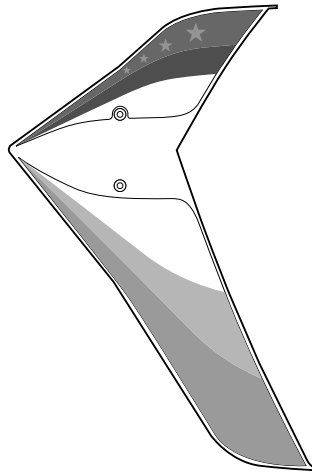

⚠ 注意 Caution

デカールはすきまなくしっかり貼り付けるようにします。すきまから燃料がしみこむと、はがれる原因になります。又、フライト後はかかった燃料を必ず拭き取ってください。
Attach decals tight without a gap, otherwise they may come off when the fuel soaks. In addition, please wipe off the fuel that it took after the flight by all means.

■ デカール
Decal

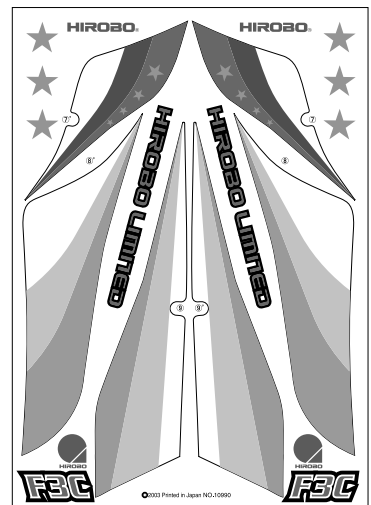
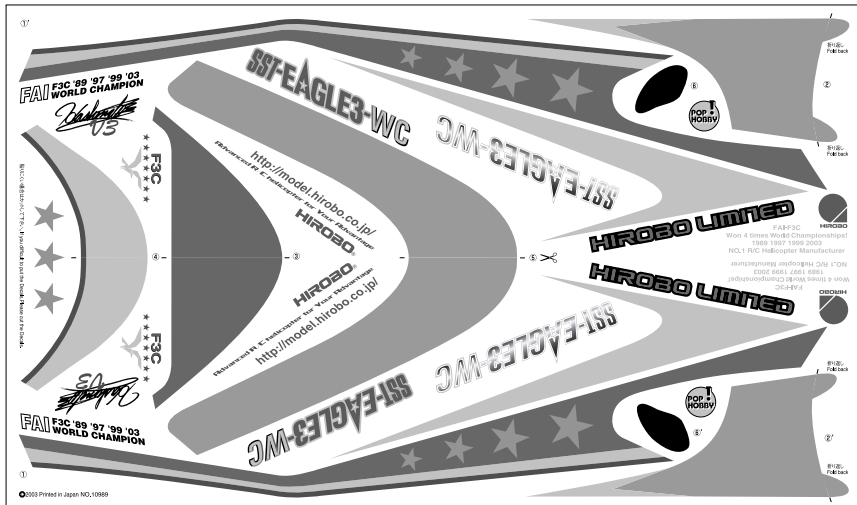

3. 補修パーツについて Repair parts

2008年9月改定

- 補修パーツのご購入につきましては、キットを購入された模型店へコードNO.と名称を言ってお買い求めください。
- 上記の方法で購入が困難な場合は、直接当社パーツ係まで下記要領にてお申し込みください。

商品のお届け

商品は宅配便にて、ご注文受付から3日～7日前後でお届けいたします。
まことに勝手ながら、土日祝日、年末年始、GW、お盆休み中のご注文は、休み明けから3日～7日前後とさせていただきます。
また、月初めは梱卸しのため1日～3日ほど余分にお時間をいただくこともあります。あらかじめご了承ください。

商品の交換

商品の不良、配送上の破損、ご注文と違う商品が届いた場合は、お手数ですが商品到着8日以内にお電話(0847-45-2834)パーツ係までご連絡の上、ご返送ください。返送料は当社で負担いたします。
※コードNO、品名は商品に表示してあります。商品が届いてすぐに商品内容をご確認ください。
お客様のご都合による返品・交換は受付しておりませんので、コードNO、品名、数量をご確認の上、ご注文ください。

お申込方法

- お申込は **FAX** にて承っております。
- お支払は **代金引換** となります。商品がお手元に届いた際に、代金を宅配便の方にお支払ください。
商品合計額【①パーツ代金の合計+②消費税(5%)】+ ③送料(代引手数料込み)が必要です。
※なお、現金書留による送金、銀行振込、切手等による代金受付は、現在行っておりません。ご了承ください。
- 送料(代引手数料込) ※商品合計額とお住まいの地区によって異なります。

地区	商品合計額		
	1万円未満	1万円以上 3万円未満	3万円以上 10万円未満
北海道、沖縄、離島	¥1,575	¥1,680	¥1,890
東北	¥1,365	¥1,470	¥1,680
関東、信越、北陸、中部	¥1,155	¥1,260	¥1,470
関西、中国	¥1,050	¥1,155	¥1,365
四国	¥1,155	¥1,260	¥1,470
九州	¥1,050	¥1,155	¥1,365

(例) 北海道にお住まいの方で、パーツ9,800円分ご注文の場合
商品合計額¥10,290【①パーツ代金の合計¥9,800 + ②消費税(5%) ¥490】+ ③送料(代引手数料込) ¥1,680
= お支払金額 ¥11,970 となります。

注文書 (コピーしてお使いください)

受付No.

お申し込み年月日	年	月	日	ご注文回数	はじめて・2回目以上
ふりがな				日祝日配達	希望する・希望しない
お名前				時間指定	無・有 (時頃)
〒					
ご住所	都・道 府・県		市・郡 区		
TEL	()		FAX	()	
コードNo	品名	単価	数量	金額	
—					
—					
—					
—					
—					

お申込先

ご注文はFAXにて承っております。

ヒロボー株式会社 (パーツ係)

FAX: 0847-47-6108

FAXをお持ちでない方は、TEL: 0847-45-2834までお電話ください。

〒726-0006 広島県府中市桜が丘3-3-1

①パーツ代金の合計	
②消費税(5%)	
商品合計額(①+②)	
	+
③送料(代引手数料込)	
	=
お支払金額=商品合計額(①+②)+③	

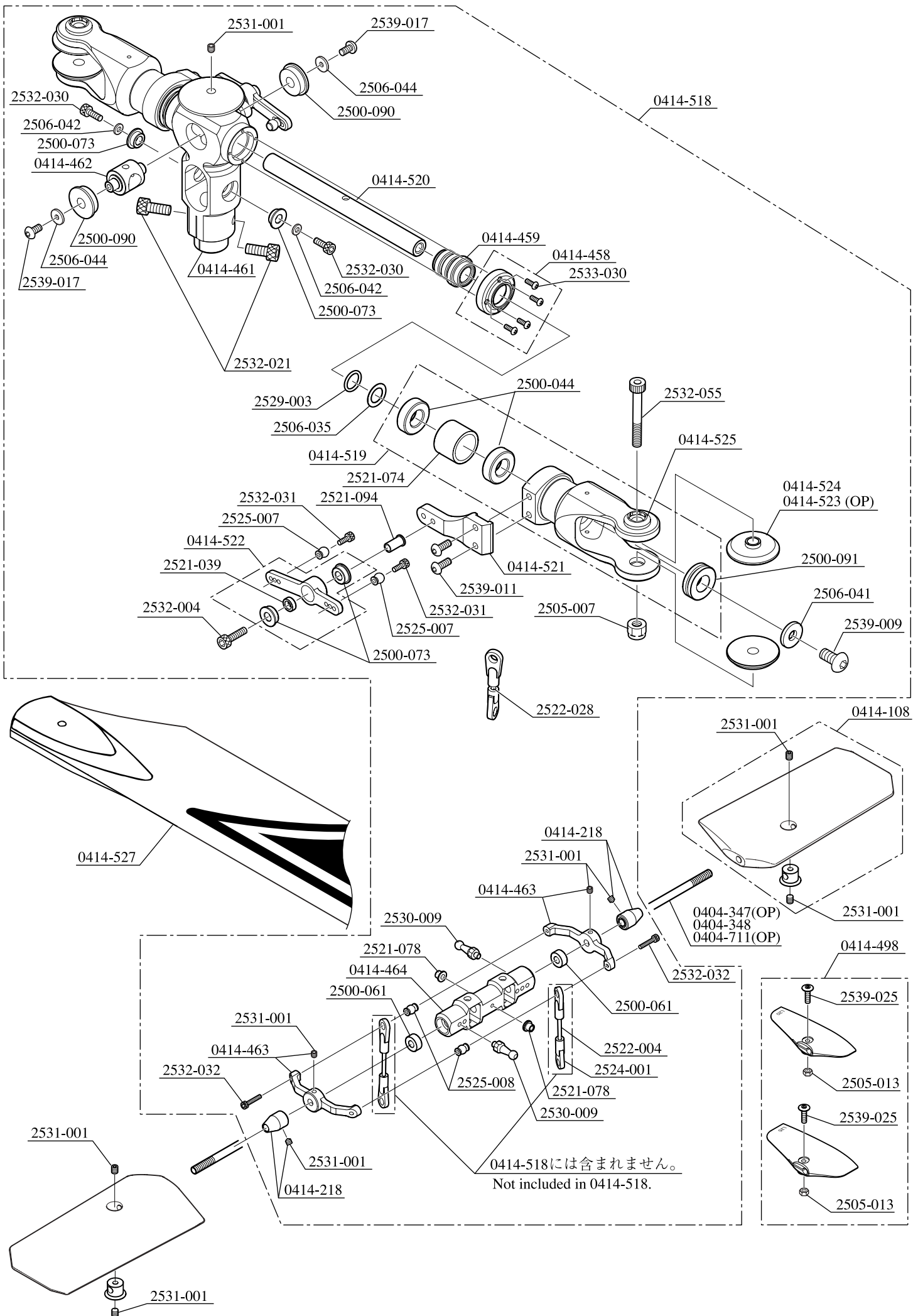

* The prices in parentheses are the prices excluding consumption tax.

コードNo. Code No.	品名 Part	入数 Q'ty	税込価格 (税抜価格)円 Price (Yen)	備考 Remarks
0404-347	スタビライザーバー-φ4X490 Stabilizer bar φ4X490	2	1,050 (1,000)	オプション Option
0404-348	スタビライザーバー-φ4X535 Stabilizer bar φ4X535	2	1,050 (1,000)	
0404-711	WC スタビライザーバー-φ4X555 WC stabilizer bar φ4X555	2	1,050 (1,000)	オプション Option
0414-108	スタビライザーブレード Stabilizer blade	2	1,890 (1,800)	ストッパー, ネジ付 With stopper and screw
0414-218	スタビライザー-ストッパー-φ4 Stabilizer stopper φ4	2	1,050 (1,000)	M3X3SS付 With M3X3SS
0414-458	SSZ-IVダンパーキャップ SSZ-IV damper cap	1	1,680 (1,600)	ネジ付 With screws
0414-459	SSZ-IVダンパーゴム#80 SSZ-IV damper rubber #80	2	1,050 (1,000)	
0414-461	SSZ-IVヨーク SSZ-IV yoke	1	12,600 (12,000)	
0414-462	SSZ-IVセンターピン SSZ-IV center pin	1	945 (900)	
0414-463	SSZ-IVスタビライザーコントロールアーム SSZ-IV stabilizer control arm	1	2,625 (2,500)	M3X3SS付 With M3X3SS
0414-464	SSZ-IVシーソー SSZ-IV seesaw	1	2,835 (2,700)	Brg.付 With bearing
0414-498	スタビライザーキャップセット Stabilizer cap set	L25, L20 各2 L25, L20 each 2	1,260 (1,200)	
0414-518	SSZ-VローターヘッドASSY SSZ-V rotor head ASSY	1式 1 set	63,000 (60,000)	
0414-519	SSZ-Vブレードホルダー SSZ-V blade holder	1	9,030 (8,600)	
0414-520	SSZ-Vフェザリングスピンドル SSZ-V feathering spindle	1	1,575 (1,500)	
0414-521	SSZ-Vピッチアーム SSZ-V pitch arm	1	3,150 (3,000)	
0414-522	SSZ-Vミキシングアーム SSZ-V mixing arm	1	4,200 (4,000)	Brg.付 With bearing
0414-523	SSZ ブレードスペーサー-2T SSZ blade spacer 2T	4	3,465 (3,300)	オプション Option
0414-524	SSZ ブレードスペーサー-3T SSZ blade spacer 3T	4	3,465 (3,300)	
0414-525	インサートドラッグメタル Insert drag metal	4	2,100 (2,000)	
0414-527	WC カーボンメインブレード L=700 WC carbon main blade L=700	1式 1 set	31,500 (30,000)	
2500-044	Brg. φ8Xφ16X5 ZZ	2	1,260 (1,200)	
2500-061	Brg. φ4Xφ9X4 ZZ	2	1,260 (1,200)	
2500-073	Brg. φ4Xφ8X3FZZ	2	1,260 (1,200)	
2500-090	Brg. φ5Xφ13X4F ZZ	2	1,260 (1,200)	
2500-091	Brg. スラスト φ8Xφ16X5H Bearing thrust φ8Xφ16X5H	2	1,680 (1,600)	
2505-007	M4ナイロンナット M4 nylon nut	10	210 (200)	
2505-013	M2.6ナット M2.6 nut	20	210 (200)	
2506-035	FW φ8Xφ12X0.1T	10	420 (400)	
2506-041	FW φ5Xφ12X1.5T	5	630 (600)	
2506-042	FW φ2.6Xφ5X0.5T	10	315 (300)	
2506-044	FW φ2.6Xφ7.5X0.5 黒 FW φ2.6Xφ7.5X0.5 black	10	315 (300)	
2521-039	カラー-4X6X2 Collar 4X6X2	2	420 (400)	
2521-074	カラー-13X16X12 Collar 13X16X12	2	525 (500)	
2521-078	カラー-2.6X4X4F Collar 2.6X4X4F	2	525 (500)	
2521-094	カラー-3X4X8.5F Collar 3X4X8.5F	2	525 (500)	
2522-004	アジャストロッドM2X35 Adjust rod M2X35	5	525 (500)	
2522-028	アジャストロッドM2X12 Adjust rod M2X12	5	525 (500)	
2524-001	M2ロッドエンド M2 rod end	10	525 (500)	
2525-007	EXφ5 ボール台付 EX φ5 ball with stand	10	1,050 (1,000)	
2525-008	φ5ボール台付2 φ5 ball with stand 2	10	1,050 (1,000)	
2529-003	OリングP-7 O-ring P-7	2	315 (300)	
2530-009	ピボットボルト5X12.5XM3 Pivot bolt 5X12.5XM3	2	420 (400)	
2531-001	セットスクリュー-M3X3 Set screw M3X3	10	315 (300)	
2532-004	キャップスクリュー-M3X12 Cap screw M3X12	10	420 (400)	
2532-021	キャップスクリュー-M4X10 Cap screw M4X10	10	630 (600)	
2532-030	キャップスクリュー-M2.6X8 Cap screw M2.6X8	10	840 (800)	
2532-031	キャップスクリュー-M2X6 Cap screw M2X6	10	840 (800)	
2532-032	キャップスクリュー-M2X12 Cap screw M2X12	10	840 (800)	
2532-055	ドラッグボルトφ5 Drag bolt φ5	2	630 (600)	
2533-030	ナベアタマビスM1.7X5 Pan head screw M1.7X5	20	420 (400)	
2539-009	ボタンボルトM5X10 Button bolt M5X10	2	315 (300)	
2539-011	ボタンボルトM3X8 Button bolt M3X8	2	315 (300)	
2539-017	ボタンボルトM3X6 Button bolt M3X6	2	315 (300)	
2539-025	シンヘッドスクリュー-M2.6X8 Thin head screw M2.6X8	10	525 (500)	

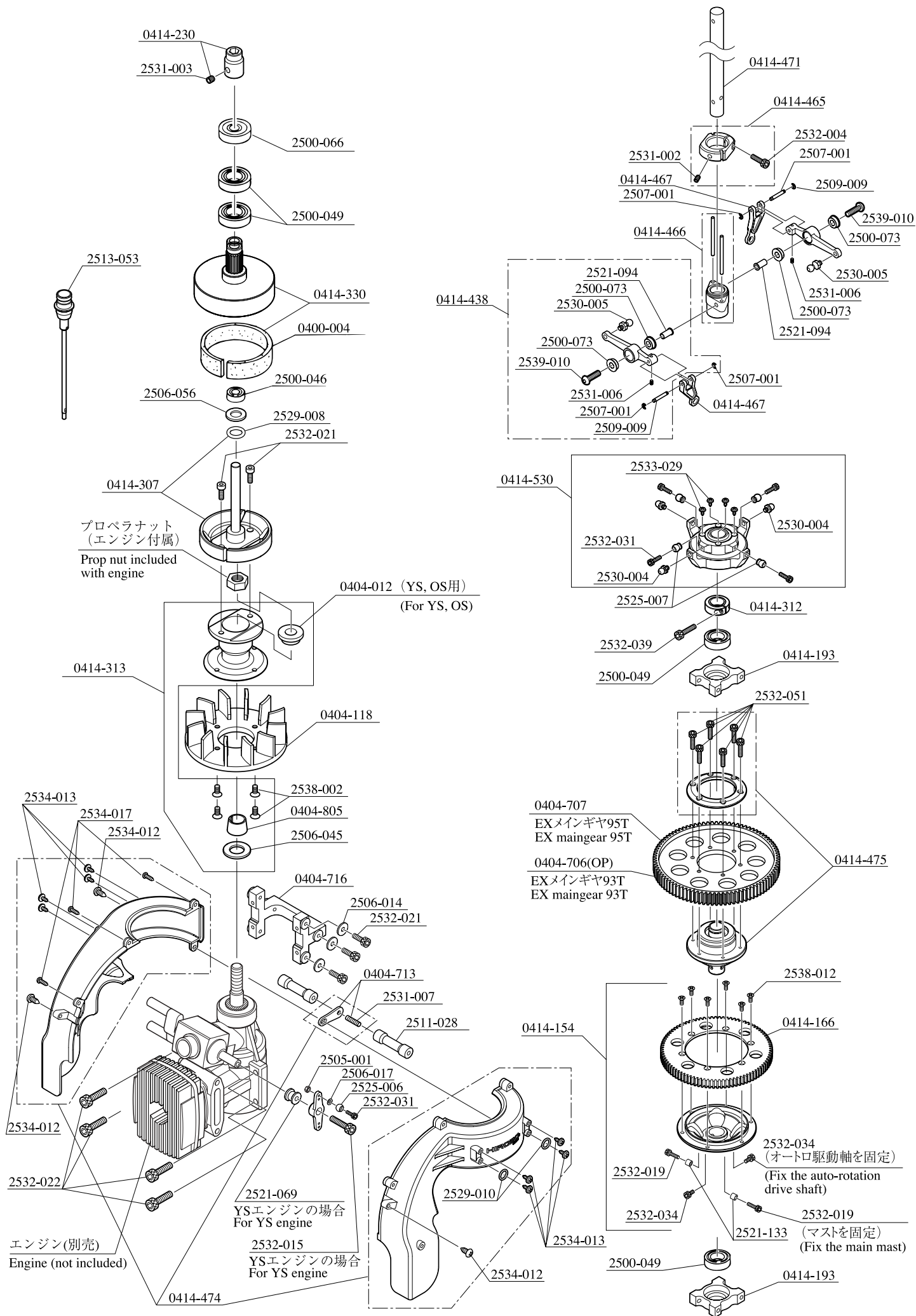

コードNo. Code No.	品名 Part	入数 Qty	税込価格 (税抜価格)円 Price (Yen)	備考 Remarks
0400-004	金属製クラッチベルライニング Metal made clutch bell lining	2	210 (200)	
0404-012	スターリッパワッシャー YS, OS61SX 用 Starter pulley washer (for YS, OS61SX)	1	315 (300)	
0404-118	EX クーリングファン EX cooling fan	1	2,100 (2,000)	
0404-706	EX メインギヤ93T EX main gear 93T	1	3,675 (3,500)	
0404-707	EX メインギヤ 95T EX main gear 97T	1	3,675 (3,500)	
0404-713	WC クーリングカバーステー WC cooling cover stay	1	525 (500)	
0404-716	WC エンジンマウント WC engine mount	1	4,200 (4,000)	
0404-805	SX テーパーカラー (OS60 用) SX taper collar (for OS60)	1	525 (500)	
0414-154	EXセカンドギヤASSY EX second gear assembly	1 式 1 set	7,140 (6,800)	
0414-166	EXセカンドギヤ86T EX second gear 86T	1	3,150 (3,000)	
0414-193	ベアリングホルダーφ19 (W=26) Bearing holder φ19 (W=26)	1	2,100 (2,000)	
0414-230	六角スターターカップリング (60~90 用) Hexagon starter coupling (for 60-90)	1	1,680 (1,600)	
0414-307	E3軸付クラッチシュー E3 clutch shoe with shaft	1	3,360 (3,200)	
0414-312	φ10ハードグリップマストロック φ10 hard grip mast lock	1	1,050 (1,000)	
0414-313	E3 フライホイール E3 fly wheel	1 式 1 set	4,725 (4,500)	
0414-330	EXギヤ付クラッチベル(12T) EX clutch bell with gear (12T)	1	4,725 (4,500)	
0414-438	E3ウォッシュコントロールアーム E3 wash control arm	1 式 1 set	4,200 (4,000)	
0414-465	SSZ-IVラジウスブロック SSZ-IV radius block	1	2,730 (2,600)	M3X12CS, M3X3SS付 With M3X12CS and M3X3SS
0414-466	SSZ-IVスライドブロック SSZ-IV slide block	1	2,835 (2,700)	
0414-467	ラジウスアームP=25 Radius arm P=25	2	315 (300)	
0414-471	φ10メインマストP=181(SUS) φ10main mast P=181(SUS)	1	4,200 (4,000)	
0414-474	D3クーリングファンカバー D3 cooling fan cover	1 式 1 set	1,575 (1,500)	
0414-475	D3ハイトルクオートロククラッチ Assy D3 high torque auto-rotation clutch Assy	1 式 1 set	23,100 (22,000)	M3.5X10CS, カラー3.5 X 5 X 5.1付属 With M3.5X10CS and collar 3.5 X 5 X 5.1
0414-530	EX 90°スワッシュプレート EX 90° swash plate	1 式 1 set	12,600 (12,000)	
2500-046	Brg. φ6X12X4ZZ	2	1,260 (1,200)	
2500-049	Brg. φ10Xφ19X5ZZ	2	1,260 (1,200)	
2500-066	Brg. φ6Xφ19X6ZZ	2	1,260 (1,200)	
2500-073	Brg. φ4Xφ8X3FZZ	2	1,260 (1,200)	
2505-001	M2 ナット M2 nut	20	210 (200)	
2506-014	FW φ4 ヤキイレ FW φ4 hardened	5	630 (600)	
2506-017	FW φ1.7	20	105 (100)	
2506-045	FW φ10Xφ18X1.5T焼入れ FW φ10Xφ18X1.5T hardened	1	630 (600)	
2506-056	FW φ6Xφ10X0.5T (SUS)	5	525 (500)	
2507-001	φ1.5E リング φ1.5 E-ring	10	105 (100)	
2509-009	溝付き平行ピン φ2X11.8 Grooved parallel pin φ2X11.8	2	315 (300)	
2511-028	WC フロスメンバー M3X31.25 WC cross member M3X31.25	2	525 (500)	
2513-053	ワンウェイスターシャフト DH One-way starter shaft DH	1	3,900 (3,800)	別売 Sold separately
2521-069	カラー3X8X7 Collar 3X8X7	2	315 (300)	
2521-094	カラー3X4X8.5F Collar 3X4X8.5F	2	525 (500)	
2521-133	カラーφ3.5X φ5 X 5.1 Collar φ3.5X φ5 X 5.1	2	315 (300)	
2525-006	EXφ5ボール EXφ5ball	10	1,050 (1,000)	
2525-007	EXφ5 ボール台付 EX φ5 ball with stand	10	1,050 (1,000)	
2529-008	Oリング SS060 O-ring SS060	5	315 (300)	
2529-010	Oリング SS050 O-ring SS050	5	315 (300)	
2530-004	ピボットボルト(D) Pivot bolt (D)	2	420 (400)	
2530-005	ピボットボルト(E) Pivot bolt (E)	2	315 (300)	
2531-002	セットスクリューM3X5 Set screw M3X5	10	315 (300)	
2531-003	セットスクリューM4X4 Set screw M4X4	10	315 (300)	
2531-006	セットスクリューM2X3(ユニクロ) Set screw M2X3 (Uni-chrome)	10	315 (300)	
2531-007	セットスクリューM3X12 Set screw M3X12	10	315 (300)	
2532-004	キャップスクリューM3X12 Cap screw M3X12	10	420 (400)	
2532-015	キャップスクリューM3X15 Cap screw M3X15	10	420 (400)	
2532-019	キャップスクリューM3.5X10 Cap screw M3.5X10	10	525 (500)	
2532-021	キャップスクリューM4X10 Cap screw M4X10	10	630 (600)	
2532-022	キャップスクリューM4X15 Cap screw M4X15	10	630 (600)	
2532-031	キャップスクリューM2X6 Cap screw M2X6	10	840 (800)	
2532-034	キャップスクリューM3X5 Cap screw M3X5	10	420 (400)	
2532-039	キャップスクリューM2.6X6 Cap screw M2.6X6	10	420 (400)	
2532-051	キャップスクリューM2.6X10 Cap screw M2.6X10	10	420 (400)	
2533-029	十字穴付スクリューM2X4トラス Phillips-head screw M2X4 truss	10	420 (400)	
2534-012	タッピングスクリューM3X10 Tapping screw M3X10	10	105 (100)	
2534-013	タッピングスクリューM2.6X6 2種 トラス Tapping screw M2.6X6 No.2 type truss	10	210 (200)	
2534-017	タッピングスクリューM2.6X8 Tapping screw M2.6X8	10	105 (100)	
2538-002	サラビスM3X6 Countersunk screw M3X6	10	210 (200)	
2538-012	サラビスM2.6X6 Countersunk screw M2.6X6	10	210 (200)	
2539-010	ボタンボルトM3X12 Button bolt M3X12	2	315 (300)	

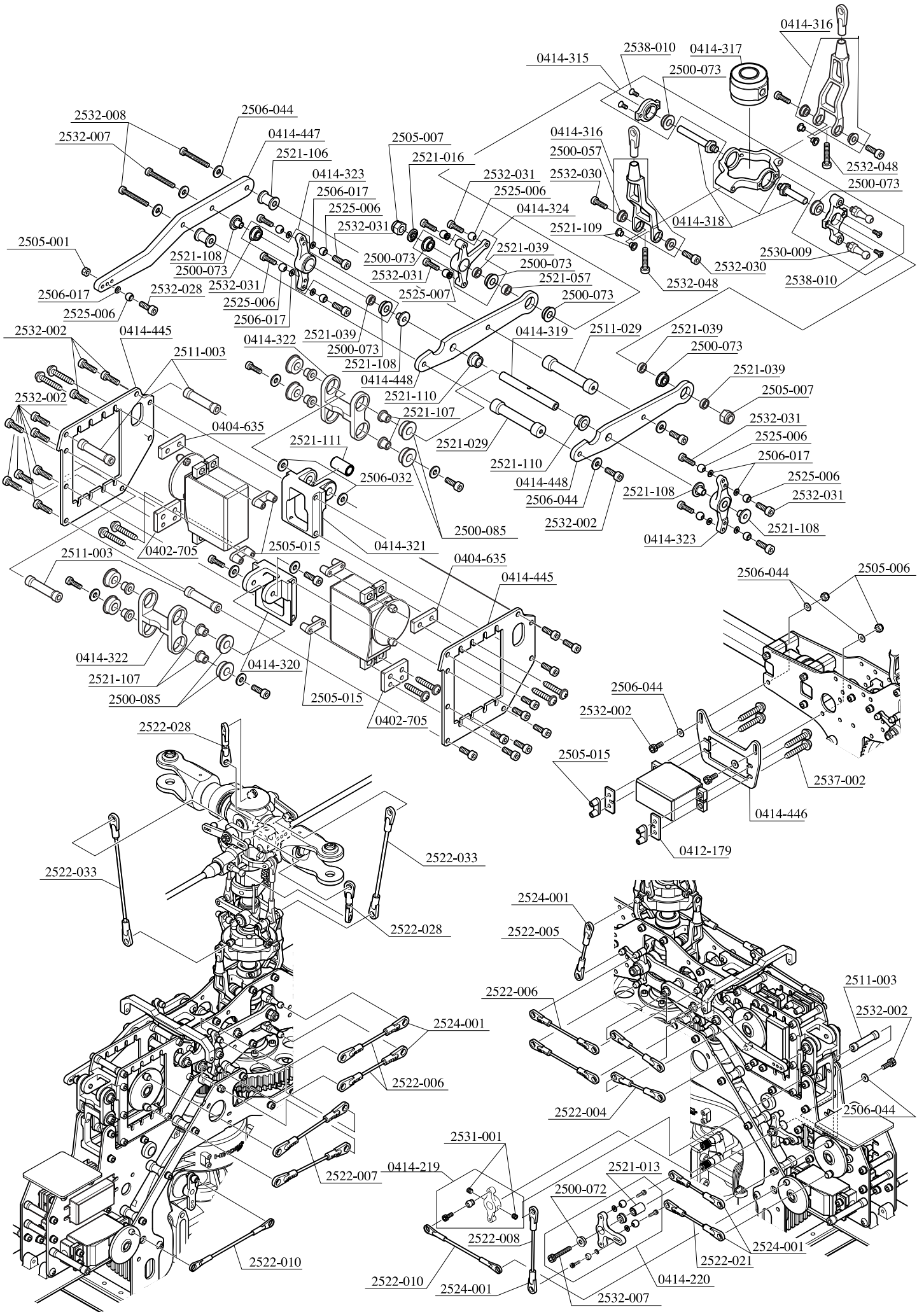

* The prices in parentheses are the prices excluding consumption tax.

コードNo. Code No.	品名 Part	入数 Qty	税込価格 (税抜価格)円 Price (Yen)	備考 Remarks
0402-705	サーボマウント 14X20 Servo mount 14X20	2	630 (600)	
0404-635	サーボマウントスペーサー3T Servo mount spacer 3T	2	525 (500)	
0412-179	サーボプレート Servo plate	2	315 (300)	
0414-219	ニードルコントロールレバー (OS50~90用) Needle control lever (for OS50-90)	1 式 1 set	2,100 (2,000)	アジャストロッド、ロッドエンド別売 Adjust rod and rod end are sold separately.
0414-220	EX T型ピッチレバーセット EX T-type pitch lever set	1 式 1 set	4,725 (4,500)	
0414-315	E3エレベーターレバー E3 elevator lever	1	9,240 (8,800)	Brg.付、ネジ付 with bearing and screw
0414-316	E3エレベーターアーム E3 elevator arm	1	6,090 (5,800)	Brg.付 with bearing
0414-317	E3スライドケース E3 slide case	1	4,410 (4,200)	
0414-318	E3エレベーターシャフト E3 elevator shaft	1	1,260 (1,200)	
0414-319	E3コレクティブピッチシャフト E3 collective pitch shaft	1	525 (500)	
0414-320	E3サーボホルダー (F) E3 servo holder (F)	1	2,940 (2,800)	
0414-321	E3サーボホルダー (R) E3 servo holder (R)	1	2,940 (2,800)	
0414-322	E3サーボアーム E3 servo arm	1	1,680 (1,600)	
0414-323	E3 I型レバー E3 I-type lever	1	3,360 (3,200)	
0414-324	E3エルロンレバー E3 aileron lever	1	3,360 (3,200)	
0414-445	E3 VPUS フレーム (カーボン) E3 VPUS frame (carbon)	2	4,410 (4,200)	
0414-446	E3ラダーサーボマウント (カーボン) E3 rudder servo mount (carbon)	1	2,100 (2,000)	
0414-447	E3コレクティブピッチレバーA (カーボン) E3 collective pitch lever A (carbon)	1	2,100 (2,000)	
0414-448	E3コレクティブピッチレバーB (カーボン) E3 collective pitch lever B (carbon)	1	2,100 (2,000)	
2500-057	Brg. ø3Xø6X2.5FZZ	2	1,260 (1,200)	
2500-072	Brg. ø3Xø7X3FZZ	2	1,260 (1,200)	
2500-073	Brg. ø4Xø8X3FZZ	2	1,260 (1,200)	
2500-085	Brg. ø5Xø10X4FZZ	2	1,260 (1,200)	
2505-001	M2 ナット M2 nut	20	210 (200)	
2505-006	M3 ナイロンナット M3 nylon nut	10	210 (200)	
2505-007	M4 ナイロンナット M4 nylon nut	10	210 (200)	
2505-015	W型サーボ取付ナット W-type servo attaching nut	10	315 (300)	
2506-017	FW ø1.7Xø3.8X0.3T	20	105 (100)	
2506-032	FW ø5Xø7X0.4T	5	315 (300)	
2506-044	FW ø2.6Xø7.5X0.5 黒 FW ø2.6Xø7.5X0.5 black	10	315 (300)	
2511-003	クロスメンバーM3X26 Cross member M3X26	2	525 (500)	
2511-029	クロスメンバーM3X40 Cross member M3X40	2	525 (500)	
2521-013	カラー3X7X9.5 Collar 3X7X9.5	2	315 (300)	レバーカラー (D) Lever collar (D)
2521-016	カラー4X7X1.5 Collar 4X7X1.5	1	210 (200)	Brg.カラー (A) Bearing collar (A)
2521-039	カラー4X6X2 Collar 4X6X2	2	420 (400)	
2521-057	カラー4X6X3 Collar 4X6X3	2	315 (300)	
2521-106	カラー3X6X10.4 Collar 3X6X10.4	2	525 (500)	
2521-107	カラー3X5X5.1F Collar 3X5X5.1F	2	525 (500)	
2521-108	カラー3X4X5.1 F9X1.2 Collar 3X4X5.1 F9X1.2	2	525 (500)	
2521-109	カラー2.6X3X3.4 Collar 2.6X3X3.4	2	525 (500)	
2521-110	カラー5X7X5 Collar 5X7X5	2	525 (500)	
2521-111	カラー5X7X13.2 Collar 5X7X13.2	1	315 (300)	
2522-004	アジャストロッドM2X35 Adjust rod M2X35	5	525 (500)	
2522-005	アジャストロッド M2X45 Adjust rod M2X45	5	525 (500)	
2522-006	アジャストロッド M2X50 Adjust rod M2X50	5	525 (500)	
2522-007	アジャストロッドM2X55 Adjust rod M2X55	5	525 (500)	
2522-008	アジャストロッドM2X60 Adjust rod M2X60	5	525 (500)	
2522-010	アジャストロッド M2X80 Adjust rod M2X80	5	525 (500)	
2522-021	アジャストロッドM2X40 Adjust rod M2X40	5	525 (500)	
2522-033	アジャストロッドM2X85 Adjust rod M2X85	5	525 (500)	
2524-001	M2ロッドエンド M2 rod end	10	525 (500)	
2525-006	EX ø5ボール EX ø5 ball	10	1,050 (1,000)	CS別売 CS sold separately
2525-007	EX ø5ボール台付 EX ø5 ball with stand	10	1,050 (1,000)	
2530-009	ピボットボルト ø5X12.5X M3 Pivot bolt ø5X12.5X M3	2	315 (300)	
2531-001	セットスクリューM3X3 Set screw M3X3	10	315 (300)	
2532-002	キャップスクリューM3X8 Cap screw M3X8	10	420 (400)	
2532-007	キャップスクリューM3X22 Cap screw M3X22	10	420 (400)	
2532-008	キャップスクリューM3X25 Cap screw M3X25	10	420 (400)	
2532-028	キャップスクリューM2X8 Cap screw M2X8	10	840 (800)	
2532-030	キャップスクリューM2.6X8 Cap screw M2.6X8	10	840 (800)	
2532-031	キャップスクリューM2X6 Cap screw M2X6	10	840 (800)	
2532-048	キャップスクリューM2X15 Cap screw M2X15	10	840 (800)	
2537-002	座付タッピングスクリューM2.6X16 Tapping screw with washer M2.6X16	10	525 (500)	
2538-010	サラビス M2X5 Countersunk screw M2X5	10	210 (200)	

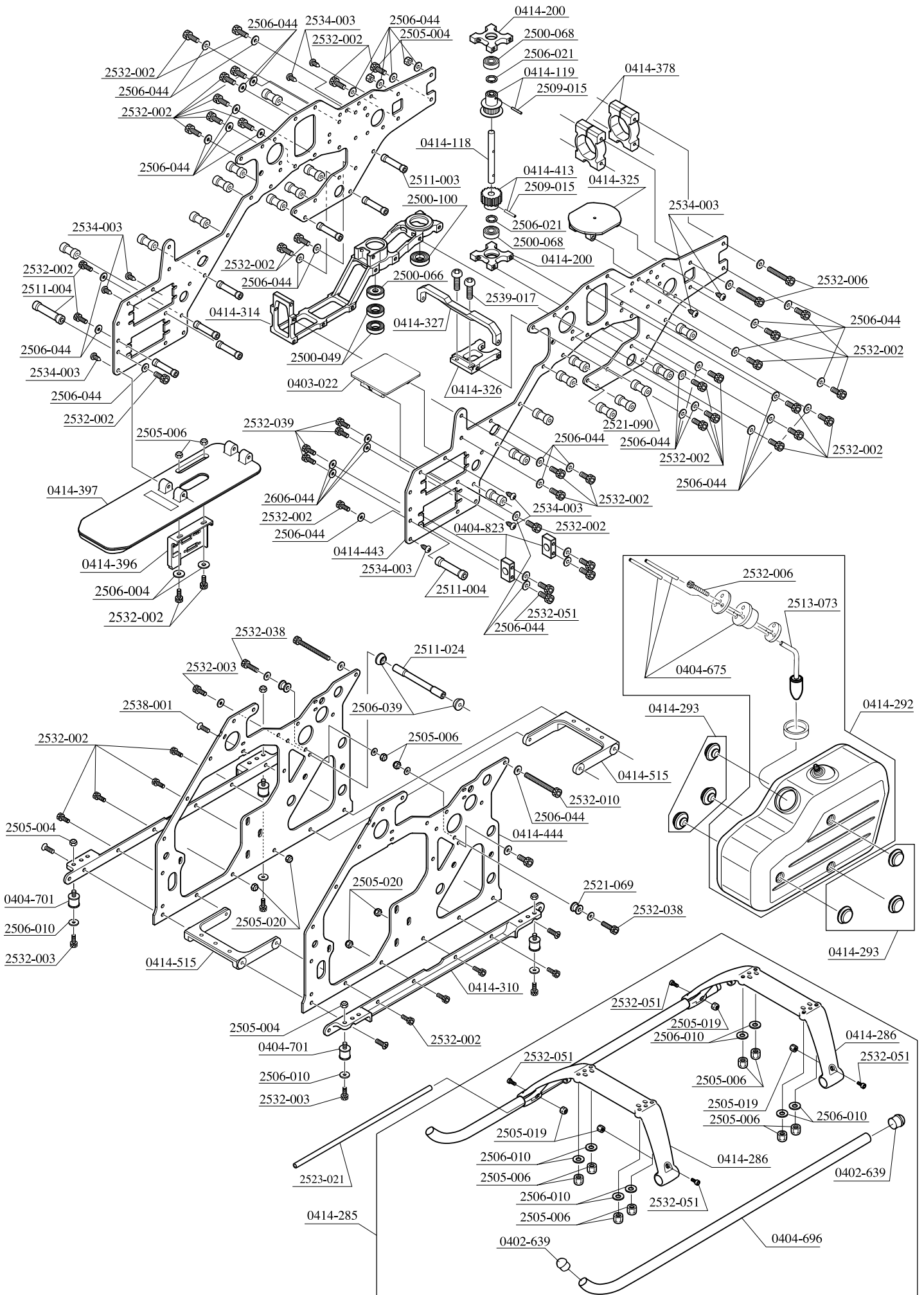

コードNo. Code No.	品名 Part	入数 Qty	税込価格 (税抜価格)円 Price (Yen)	備考 Remarks
0402-639	スキッドパイプキャップφ8 Skid pipe cap φ8	4	315 (300)	
0403-022	ジャイロマウント Gyro mount	1	315 (300)	
0404-675	燃料タンクキャップ Fuel tank cap	1 式 1 set	630 (600)	
0404-696	EXスキッドパイプ EX skid pipe	2	1,575 (1,500)	キャップ付 with cap
0404-701	EX フローティングゴム EX floating rubber	4	2,100 (2,000)	
0404-823	サーボ取付台 H=11 Servo stay H=11	2	2,520 (2,400)	
0414-118	カウンタージェヤシャフト Counter gear shaft	1	735 (700)	ロールピン付 with roll pin
0414-119	テールプーリー18T Tail pulley 18T	1	630 (600)	
0414-200	Brg.ホルダーφ13 (W=26) Bearing holder φ13 (W=26)	1	1,680 (1,600)	
0414-285	ローハイトランディングギヤAssy Low height landing gear assembly	1 式 1 set	2,835 (2,700)	
0414-286	ローハイトスキッドフット Low height skid foot	2	1,575 (1,500)	
0414-292	E3燃料タンク(600cc) E3 fuel tank (600cc)	1 式 1 set	2,100 (2,000)	
0414-293	E3タンク防振ゴム E3 fuel tank rubber cushion	1 式 1 set	1,050 (1,000)	
0414-310	E3 フローティングアングルセット E3 floating angle set	2	10,500 (10,000)	
0414-314	E3 ベアリングマウント E3 bearing mount	1	26,250 (25,000)	Brg.付 with bearing
0414-325	E3 ジャイロマウント E3 gyro mount	1	2,940 (2,800)	
0414-326	E3キャビンマウント E3 cabin mount	1	2,415 (2,300)	
0414-327	E3 キャビンクロスメンバー E3 cabin cross member	1	2,730 (2,600)	
0414-378	EX2 テールブームホルダー (アルミテールブームパイプ用) EX2 tail boom holder (for aluminum tail boom pipe)	1	2,730 (2,600)	カーボンテールブームパイプを使用するときは0414-329を使用 Use 0414-329 when using the carbon tail boom pipe.
0414-396	ELS05スイッチプレート ELS05 switch plate	1	525 (500)	
0414-397	ELS05メカマウント ELS05 mechanical mount	1 式 1 set	840 (800)	ネジ付 with screw
0414-413	EXカウンタージェヤ18T EX counter gear 18T	1	1,575 (1,500)	
0414-443	E3 サーボフレーム (カーボン) E3 servo frame (carbon)	2	25,200 (24,000)	
0414-444	E3 メインフレーム (カーボン) E3 main frame (carbon)	2	23,100 (22,000)	
0414-515	E3アンダーマウント E3 under mount	1	4,200 (4,000)	M3X8CS付 with M3X8CS
2500-049	Brg. φ10Xφ19X5ZZ	2	1,260 (1,200)	
2500-066	Brg. φ6Xφ19X6ZZ	2	1,260 (1,200)	
2500-068	Brg.φ5Xφ13X4ZZ	2	1,260 (1,200)	
2500-100	Brg. φ10Xφ22X6ZZ	1	1,260 (1,200)	
2505-004	M3Uナット M3 U nut	10	210 (200)	
2505-006	M3ナイロンナット M3 nylon nut	10	210 (200)	
2505-019	M2.6ナイロンナット M2.6 nylon nut	10	315 (300)	
2505-020	M3ナイロンナット 薄型 黒 M3 nylon nut (thin type) black	10	315 (300)	
2506-004	FW φ3Xφ8X0.5T	20	105 (100)	
2506-010	FW φ3Xφ9X1T	20	105 (100)	
2506-021	FW φ5Xφ7X0.1T	5	420 (400)	
2506-039	EX φ3ワッシャー EX φ3 washer	6	1,050 (1,000)	
2506-044	FW φ2.6Xφ7.5X0.5Tクロ FW φ2.6Xφ7.5X0.5T black	10	315 (300)	
2509-015	ロールピンφ2X12 Roll pin φ2X12	10	525 (500)	
2511-003	クロスメンバー-M3X26 Cross member M3X26	2	525 (500)	
2511-004	クロスメンバー-M3X38 Cross member M3X38	2	525 (500)	
2511-024	クロスメンバー-M3X60 Cross member M3X60	2	525 (500)	
2513-073	シリコンパイプ2.3X3.6X1000 Silicon tubing 2.3X3.6X1000	1	525 (500)	
2521-069	カラー3X8X7 Collar 3X8X7	2	315 (300)	
2521-090	カラー3X8X17 Collar 3X8X17	2	525 (500)	
2521-132	カラー3X8X3.2S Collar 3X8X3.2S	2	525 (500)	
2523-021	P.P. パイプ φ3.5Xφ4.5X1100 P.P. pipe φ3.5Xφ4.5X1100	2	420 (400)	
2532-002	キャップスクリュー-M3X8 Cap screw M3X8	10	420 (400)	
2532-003	キャップスクリュー-M3X10 Cap screw M3X10	10	420 (400)	
2532-006	キャップスクリュー-M3X20 Cap screw M3X20	10	420 (400)	
2532-010	キャップスクリュー-M3X28 Cap screw M3X28	10	420 (400)	
2532-038	キャップスクリュー-M3X18 Cap screw M3X18	10	420 (400)	
2532-039	キャップスクリュー-M2.6X6 Cap screw M2.6X6	10	420 (400)	
2532-051	キャップスクリュー-M2.6X10 Cap screw M2.6X10	10	420 (400)	
2534-003	タッピングスクリュー-M3X8 クロ Tapping screw M3X8 black	10	105 (100)	
2538-001	サラビスM3X10 Countersunk screw M3X10	10	210 (200)	
2539-017	ボタンボルト M3X6 Button bolt M3X6	2	315 (300)	

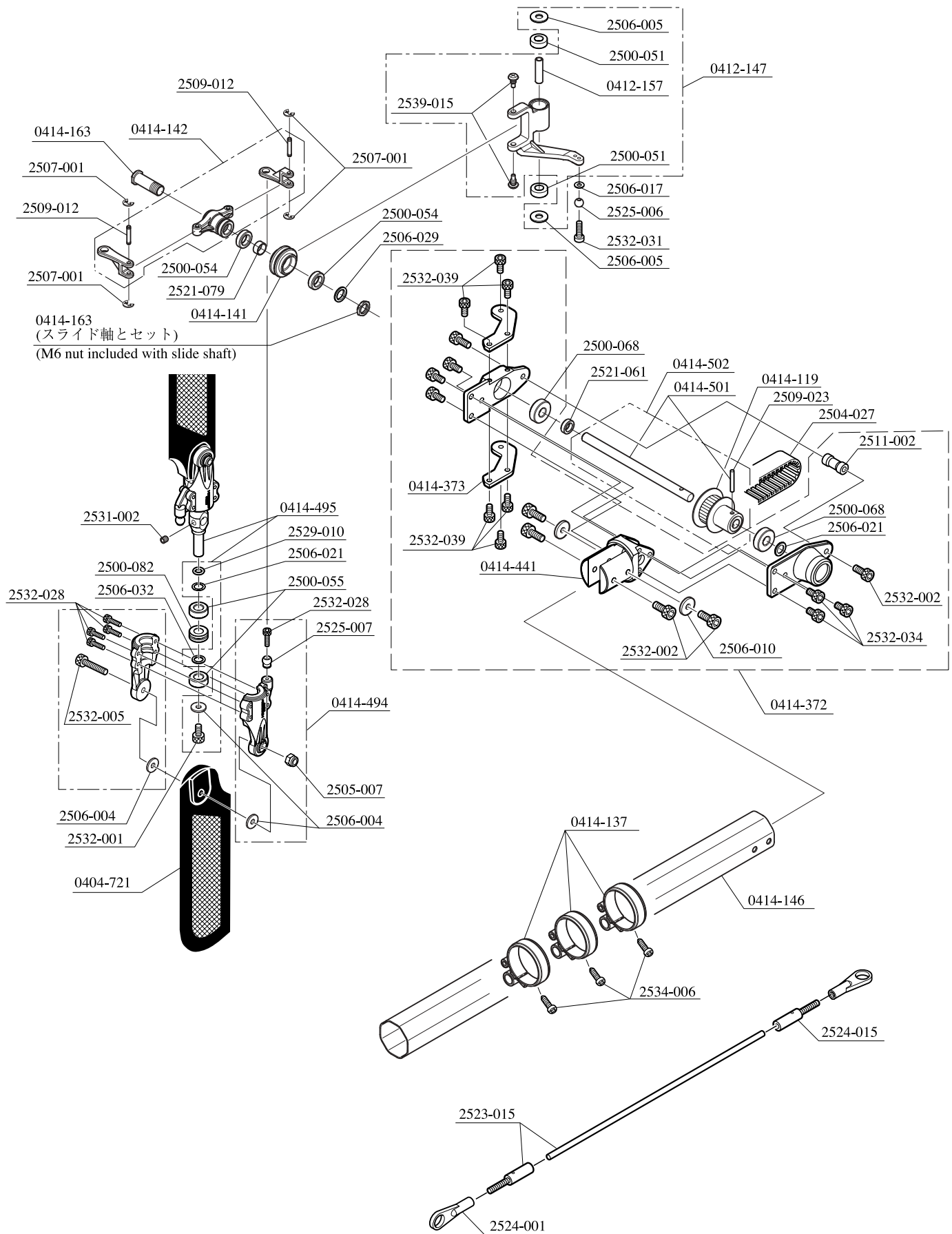

* The prices in parentheses are the prices excluding consumption tax.

コードNo. Code No.	品名 Part	入数 Qty	税込価格 (税抜価格)円 Price (Yen)	備考 Remarks
0404-721	WCカーボンテールブレード (L=90) WC carbon tail blade (L=90)	2	5,040 (4,800)	
0412-147	SDテールピッチレバーセット SD tail pitch lever set	1式 1 set	1,050 (1,000)	
0412-157	テールピッチレバーカラー Tail pitch lever collar	1	525 (500)	
0414-119	テールプーリー18T Tail pulley 18T	1	630 (600)	ローレルピン付 with roll pin
0414-137	ラダーコントロールガイド Rudder control guide	1式 1 set	525 (500)	
0414-141	テールピッチプレートボス Tail pitch plate boss	1	525 (500)	
0414-142	テールピッチリンクセット Tail pitch link set	1式 1 set	525 (500)	テールピッチプレート、平行ピン付き with tail pitch plate, parallel pin
0414-146	八角テールブームパイプL=805 Octagonal tail boom pipe L=805	1	1,575 (1,500)	アルミ生地 表面アルマイト処理 Aluminum material with anodized aluminum surface
0414-163	スライド軸 Slide shaft	1	420 (400)	M6ナット薄型付 with M6 nut (slim)
0414-372	EX2テールユニットケース EX2 tail unit case	1式 1 set	12,600 (12,000)	
0414-373	EX2カーボンテールピッチレバーステー EX2 carbon tail pitch lever stay	2	840 (800)	
0414-441	EX2テールユニットホルダー EX2 tail unit holder	1	4,200 (4,000)	
0414-494	D3テールブレードホルダーセット D3 tail blade holder set	AB各2 A, B each 2	1,260 (1,200)	
0414-495	D3テールハウジング D3 tail housing	1	1,260 (1,200)	
0414-501	D3 テールシャフト D3 tail shaft	1	735 (700)	
0414-502	D3 テールプーリーシャフト付 D3 tail pulley with shaft	1	1,260 (1,200)	
2500-051	Brg. ø4Xø8X3ZZ	2	1,260 (1,200)	
2500-054	Brg. ø6Xø10X3ZZ	2	1,260 (1,200)	
2500-055	BRG. 5X10X4 ZZ	2	1,260 (1,200)	
2500-068	Brg. ø5Xø13X4ZZ	2	1,260 (1,200)	
2500-082	BRG. 5X10X4H スラスト BRG. 5X10X4H thrust	2	1,680 (1,600)	
2504-027	タイミングベルト 60S3M1800 Timing belt 60S3M1800	1	1,890 (1,800)	
2505-007	M4ナイロンナット M4 nylon nut	10	210 (200)	
2506-004	FW ø3Xø8X0.5T	20	105 (100)	
2506-005	FW ø4Xø6X0.5T	10	105 (100)	
2506-010	FW ø3Xø9X1T	20	105 (100)	
2506-017	FW ø1.7	20	105 (100)	
2506-021	FW ø5Xø7X0.1T	5	420 (400)	
2506-029	FW ø6Xø8X0.3T	5	525 (500)	
2506-032	FW ø5Xø7X0.4T	5	315 (300)	
2507-001	E-リングø1.5 E-ring ø1.5	10	105 (100)	
2509-012	溝付平行ピン2X11.6 Grooved parallel pin 2X11.6	2	315 (300)	
2509-023	溝付ピン 2X12 (SUS) Grooved pin 2X12 (SUS)	5	630 (600)	
2511-002	クロスメンバーM3X14 Cross member M3X14	2	525 (500)	
2521-061	カラー5X8X2.5 Collar 5X8X2.5	2	315 (300)	
2521-079	カラー6X7X3 Collar 6X7X3	2	525 (500)	
2523-015	テールコントロールロッドL=1200 (カーボン) Tail control rod L=1200 (carbon)	1	3,150 (3,000)	
2524-001	M2ロッドエンド M2 ball link	10	525 (500)	
2524-015	アジャストジョイントø2 Adjust joint ø2	2	420 (400)	
2525-006	EX ø5ボール EX ø5 ball	10	1,050 (1,000)	
2525-007	EX ø5ボール 台付 EX ø5 ball with stand	10	1,050 (1,000)	
2529-010	OリングSS050 O-ring SS050	5	315 (300)	
2531-002	セットスクリューM3X5 Set screw M3X5	10	315 (300)	
2532-001	キャップスクリューM3X6 Cap screw M3X6	10	420 (400)	
2532-002	キャップスクリューM3X8 Cap screw M3X8	10	420 (400)	
2532-005	キャップスクリューM3X16 Cap screw M3X16	10	420 (400)	
2532-028	キャップスクリューM2X8 Cap screw M2X8	10	840 (800)	
2532-031	キャップスクリューM2X6 Cap screw M2X6	10	840 (800)	
2532-034	キャップスクリューM3X5 Cap screw M3X5	10	420 (400)	
2532-039	キャップスクリューM2.6X6 Cap screw M2.6X6	10	420 (400)	
2534-006	タッピングスクリューM2.6X12 2種 Tapping screw M2.6X12 No.2 type	10	105 (100)	
2539-015	ガイドピン M3X6.3 Guide pin M3X6.3	2	525 (500)	

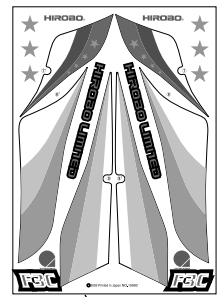
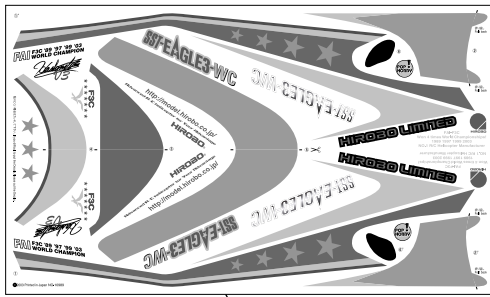

説明書はHPで公開
The instruction manual is available from our website.

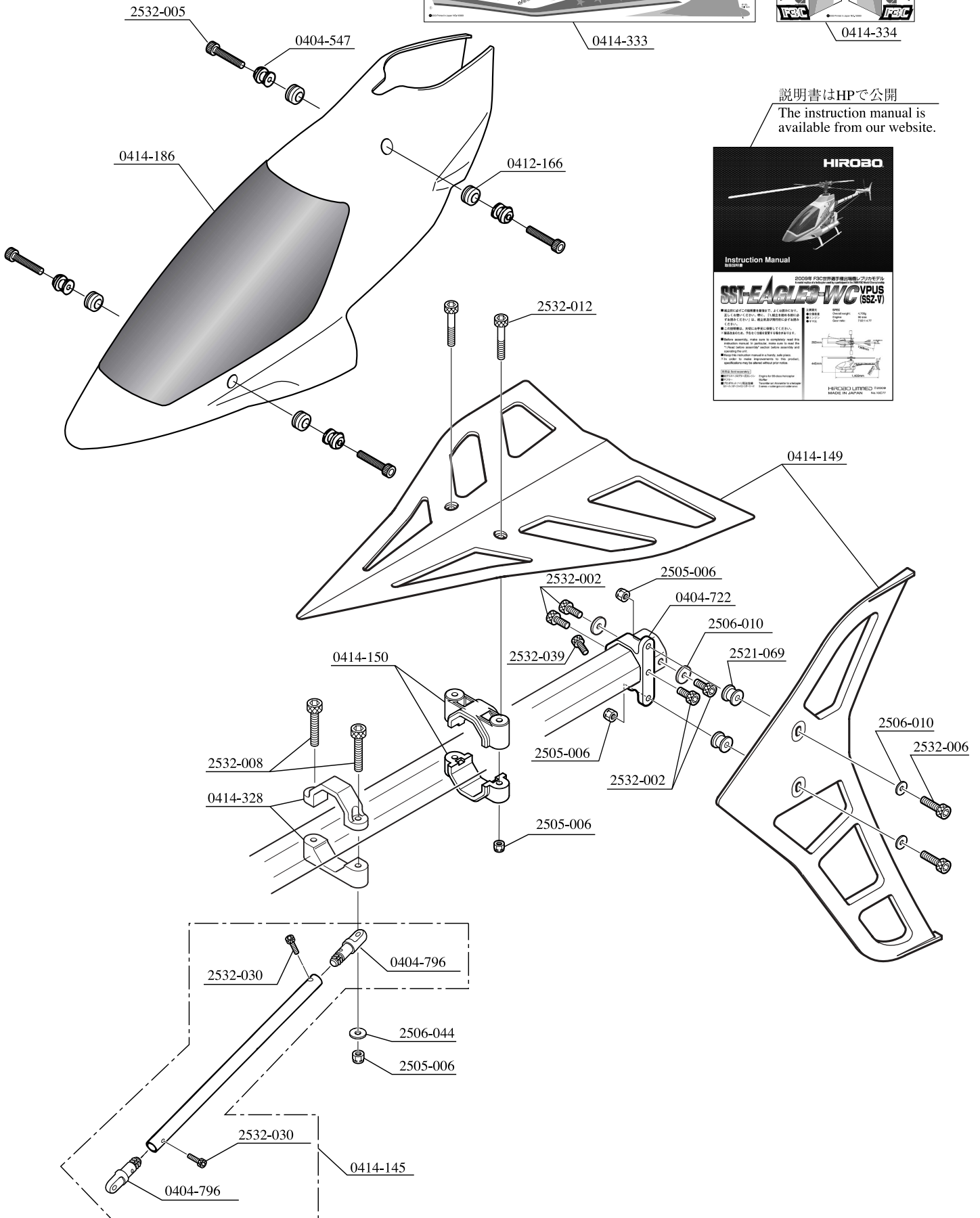

* The prices in parentheses are the prices excluding consumption tax.

コードNo. Code No.	品名 Part	入数 Qty	税込価格 (税抜価格)円 Price (Yen)	備考 Remarks
0404-547	SXキャビンダンパーブッシュセット SX cabin damper bushing set	4	525 (500)	
0404-722	WC尾翼バンド WC stabilizer hand	1	3,360 (3,200)	
0404-796	テールブームブレースターミナル 98 Tail boom brace terminal 98	4	420 (400)	
0412-166	キャビンダンパーゴム Cabin damper rubber	4	420 (400)	
0414-145	テールブームブレースセットL=560 Tail boom brace set L=560	2	1,575 (1,500)	
0414-149	尾翼セット Tail stabilizer set	1 式 1 set	1,575 (1,500)	
0414-150	水平尾翼バンド Horizontal fin band	1 式 1 set	525 (500)	水平尾翼バンドと干渉する場合は、干渉する部分をヤスリ等で削ってください。 Remove interfering portions with a file if there is interference with the horizontal fin.
0414-186	FREYA EXキャビン (カーボンキャノピー) FREYA EX cabin (carbon canopy)	1	19,740 (18,800)	
0414-328	E3 テールブームブレースバンド E3 tail boom brace band	1 式 1 set	2,940 (2,800)	
0414-333	EAGLE3デカール EAGLE3 decal	1	3,675 (3,500)	
0414-334	EAGLE3デカール (尾翼用) EAGLE3 decal (for tail stabilizer)	1	2,730 (2,600)	
2505-006	M3ナイロンナット M3 nylon nut	10	210 (200)	
2506-010	FW ø3Xø9X1T	20	105 (100)	
2506-044	FW ø2.6Xø7.5X0.5Tクロ FW ø2.6Xø7.5X0.5T black	10	315 (300)	
2521-069	カラー3X8X7 Collar 3X8X7	2	315 (300)	
2532-002	キャップスクリューM3X8 Cap screw M3X8	10	420 (400)	
2532-005	キャップスクリューM3X16 Cap screw M3X16	10	420 (400)	
2532-006	キャップスクリューM3X20 Cap screw M3X20	10	420 (400)	
2532-008	キャップスクリューM3X25 Cap screw M3X25	10	420 (400)	
2532-012	キャップスクリューM3X35 Cap screw M3X35	10	420 (400)	
2532-030	キャップスクリューM2.6X8 Cap screw M2.6X8	10	840 (800)	
2532-039	キャップスクリューM2.6X6 Cap screw M2.6X6	10	420 (400)	

FUTABA T10CHP

パラメータ PARAMETER	TYPE : HELICOPTER SWASH : H-1
--------------------	----------------------------------

		CH1(AIL)	CH2(ELE)	CH3(THR)	CH4(RUD)	CH5(GYR)	CH6(PIT)
デュアル D/R SW▶Cond	NORM	60%	60%	----	100%	----	----
	IDL1	100%	100%		110%		
	IDL2	100%	85%		100%		
	IDL3	100%	100%		130%		
	HOLD	70%	70%		100%		
エキスポ EXP SW▶Cond	NORM	0%	0%	----	----	----	----
	IDL1	0%	0%		-45%		
	IDL2	0%	0%		-55%		
	IDL3	0%	0%		-45%		
	HOLD	0%	0%		0%		
エンドポイント END POINT	(R/U)	100%	100%	125%	100%	100%	85%
	(U/D)	100%	100%	55%	100%	100%	90%
リバース REVERSE		NOR	REV	REV	NOR	NOR	NOR

スロットルカット THROTTLE CUT	MIX	RATE	THRO	SW	POSI		
	ON/OFF	-26%	100%	SwB	DOWN		
フェールセーフ F/S	(NORM)	NOR	NOR	----	NOR	NOR	NOR
	(F/S)	----	----	45%	----	----	----
スロットルホールド THR-HOLD	MIX	POSI					
	ON/OFF	0%					

			POINT1	POINT2	POINT3	POINT4	POINT5	POINT6	POINT7
スロットルカーブ THR-CURVE	NORM	OUT	0%	36%	44%	50%	57%	60%	100%
		STK	0%	12%	26%	50%	75%	85%	100%
	IDL1	OUT	85%	80%	80%	80%	81%	87%	100%
		STK	0%	25%	37%	50%	65%	85%	100%
	IDL2	OUT	100%	90%	90%	90%	90%	95%	100%
		STK	0%	15%	37%	50%	65%	85%	100%
IDL3	OUT	100%	95%	85%	82%	85%	89%	100%	
	STK	0%	20%	35%	50%	65%	85%	100%	
ピッチカーブ PIT-CURVE	NOR	OUT	-20%	10%	20%	38%	----	----	70%
		STK	0%	12%	20%	50%	----	----	100%
	IDL1	OUT	-50%	----	----	----	----	----	75%
		STK	0%	----	----	----	----	----	100%
	IDL2	OUT	-50%	----	----	----	----	----	65%
		STK	0%	----	----	----	----	----	100%
	IDL3	OUT	-100%	----	----	----	----	----	75%
		STK	0%	----	----	----	----	----	100%
	HOLD	OUT	-70%	----	----	----	----	----	100%
		STK	0.0%	----	----	----	----	----	100%

ジャイロ ミキシング GYRO SENSE	MIX▶ACT MODE▶GY SW▶Cond	NORM	AVC	95%
		IDL1	AVC	68%
		IDL2	AVC	68%
		IDL3	AVC	68%
		HOLD	AVC	80%

※1 デュアルレート・エキスポンシャルの設定は、実際にフライトし各自のフィーリングにあわせて調整をおこなってください。

※2 ジャイロはGY611を使用しています。

※3 ジャイロの設定はお使いのジャイロの取扱説明書にしたがって設定し、フライト調整をおこなってください。

※4 お使いの送信機の説明書にしたがって、フェールセーフの設定をおこなってください。

※1 For dual rate / expo setting, adjust with flight test.

※2 GY611 is used for the gyro.

※3 For gyro setting, refer to gyro manual.

※4 For fail-safe setting, refer to the transmitter manual.

各コンディションは以下のような設定になっています。
The setting of each condition is following.

NORM	ホバリング Hovering
IDL1	ループ系 Loop
IDL2	ロール系 Roll
IDL3	3D
HOLD	オートローテーション Autorotation

各数値はあくまでも目安です。サーボの舵角や、各コンディションごとのピッチ角を確認し、フライトにより調整をおこなってください。

Each figure only shows a rough standard. Check the steering angle of the servo and the pitch angle for each condition and adjust after flying.

MEMO

MEMO



技術で拓く真心のクオリティー
ヒロボ株式会社

広島県府中市桜が丘3-3-1 〒726-0006
TEL:(0847)40-0088(代) FAX:47-6108
<http://model.hirobo.co.jp/>
パーツ係 TEL:(0847)45-2834

HIROBO LIMITED

3-3-1 SAKURAGAOKA, FUCHU-SHI,
HIROSHIMA-PREF., JAPAN 〒726-0006
TEL:81-847-40-0088 FAX:81-847-47-6108
<http://model.hirobo.co.jp/english/>
Order Number TEL:81-847-45-2834

注意 Note

- ①本書の内容の一部または全部を無断で転載することは禁止されています。
 - ②本書の内容については、将来予告なしに変更することがあります。
 - ③本書の内容について万全を期しておりますが、万一ご不審な点や誤り、記載もれなどお気付きのことがありましたら、ご一報くださいますようお願いいたします。
 - ④運用した結果については③項にかかわらず責任を負いかねますので、ご了承ください。
- ①Reproduction of this manual, or any part thereof, is strictly prohibited.
 - ②The contents of this manual are subject to change without prior notice.
 - ③Every effort has been made to ensure that this manual is complete and correct. Should there, however, be any oversights, mistakes or omissions that come to your attention, please inform us.
 - ④Item ③ notwithstanding, we cannot be responsible for events related to the operation of your model.

平成21年10月
First printing

初版発行
October 2009